



LATVIJAS DZELZCEĻŠ

# GADA PĀRSKATS



2011

## 2011. GADA IEVĒROJAMĀKIE SASNIEGUMI

- *Latvijas dzelzceļš* 2011. gadā pārvadājis gandrīz 60 miljonus tonnu kravu.
- Valsts ieņēmumu dienests atzīst *Latvijas dzelzceļu* par devīto lielāko nodokļu maksātāju Latvijā.
- Saskaņā ar Eiropas dzelzceļa savienības (UIC) ikgadējo pētījumu *Latvijas dzelzceļš* 2011. gadā sevi pierādījis kā viens no efektīvākajiem dzelzceļa pārvadātājiem Eiropas Savienībā. Ierindojoties līdzās tādām trim kravu pārvadātāju lielvalstīm – Vācijai, Polijai un Čehijai.
- 2011. gada nogalē nodots ekspluatācijā vērienīgākais dzelzceļa projekts uzņēmuma pastāvēšanas vēsturē – pilnībā datorizēta vilcienu kustības vadības sistēma noslogotākajā kravu pārvadājumu koridorā, kas šķērso visu valsts teritoriju no Austrumu robežas (Krievijas) līdz ostām Latvijas rietumos. 54 stacijas saslēgtas kopējā signalizācijas sistēmas tīklā. Projekta īstenošanai izmantoti arī ES fondu līdzekļi.
- Atklāts jauns vilciena pasažieru maršruts: Rīga – Minska. Tas papildina jau esošos starptautiskos pasažieru maršrutus Austrumu virzienā uz Maskavu un Sanktpēterburgu.
- *Latvijas dzelzceļš* 2011. gadā ieguva trešā vērtīgākā uzņēmuma novērtējumu Latvijā. Jau sesto gadu žurnāls *Kapitāls* nosauca Latvijas TOP 101 vērtīgākos uzņēmumus. TOPa pamatā ir investīciju banku sabiedrības *IBS Prudentia*, biržas *NASDAO OMX Riga* un *Lursoft IT* kopīgi veikta Latvijas uzņēmumu finansiālās darbības analīze.



LATVIJAS DZELZCEĻŠ

# GADA PĀRSKATS

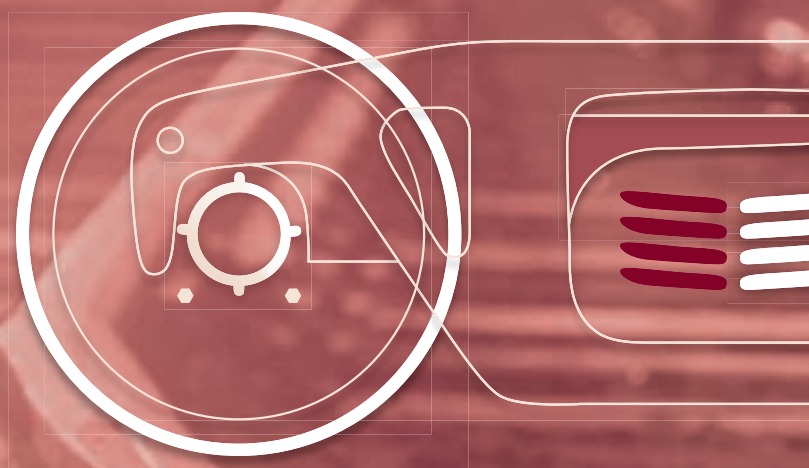





# DZELZCEĻŠ LATVIJĀ TURPINA ATTĪSTĪTIES

Valsts akciju sabiedrība *Latvijas dzelzceļš* (LDz) jau vairākus gadus ierindojas līderpozīcijās starp Baltijas valstīm dzelzceļa kravu pārvadājumu jomā, tomēr 2011. gads LDz bija vēsturisks, jo ir sasniegts kravu pārvadājumu apjoma rekords – pa 1850 sliežu kilometriem pārvadāti 59,4 miljoni tonnu kravu. Tāpat kā iepriekšējos, arī pārskata gadā, LDz atrada iespējas attīstīt infrastruktūru, lai nodrošinātu lielāku caurvedes spēju, atbilstoši augošajam pieprasījumam.

## DZELZCEĻA KRAVU APGROZĪJUMA REKORDS

2011. gads LDz kravu pārvadājumos bija kārtējā rekorda gads – LDz koncerna meitasuzņēmums SIA *LDz Cargo* pārvadāja 59,4 milj. tonnu kravu. Kravu apjoms tuvojās LDz infrastruktūras jaudas robežai, kas ir 65 miljoni tonnu gadā. Lai nodrošinātu infrastruktūras atbilstību kravu apjoma palielinājumam, trīs gadu laikā plānots palielināt infrastruktūras jaudu līdz 85 miljoniem tonnu kravu gadā. Jaudu plānots palielināt Krievijas, Baltkrievijas un Lietuvas virzienā.

Visvairāk pērn pārvadāja naftu un naftas produktus – 34,5% un ogles – 34,4% no kopējā apjoma. Kā allaž, arī pērn lielākā kravu nosūtītāja bija Krievija – 67,5% no visu kravu apjoma. Otrajā vietā bija Baltkrievija ar 21,3%, bet trešajā – Lietuva ar 3,7%.

Pārskata gadā ogļu pārvadājumos veidojās situācija, kad no vienas puses bija ievērojams akmeņogļu kravu pieaugums, kas ir pozitīvi, bet no otras – ostas ne vienmēr laikus spēja ogles pārkraut, kā rezultātā bija vagonu dīkstāve. Tomēr jāatzīmē, ka vagonu dīkstāves dēļ citu vagonu un kravu sastāvu kustība pa galvenajiem ceļiem netika traucēta un to aprīte, kā allaž noritēja veiksmīgi.

Pagaidām vēl ir pieejamas jaudas rezerves, tomēr atsevišķos posmos infrastruktūrā veidojas tā dēvētie “pudeles kakli”, kur nepieciešams investēt ātrāk, lai novērstu jaudas deficītu tuvākajā nākotnē.

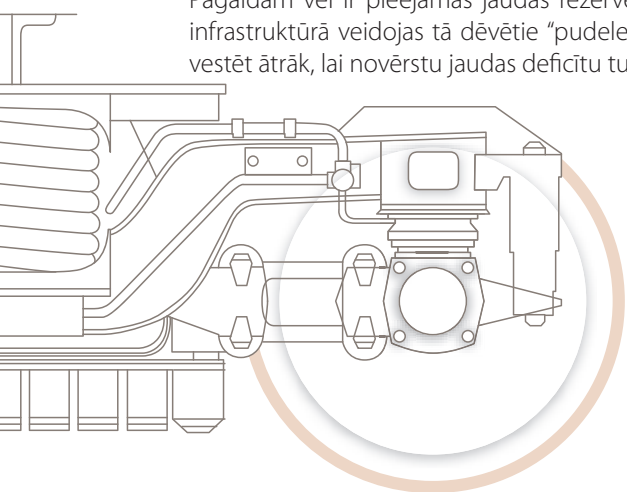

LDz ir ceturtais noslogotākais dzelzceļš Eiropā, rēķinot pārvadāto kravu apjomus attiecībā pret kopējo sliežu ceļu garumu. Tas apliecina uzņēmuma darba efektivitāti, tomēr, lai kļūtu vēl efektīvāki nepieciešamas ievērojamas investīcijas caurvedes palielināšanā un tehnoloģisko sistēmu modernizēšanā.

Pērn starptautiskajos pārvadājumos pa dzelzceļu: Rīga – Maskava, Rīga – Sanktpēterburga un Rīga – Minska apkalpoti 335 000 pasažieri. Tas ir par nepilnu procentu mazāk nekā gadu iepriekš, kad pasažieru skaits sasniedza 338 000.

LDz kopā ar Krievijas dzelzceļu arī 2012. gadā turpinās darbu pie pasažieru satiksmes paātrināšanas maršrutā Rīga – Maskava, lai varētu nodrošināt iespējamo pieprasījumu 2018. gadā, kad Krievijā notiks Pasaules kauss futbolā.



## INVESTĪCIJAS INFRASTRUKTŪRĀ

Pārskata gadā turpinājām attīstīt LDz infrastruktūru. Piemēram, pabeidzām investīciju projektu par vagonu bukšu silšanas diagnostikas sistēmas uzstādīšanu. Vasarā šī sistēma tika rūpīgi pārbaudīta. Sakarsušās bukses – tas ir viens no galvenajiem riska faktoriem dzelzceļa transportā: ja laikus nekonstatē silšanu, var notikt nopietna avārija. Tagad šo parametru kontrole ir pilnīgi automatizēta. Ja sistēma konstatē pastiprinātu sakaršanu, tā dod signālu uz tuvāko staciju, kur vilcienu apstādina un pārbauda. Tas ievērojami paaugstina pāravadājumu efektivitāti un kustības drošību. Noslēdzās konkurss par otrā sliežu ceļa būvniecību posmā Skrīveri – Krustpils. Kad šis projekts tiks īstenots, no Rīgas līdz Krustpilij visā garumā būs divsliežu dzelzceļš, kas ievērojami palielinās šī iecirkņa caurvedes spēju.

Pārskata gadā tika pabeigts vilcienu kustības vadības sistēmu modernizācijas projekts. Signalizācijas sistēma ir sarežģīta, kuras darbību var vizuāli novērot uzstādīto dažāda veida staciju un pārbrauktuvju signālu un aizsargbarjeru veidā. Šīs sistēmas nodrošina arī pārmiju vadību virzot vilcienu uz noteiktu ceļu. Tās nodrošina vilcienu sastāvu kustību, kā arī autotransporta kustību pāri pārbrauktuvēm, laikus to apturot.

Viens no būtiskākajiem dzelzceļa mezgliem Latvijā ir Šķirotavas stacija Rīgā, kurā ik diennakti tiek sašķiroti vairāk kā 2500 vagonu. Šeit tiek formēta lielākā daļa vilcienu sastāvu uz galvenajiem Rīgas Ostas termināļiem, tāpēc šis stratēģiskās nozīmes punkts ir ļoti būtisks kravu caurvedes spējas palielināšanai. Apzinoties, ka šis process neatbilst mūsdienu standartiem, 2011. gadā LDz organizēja iepirkuma konkursu, nolūkā modernizēt Šķirotavas stacijas sliežu ceļu infrastruktūru, kā arī nomainīt vagonu šķirošanas tehnoloģiju šķirošanas uzkalniņā. Šķirotavas stacijas šķirošanas uzkalniņa rekonstrukcija paredz gan apjomīgus būvniecības, gan informācijas sistēmas modernizācijas darbus. Dzelzceļa vagonu bremzēšana turpmāk vairs netiks veikta izmantojot

bremžu kurpes, bet automātiski, izmantojot *Siemens* tehnoloģijas. Projekta vērtība ir 27,3 milj. latu, no kuriem 16,7 milj. latu ir Eiropas Savienības Kohēzijas fonda finansējums, 4,8 milj. latu valsts finansējums, bet 5,8 milj. latu – LDz līdzekļi. Projektu paredzēts īstenot līdz 2015. gadam.

LDz līdz 2012. gada oktobrim plāno noskaidrot labākās iespējas finansējuma iegūšanai 549 miljonus eiro (385,84 miljonus latu) vērtajam dzelzceļa infrastruktūras elektrifikācijas projektam. Šobrīd pieejamais līdzstrāvas elektrotīkls, kas ir Rīgas reģionā, ir derīgs tikai pasažieru vilcieniem un ir sliktā tehniskā stāvoklī. Projektā ir paredzēta pāreja uz 25 kilovoltu maiņstrāvas sistēmu LDz esošajā kontakttīklā un jauna kontakttīkla izbūve maģistrālajās dzelzceļa līnijās Latvijā. Iecerēta projekta mērķis ir paaugstināt ekspluatācijas efektivitāti un dzelzceļa koridora konkurētspēju, salīdzinot ar konkurentiem kaimiņvalstīs, kā arī būtiski samazināt vilcienu izraisīto negatīvo ietekmi uz vidi. Projektu paredzēts īstenot no 2015. līdz 2022. gadam.

UĢIS MAGONIS,  
valsts akciju sabiedrības *Latvijas dzelzceļš* prezidents



## LATVIJAS DZELZCEĻA MISIJA, VĪZIJA UN VĒRTĪBAS

Veids, jeb ietvars, kā Latvijas dzelzceļš īsteno savus nospraustos mērķus un uzdevumus, formulēts uzņēmuma misijā un vīzijā, kas tiek ievērota attīstot un pilnveidojot koncerna funkcijas un darbību, darbinieku kompetenci un motivāciju, izvēloties un strādājot pie jauniem stratēģiskiem objektiem un sadarbības virzieniem.

### MISIJA

NODROŠINĀT DZELZCEĻA INFRASTRUKTŪRAS  
PĀRVALDĪŠANU UN PĀRVADĀJUMUS  
LATVIJAS TAUTSAIMNIECĪBAS INTERESĒS.

### VĪZIJA

KĻŪT PAR PROGRESĪVU, DROŠU  
UN EFEKTĪVU DZELZCEĻA UZŅĒMUMU.

Latvijas dzelzceļā daudzu profesionālu darbības gadu gaitā izkristalizējušās, formulētas un tiek ievērotas uzņēmuma vērtības, kas spējušas saliedēt un veidot iekšēju kodolu pašā uzņēmuma ietvaros un vienlaikus ir prizma un pamatprincips saskarsmē ar sadarbības partneriem, biznesa vidē, dalībai dažādās profesionālās dzelzceļa organizācijās, kā arī uzņēmumā strādājošo ikdienas darbā.

### UZŅĒMUMA GALVENĀS VĒRTĪBAS

KOMPETENCE, ATBILDĪBA,  
DROŠĪBA, INICIATĪVA,  
SADARBĪBA.

Latvijas dzelzceļa vērtību atbilstība tā darbībai novērtēta ar ilgtspējas indeksu. 2011. gadā uzņēmums saņēma sudraba godalgu par ilgtspējīgu un videi draudzīgu uzņēmuma pārvaldīšanu un caurspīdīgu saziņu ar sabiedrību. Ilgtspējas indeksa balvu pasniedz Latvijas Brīvo arodbiedrību savienība un Latvijas Darba devēju konfederācija. Vērtēti tiek Latvijas atbildīgākie un atvērtākie uzņēmumi, kas ir gatavi izmantot iespēju noteikt savu ilgtspējas līmeni un iegūt ekspertu ieteikumus turpmākai attīstībai.



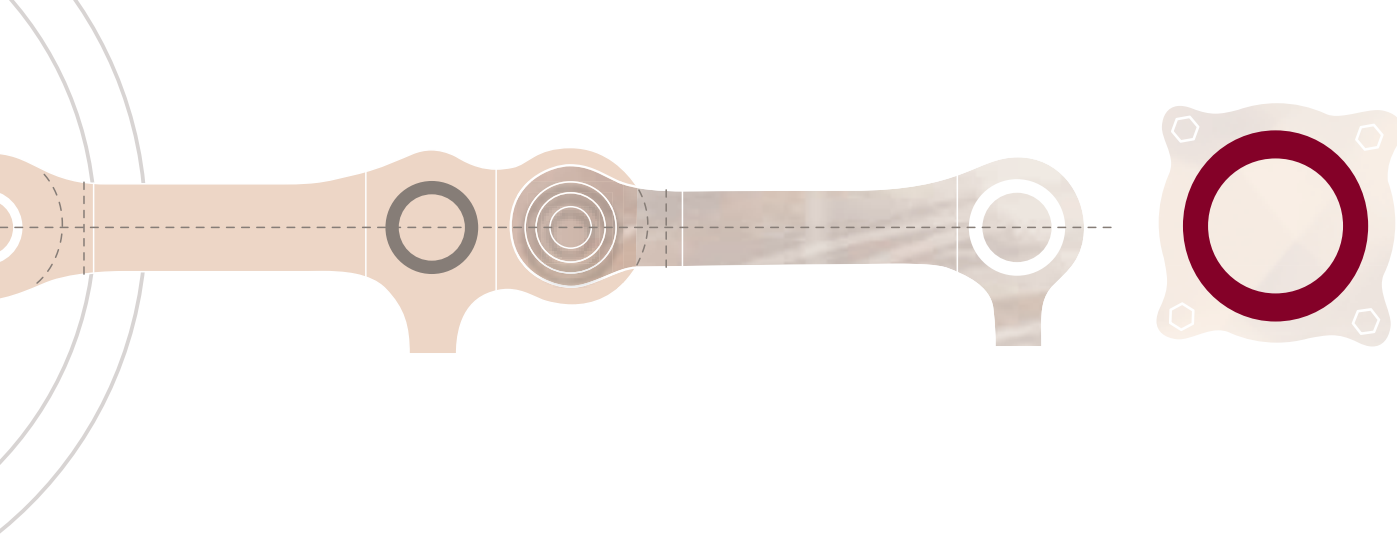

## SATURA RĀDĪTĀJS

ĪSI PAR UZŅĒMUMU	8
LATVIJAS DZELZCEĻA DARBĪBAS VIRZIENI	11
LATVIJAS DZELZCEĻA ATBILDĪBA UN SOCIĀLĀS AKTIVITĀTES	39
KONCERNA FINANŠU PĀRSKATI	66

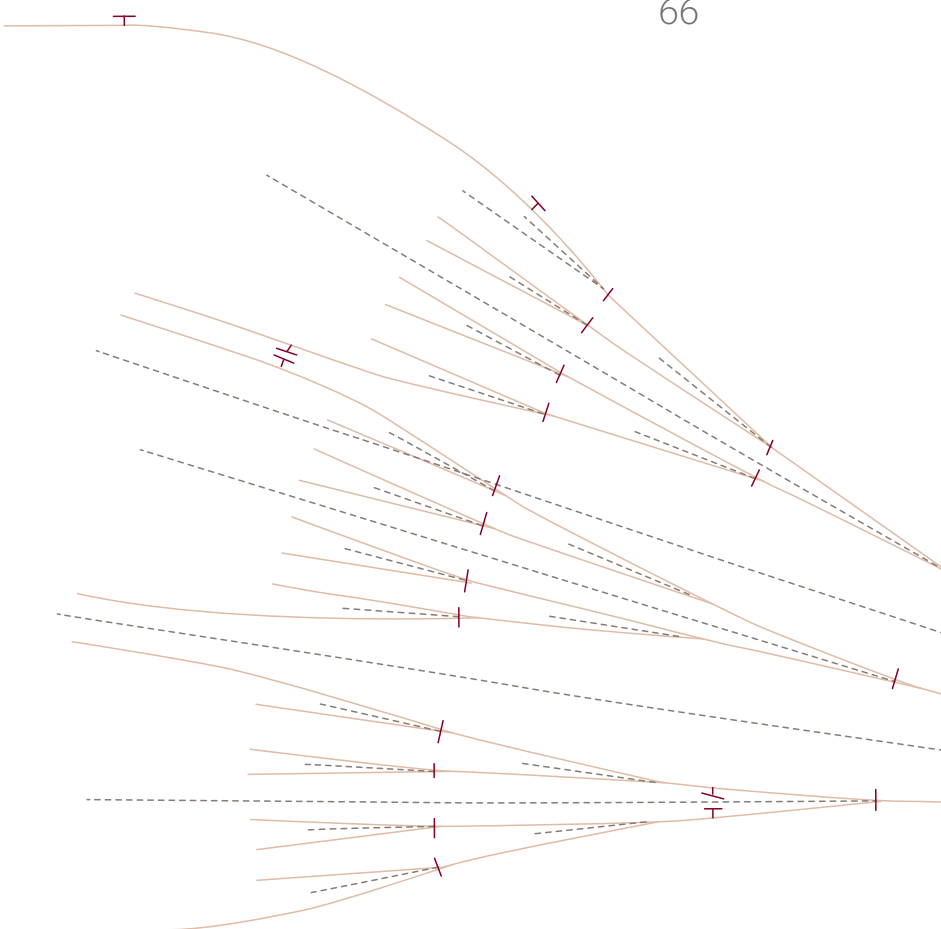



# ĪSI PAR UZŅĒMUMU

## GADA PĀRSKATA MĒRĶIS UN UZDEVUMS

Gada pārskats aptver informāciju par valsts akciju sabiedrību *Latvijas dzelzceļš* un piecām uzņēmuma meitassabiedrībām: *SIA LDZ infrastruktūra*, *SIA LDZ ritošā sastāva serviss*, *SIA LDZ apsardze*, *SIA LDZ Cargo* un tās apakšuzņēmumu *SIA LDZ Cargo Loģistika*, *AS LatRailNet*. Izdevums sniedz informāciju par uzņēmuma sasniegumiem tiešajā darbībā, vērtībām, projektiem, kas īstenoti sociālajā, vides un ekoloģijas jomā, kā arī stratēģiskajiem mērķiem un plāniem, kas virza uzņēmumu pilnvērtīgai, daudzpusīgai attīstībai.

## LATVIJAS DZELZCEĻA IZVEIDE

19. gadsimta vidus bija dzelzceļa pirmsākuma laiks Latvijā. Tobrīd Latvija kļuva par cariskās Krievijas dzelzceļa maģistrāļu beigu posmu. Vēlāk Latvijas Republikas valsts uzņēmumu, padomju laikos – Baltijas dzelzceļa sastāvdaļu, bet kopš 1991. gada – neatkarīgās Latvijas dzelzceļa uzņēmumu. Laika posmā no 2005. līdz 2007. gadam saskaņā ar Eiropas Savienības prasībām Valsts akciju sabiedrības *Latvijas dzelzceļš* darbības jomas tika pārdalītas, kā rezultātā pakāpeniski tapa koncerns ar pieciem meitas uzņēmumiem. Katram uzņēmumam ir sava vadības un pārvalde sistēma, kas stratēģisku un konceptuālu jautājumu risināšanā ir cieši saistīta ar mātesuzņēmumu, bet ir autonoma savas jomas profesionālo lēmumu pieņemšanā, budžeta plānošanā un pārvaldē.

## LATVIJAS DZELZCEĻA DARBĪBAS RAKSTUROJUMS

Uzņēmums pārvalda, uztur un attīsta dzelzceļa infrastruktūru Latvijā, plāno un nosaka maksu par infrastruktūras izmantošanu, veic kravu pārvadājumus valsts un starptautiskajā satiksmē, kā arī nodrošina starpvalstu pasažieru pārvadājumus.

Latvijas dzelzceļš ir starp lielākajiem uzņēmumiem valstī un veido valsts tranzīta mugurkaulu ik gadu valsts budžetā nodokļu veida ienesot no 70 līdz 75 miljoniem latu. Saskaņā ar uzņēmuma misiju un vīziju attiecībā uz nākotnes perspektīvu ik gadu pakāpeniski tiek kāpināti kravu apjomi – 2011. gadā sasniegts rekordliels kravu pārvadājumu apjoms – nepilni 60 miljoni tonnu – tā arvien palielinot koncerna pienesumu valsts tautsaimniecībai un maksimāli efektīvi izmantojot uzņēmuma resursus.

Tāpat *Latvijas dzelzceļš* ilgtermiņā nodrošina darba iespējas gandrīz 12 000 darbinieku jeb 1% Latvijas darbaspējīgā vecumā esošiem iedzīvotājiem. Uzņēmums ir lielākais sociālā un iedzīvotāju ienākuma nodokļa maksātājs valsts budžetā. 2011. gadā valstij nodokļos nomaksājot 74 459 901 Ls, no tiem 35 380 833 Ls – sociālais nodoklis un 18 933 076 Ls – iedzīvotāju ienākuma nodoklis

Latvijas teritorijā *Latvijas dzelzceļa* pārvaldībā ir 1884,2 km sliežu ceļu, 729 tilti, 6 126 vilcienu vagonu, 209 lokomotīves, 152 stacijas (70 no tām atvērta kravu operācijām), 557 pārbrauktuves.

Pa Latvijas sliežu ceļiem pamatā tiek vesta nafta un naftas produkti (36%), akmeņogles (30%), minerālmēsli (nepilni 9%), melnie metāli (5%), kā arī ķīmiskās (3%) un dažāda cita veida kravas.

Lielākie *Latvijas dzelzceļa* sadarbības partneri ir Krievija, Ukraina, Baltkrievija, Uzbekistāna un Kazahstāna.

Vietējos pasažieru pārvadājumus Latvijā veic *AS Pasažieru vilciens*. Starptautiskos pasažieru pārvadājumus nodrošina *VAS Latvijas dzelzceļa* meitasuzņēmums *SIA LDz Cargo*, 2011. gadā pārvadājot 335 000 pasažieru, no kuriem šos vilcienus tikai Latvijas teritorijā izvēlējās 20 159 pasažieri.

## LATVIJAS DZELZCEĻA STRUKTŪRA

### VALDOŠAIS UZŅĒMUMS:

*VAS Latvijas dzelzceļš* - nodrošina sliežu ceļu uzturēšanu, vilcienu kustības vadību, staciju darbu, sniedz telekomunikāciju un informācijas tehnoloģiju pakalpojumus, kā arī datu pārraides pakalpojumus.

### MEITASUZŅĒMUMI:

*SIA LDZ infrastruktūra* veic sliežu ceļu būvniecību un kapitālo remontu.

*SIA LDZ ritošā sastāva serviss* veic lokomotīvu un vagonu remontu, ekipēšanu un modernizāciju.

*SIA LDZ apsardze* sniedz apsardzes pakalpojumus Latvijas dzelzceļa uzņēmumiem, kā arī privātpersonām, uzņēmumiem, sabiedriskajām organizācijām, valsts iestādēm un pašvaldībām.

*SIA LDZ Cargo* nodarbojas ar vietējiem un starptautiskajiem dzelzceļa kravu pārvadājumiem, kravu iekraušanu un izkraušanu, glabāšanu un noliktavu saimniecības vadību, kā arī organizē starptautiskos pasažieru pārvadājumus.

*AS LatRailNet* nosaka dzelzceļa infrastruktūras izmantošanas maksu un sadala dzelzceļa infrastruktūras jaudu, kā arī pieņem lēmumus par konkrēta pārvadātāja vilcienu norīkošanu.

### APAKŠUZŅĒMUMS:

*SIA LDZ Cargo Loģistika* *SIA LDZ Cargo* meitasuzņēmums – nodarbojas ar jaunu kravas plūsmu piesaisti un veicina dzelzceļa kravu pārvadājumus starp Eiropas un Āzijas valstīm.

## GALVENIE STRATĒĢISKIE MĒRĶI

- Nodrošināt dzelzceļa infrastruktūras caurvedes spēju atbilstoši pieprasījumam vidējā termiņā (līdz 2015. gadam) līdz 85 miljoniem tonnu kravu gadā.
- Nodrošināt konkurētspējīgu dzelzceļa infrastruktūras pakalpojumu izmaksu līmeni.
- Nodrošināt dzelzceļa infrastruktūras pakalpojumu līmeni atbilstoši pārvadātāju pieprasījumam.

Īstenojot šos mērķus, *Latvijas dzelzceļš* ne vien palīdzēs Latvijas tautsaimniecībai, bet arī dos ievērojamu ieguldījumu visa reģiona attīstībā, no kā, neapšaubāmi iegūs arī citas Eiropas valstis.

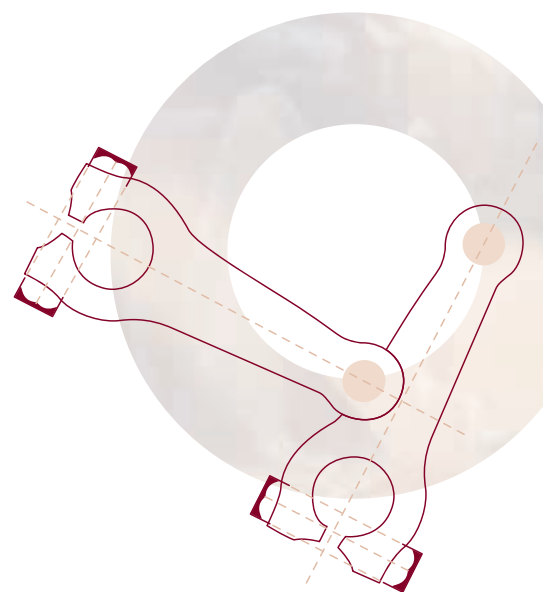

# VALDE

Uģis MAGONIS

valdes priekšsēdētājs, prezidents  
(no 30.08.2005., uz jaunu  
pilnvaru termiņu iecelts 29.08.2011.)

Edvīns KOČĀNS

valdes loceklis  
(no 15.06.2009. līdz 14.01.2011.)

Armīns KRONBERGS

valdes loceklis  
(no 06.10.2010. līdz 12.12.2011.)

Aivars STRAKŠAS

valdes loceklis  
(no 30.08.2005., uz jaunu  
pilnvaru termiņu iecelts 29.08.2011.)

Ēriks ŠMUKSTS

valdes loceklis  
(no 02.12.2008. uz jaunu  
pilnvaru termiņu iecelts 02.12.2011.)

Edvīns BĒRZIŅŠ

valdes loceklis (no 14.01.2011.)



# LATVIJAS DZELZCEĻA DARBĪBAS VIRZIENI

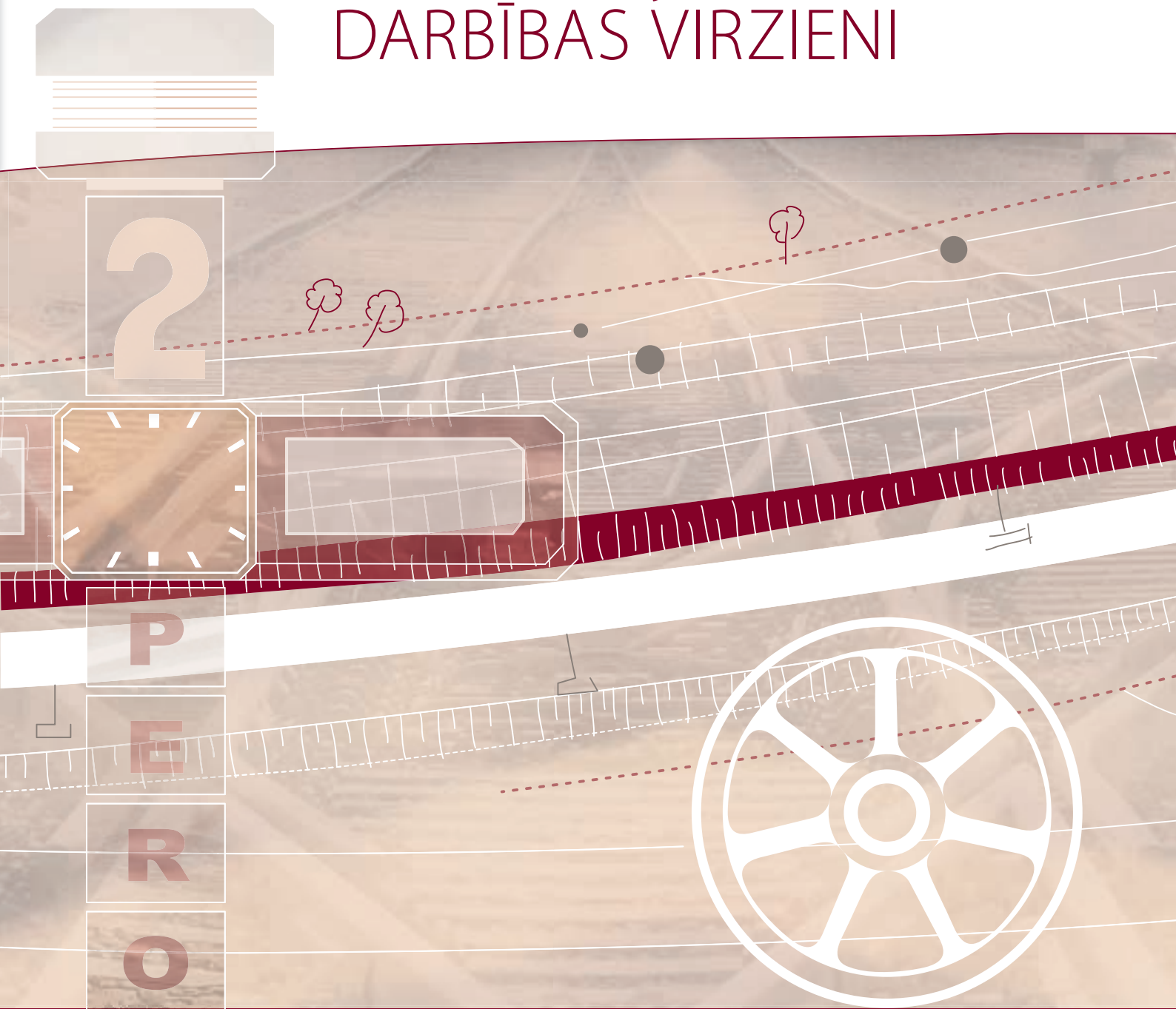

P

E

R

O



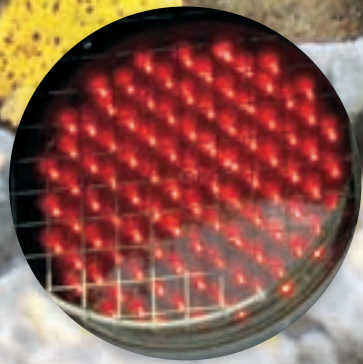

# INFRASTRUKTŪRAS PĀRVALDĪBA

Kravas un to apjomu pieaugums, labas sadarbības un biznesa attiecību veidošana ir sabiedrībai redzamākā un atpazīstamākā *Latvijas dzelzceļa* darbības forma. Tomēr būt Latvijas tranzīta mugurkaulam nenozīmē tikai palielināt kravu apjomu, bet arī saimnieciski, pārdomāti un sistematiski rūpēties un atjaunot ar dzelzceļa kustību saistīto infrastruktūru – sliežu ceļus, dzelzceļa elektrības, sakaru un signalizācijas sistēmas, kā arī uzturēt un efektīvi pārvaldīt Latvijas dzelzceļa nekustamo īpašumu, vagonus, lokomotīves. Tikai tā uzņēmums var ievērot un pildīt uzņēmuma misiju, vīziju un izvirzītās vērtības. Nosakot rūpes par infrastruktūras uzturēšanu uzņēmuma prioritāšu lokā, *Latvijas dzelzceļš* nodrošina savu attīstību un vienlaikus veido iespēju nākotnē vēl vairāk palielināt kravu apjomus un dot vēl lielāku pievienotās vērtības valsts tautsaimniecībai un Latvijas labklājībai.

*Latvijas dzelzceļa* pārziņā ir plaša un daudzveidīga infrastruktūra: sliežu ceļi, inženierbūves, vilcienu kustības vadības sistēmas, dzelzceļa telekomunikāciju tīkls, radiosakari, elektroapgāde un kontakttīkli. *Latvijas dzelzceļš* rūpējas par infrastruktūras uzturēšanu labā tehniskā stāvoklī, savlaicīgu remontdarbu veikšanu un modernizāciju, nodrošinot nepārtrauktu un drošu vilcienu kustību.

## SLIEŽU CEĻI

1884,2 km ekspluatācijas garuma vai 3131,4 km izvērstā garuma Latvijas sliežu ceļu uzturēšanu *Latvijas dzelzceļā* veic uzņēmuma struktūrvienība – Ceļu distance. Tās uzdevums ir pastāvīgi uzraudzīt sliežu ceļu, pārmiju pārvedu un inženiertehnisko būvju stāvokli, vērtēt to atbilstību drošības prasībām, kā arī pieņemt lēmumus par nepieciešamo vilcienu kustības ātruma noteikšanu dzelzceļa posmos. Ceļu distancei jānodrošina sliežu infrastruktūras uzturēšanas aktuālo jautājumu risināšana un darbu izpildīšana laikā starp kapitālo remontu. SIA *LDZ infrastruktūra* pilda *Latvijas dzelzceļš* plānveida pasūtījumus apjomīgiem dzelzceļa ceļa posmu kapitālajiem remontiem, atjaunošanas un modernizēšanas darbiem. Tāpat SIA *LDZ infrastruktūra* savus pakalpojumus piedāvā brīvā tirgus apstākļos uzņēmumiem ārpus *Latvijas dzelzceļa*.

## IEGULDOT 55 534,391 LS, 2011. GADĀ DZELZCEĻA INFRASTRUKTŪRAS UZTURĒŠANĀ UN UZLABOŠANĀ VEIKTI ŠĀDI PASĀKUMI:

- Sliežu ceļu "A" tipa kapitālais remonts – 35 km;
- Sliežu ceļu "B" tipa kapitālais remonts – 21 km;
- Nomainītas pārmiju pārvedas – 67 gab.;
- Inženiertehnisko būvju (tiltu, caurteku u.c.) remonts – 21 gab.;
- Dzelzceļa pārbrauktuvju remonts – 13 gab.

## SLIEŽU CEĻU INFRASTRUKTŪRA:

### Pēc sliežu ceļu kategorijas:

I kategorijas	– 1958,6 km;
II kategorijas	– 935,9 km;
III kategorijas	– 236,9 km.

### Pēc sliežu ceļu nozīmes:

Galvenie ceļi	– 2166,4 km;
Stacijas ceļi	– 810,3 km;
Pievedceļi	– 154,7 km.

### Sliežu ceļos atrodas 3199 pārmiju pārvedas, t.sk.:

Galvenajos ceļos	– 1156 gab.;
Stacijas ceļos	– 1654 gab.;
Pievedceļos	– 389 gab.

### Inženiertehniskās būves:

tilti	– 726 gab.
caurtekas	– 1046 gab.
ceļa pārvadi	– 22 gab.

### Pārbrauktuves:

557 gab.,	
t. sk. apsargājamās	– 56 gab.



Sliežu ceļa kapitālā remonta periodiskums atkarīgs no caurvestās kravas tonnāžas (miljons tonnu km brutto) – kravu pārvadājumu intensitātes apjoma ceļa iecirkņos gada laikā. No slodzes intensitātes atkarīgs laiks starp remontdarbiem. Dzelzceļa infrastruktūras sliežu ceļu saimniecības tehniskā stāvokļa uzlabošanai regulāri tiek nomainīti bojātie sliežu ceļu virsbūves materiāli, klātas UIC-60 E1 tipa sliedes, nomainīti nederīgie koka gulšņi pret dzelzsbetona gulšņiem, pārmiju pārvedas nomainītas ar jauna tipa, t.sk. ozolkoka brusām, tā nodrošinot ceļa virsbūves iespējami ilgāku uzturēšanu. Tāpat iegādāti buldozeri KOMATSU un ekskavators ar kombinēto gaitu KOMATSU T160, kas var pārvietoties pa sliežu ceļu. Sliežu ceļu saimniecības uzturēšanas atvieglošanai Ceļu distancē ir veikta drezīnu modernizācija. Sliežu ceļu kapitālremonta kvalitatīvai un precīzai veikšanai ieguldīti lieli līdzekļi ceļa mašīnu iegādei (šķembu tīrīšanas mašīnas RM-76 un RM-80, izlāgošanas–pablīvēšanas mašīnas Duomatic 08-32 CT un planētāja mašīna USP-2005-SW).

Papildus sliežu ceļa kapitālajiem remontdarbiem SIA LDZ infrastruktūra specializējusies arī sliežu ceļu apkalpojošo dzelzceļa mašīnu remontā. 2011. gadā veikts sniega tīrāmo mašīnu kapitālais remonts. Tāpat regulāri tiek veikts dzelzceļa celtņu, palīdzības vilciena celtņu, sliežu ceļu ieklāšanas mašīnu kapitālais remonts, kā arī refrīžeratorvagonu pārbūve par specializētiem vagoniem ugunsdzēsšanas, atjaunošanas un saimniecības vilcieniem. 2011. gadā ceļa mašīnu un ritošā sastāva uzturēšanai un remontam izmantoti 1 383 942 Ls.

## LIELĀKIE DZELZCEĻA INFRASTRUKTŪRAS UZLABOŠANAI PAREDZĒTIE PASĀKUMI 2012. GADĀ:

- Otrā sliežu ceļa būvniecība dzelzceļa posmā Skrīveri – Krustpils.
- Sliežu ceļu atjaunošana *RailBaltica* koridorā.
- Sliežu ceļu kapitālais remonts un pārmiju pārvedu likšana.

Lai nodrošinātu infrastruktūras atbilstību kravu apjoma palielinājumam, turpmāko trīs gadu laikā plānots palielināt dzelzceļa infrastruktūras jaudu līdz 85 miljoniem tonnu kravu gadā. Savukārt esošā dzelzceļa kapacitātes robeža – 65 miljoni tonnu gadā visticamāk tiks sasniegta jau 2012. gadā. Jaudu palielināšanas projekti skars Krievijas, Baltkrievijas un Lietuvas virzienus.

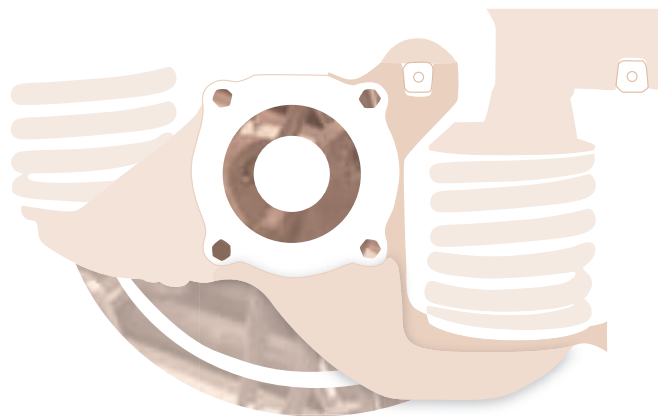

## DZELZCEĻA ELEKTROTEHNISKĀS SISTĒMAS

*Latvijas dzelzceļa* pārziņā ir vilcienu kustības vadības sistēmu, dzelzceļa telekomunikāciju tīkla, radiosakaru, sakarsušo bukšu kontroles sistēma, elektroapgādes un kontakttīkla un citu iekārtu uzturēšana saskaņā ar dzelzceļa Tehniskās ekspluatācijas noteikumiem.

### VILCIENU VADĪBAS KONTROLES SISTĒMAS PROJEKTS

Viens no vērienīgākajiem projektiem, kas tika pabeigts 2011. gadā un radījis pozitīvas sekas, atvieglojot dzelzceļa kravu plūsmas pārraudzību un padarot iespējamu kustības saskaņošanas darba optimizāciju, ir mikroprocesoru vilcienu vadības kontroles sistēma, kas modernā vadības tīklā tehniski savieno valsts Austrumu – Rietumu dzelzceļa koridoru jeb 54 dzelzceļa stacijas, kas atrodas starp Daugavpili – Indru, Rēzekni – Krustpili, Jelgavu un Ventspili.

Projekta ietvaros pagājušā gadsimta sešdesmitajos gados uzstādītā tehniski novecojusi, releju bloķēšanas sistēma tika nomainīta ar modernu mikroprocesoru sistēmu, paaugstinot gan vilcienu kustības drošību, gan optimizējot infrastruktūras izmantošanu, kopējās izmaksas un cilvēku darbu. Sistēmas uzdevums ir automatizēt un tādējādi atvieglot vilcienu maršrutu sastādīšanas procesu un centralizēti vadīt vilcienu kustību nevis no katras stacijas, bet no vienota dispečeru centra.

Vilcienu kustības vadības sistēmas nomaiņa līdz ar signālu, pārmiju un pārbrauktuvju signalizācijas aprīkojuma modernizāciju tika veikta ES līdzfinansētā projekta *Vilcienu kustības vadības sistēmas modernizācija (Latvijas Austrumu - Rietumu dzelzceļa koridors)* ietvaros. Projekts īstenots septiņu gadu laikā (2005. – 2011. gada nogale) ar Eiropas Savienības Kohēzijas fonda atbalstu, kā arī Latvijas valsts un Latvijas dzelzceļa finansējumu. Kopējās izmaksas – 93 miljoni eiro. Vilcienu vadības sistēmas izstrāde Latvijā bija pirmais lielais Eiropas Savienības atbalstītais projekts Latvijas transporta jomā un *Latvijas dzelzceļā*. Tas sāks gandrīz vienlaicīgi ar Latvijas iestāšanās Eiropas Savienībā. 2012. gadā paredzēts Jelgavas kustības vadības dispečeru centru pārcelt uz Vienoto dispečeru vadības centru Rīgā.

- Ik gadu dzelzceļa elektroapgādes objektu uzturēšanā, remontā un modernizācijā tiek ieguldīts nepilns miljons latu.

### MODERNIZĀCIJAS PROJEKTI 2011. GADĀ

- Austrumu – Rietumu dzelzceļa koridora vilcienu kustības vadības automātisko sistēmu modernizācijas pabeigšana (Iecirkņi Rēzekne – Zilupe valsts robeža).
- Austrumu – Rietumu dzelzceļa koridora vilcienu kustības vadības automātisko sistēmu modernizācijas pabeigšana (Daugavpils mezgls).
- Austrumu – Rietumu dzelzceļa koridora vilcienu kustības vadības automātisko sistēmu modernizācijas I un II posms (kodēšanas sistēmas organizēšana) Jelgava – Krustpils.
- Austrumu – Rietumu dzelzceļa koridora vilcienu kustības vadības automātisko sistēmu modernizācijas I un II posma pabeigšana (Pārmiju elektropievadu komutācija un uzstādīšana).
- Austrumu – Rietumu dzelzceļa koridora vilcienu kustības vadības automātisko sistēmu modernizācijas I un II posma pabeigšana (Pārmiju apsildes sistēmas organizēšana Jelgavā).
- Austrumu – Rietumu dzelzceļa koridora vilcienu kustības vadības automātisko sistēmu modernizācijas I un II posma pabeigšana (Elektroapgādes iekārtu modernizācija).
- SCB, sakaru un elektroapgādes ierīču modernizācija.



## ELEKTROAPGĀDE

*Latvijas dzelzceļš* savu tiešo funkciju veikšanai pērk elektroenerģiju no lielākā elektroenerģijas piegādātāja valstī AS *Latvenergo* – 98,9% no visa iegādātā apjoma. Pārējo 1,1% uzņēmums iegādājas no nelieliem elektroenerģijas tirgotājiem. Elektroenerģija koncernam nepieciešama, lai varētu veikt savas tiešās funkcijas, nodrošināt meitasuzņēmumu darbu, kā arī apgādāt AS *Pasažieru vilciens* ar elektroenerģiju pasažieru pārvadāšanai. Tāpat *Latvijas dzelzceļam* ir valsts izsniegtas licences elektroenerģijas sadalei un tirdzniecībai, kas dod tiesības uzņēmumam sniegt elektroenerģijas pakalpojumus ne tikai savām vajadzībām, bet arī privātpersonām un uzņēmumiem, kas atrodas tiešā dzelzceļa tuvumā – *Latvijas dzelzceļa* licences darbības zonā. Nelielai daļai iedzīvotāju un privātu uzņēmumu ir izdevīgāk un ērtāk slēgt līgumu ar *Latvijas dzelzceļu* par elektroenerģijas nodrošināšanu, nevis tikt pieslēgtiem citiem elektroenerģijas piegādātājiem – jo saimniecības un ēkas atradušās tālu no citiem publiskiem elektroenerģijas tīkliem, pieslēgšanas maksas bijušas augstas, tādēļ cilvēki meklējuši citus risinājumus. Papildu dzelzceļa sistēmas nodrošināšanai *Latvijas dzelzceļš* apkalpo 5 200 fiziskas un 424 juridiskas personas.

## SCADA IEVIEŠANA LATVIJĀ

SCADA (uzraudzības kontroles un datu ieguves sistēma) ieviešana Latvijā ir viens no dzelzceļa elektroapgādes sistēmu modernizēšanas projektiem. SCADS ir mūsdienīgas, datorizētas energoobjektu vadības sistēmas ieviešana pagaidām nelielā dzelzceļa posmā visvairāk noslogotajā Latvijas Austrumu – Rietumu dzelzceļa koridorā. Projekta *Vilcienu kustības vadības sistēmas modernizācija (Latvijas Austrumu – Rietumu dzelzceļa koridors)* ietvaros posmā Daugavpils – Kārsava, Ventspils – Tukums – Jelgava – Krustpils un Daugavpils – Indra 2011. gadā sāka darboties SCADA vadības sistēma, kas veic monitoringu, nodrošina staciju un peronu apgaismes, pārmiju apsildīšanas un citu energoobjektu vadību un kontroli. SCADA sistēma ievērojami optimizējusi energoobjektu noteikšanas un novēršanas procesu un laiku, kas tiek patērēts šim darbam. Ik gadu plānots kopējā energoprocesu monitorēšanas tīklā pievienot arvien jaunus modernizētus un ar mikroprocesoru sistēmām aprīkotos dzelzceļa līniju posmus.

## ELEKTRĪBAS PADEVES SISTĒMA

Datorizētā vilcienu vadības kontroles sistēma nodrošinājusi iespēju pakāpeniski atteikties no autobloķēšanas gaisvadu līnijām, no kurām strāvu saņem visi dzelzceļa objekti – luksofori, signalizācijas sistēmas un dzelzceļa pārbrauktuves. Pašreiz ne visā dzelzceļa posmā, kurā kopš 2011. gada darbojas modernizētā vilcienu kustības vadības sistēma, iespējams atteikties no auto

bloķēšanas gaisvadu līnijām, jo dzelzceļa elektrotīklam pievienoti arī privātpersonu objekti un uzņēmumi.

2011. gadā 130 km dzelzceļa līnijas posmā Jelgava – Krustpils izdevās atteikties no autobloķēšanas gaisvadu līnijām. Šāds risinājums daudzkārt samazina līnijas uzturēšanas izdevumus un pasargā dzelzceļa objektus no elektroapgādes traucējumiem vai bojājumiem, piemēram, vētras un krītošu koku gadījumā. 2012. gadā šajā posmā paredzēta esošo elektrolīniju demontāža, kā arī tiks izvēlēti jauni līniju posmi, kur šāda elektropadeves optimizēšana būtu iespējama.

## SPULDŽU IZVĒLE

Meklējot videi draudzīgākos, bet vienlaikus arī efektīvākos risinājumus dzelzceļa, peronu, dzelzceļa parku un citu objektu apgaismošanai, *Latvijas dzelzceļa* 2011. gadā realizēja testa projektu Salaspils stacijā, aprīkojot peronu ar LED spuldzēm. LED spuldzes izmantojamas visilgāk no pašreiz pasaulē ražotajām spuldzēm, un kaitējums vide – vismazākais salīdzinājumā ar jebkuru citu alternatīvu apgaismojuma veidu.

Tomēr *Latvijas dzelzceļa* vides speciālisti meklē un testē arī citus risinājumus dzelzceļa objektu apgaismošanai. Daugavpils Šķirotavas stacijas rekonstrukcijas ietvaros, kas beidzās 2010. gada nogalē tika nomainītas padomju laikos izmantotās standarta dzelzceļa konstrukcijas ar Eiropas prasībām atbilstošiem 14 metrus augstiem metāla mastiem. Mastus aprīkoja ar metāla halogēna spuldzēm. Tās arī ierindoja starp videi draudzīgām un enerģijas resursus taupošām un ir vienas no iecienītākajām profesionālās klases spuldzēm pasaulē.

## NEKUSTAMĀIS ĪPAŠUMS

*Latvijas dzelzceļa* pārraudzībā ir staciju un dienesta ēku, peronu, nojumju, virkne mazākas nozīmes ēku un konstrukciju, kā arī dzelzceļa aizsargjoslas un staciju tuvumā esošo teritoriju uzturēšana, labiekārtošana un savlaicīga remontdarbu veikšana objektos. Nekustamā īpašuma struktūrvienība ir atbildīga arī par telpu un būvju nomu un pārdošanu. *Latvijas dzelzceļa* īpašumā ir 3 031 objekts ar kopējo platību 1 340 969 m<sup>2</sup>. Objektu apsaimniekošanas mērķis ir paaugstināt nekustamā īpašuma apsaimniekošanas efektivitāti, meklējot risinājumu uzturēšanas izmaksu samazināšanai, racionalizējot darbu un optimizējot apsaimniekošanā nodarbināto skaitu.

## REMONTA UN MODERNIZĀCIJAS DARBI

### ĒKU UN BŪVJU KĀRTĒJIE REMONTI

2011. gadā saskaņā ar ēku un būvju kārtējo un neparedzēto remontdarbu titulsarakstu tika izremontētas 112 ēkas un būves. Savukārt *Austrumu – Rietumu koridora* projekta ietvaros 30 stacijās veikti tehnisko dienesta telpu modernizācijas darbi. Remontu un modernizācijas darbos ieguldīti aptuveni 1 900 000 Ls.

### NEKUSTAMĀ ĪPAŠUMA REĢISTRĀCIJA

2011. gadā *Latvijas dzelzceļš* turpināja valsts publiskās lietošanas dzelzceļa infrastruktūras zemes nodalījuma joslas uzmērīšanu un uzmērījumu datu uzkrāšanu; uzmērīto zemes gabalu reģistrēšanu Zemesgrāmatā uz valsts vārda Satiksmes ministrijas personā; valsts akciju sabiedrības *Latvijas dzelzceļš* ēku un būvju apzināšanu; būvju īpašumu veidošanu un reģistrēšanu zemesgrāmatā; topogrāfiskās uzmērīšanas organizēšanu un uzmērījumu datu uzkrāšanu; nekustamā īpašuma nodokļa objektu datu bāzes uzturēšanu un nekustamā īpašuma nodokļa administrēšanu.

2011.gadā uzmērīti 776 ha zemju jeb 50 zemes vienības, savukārt Zemesgrāmatā reģistrētas 112 zemes vienības ar kopējo platību 2242 ha. Zemesgrāmatās reģistrētas 78 ēku īpašuma tiesības uz VAS *Latvijas dzelzceļa* vārda.

2011. gadā topogrāfiskie dati ir uzmērīti 981 ha platībā un ierādīti vairāk nekā 6000 robežpunkti. Šie dati saglabāti gan papīra, gan digitālā formā.

## KOMERCDARBĪBA

### TELPU UN ZEMES PLATĪBU NOMA

Kopā 2011. gadā administrēti 300 telpu, zemes un citu pamatlīdzekļu nomas līgumi, uzskaitītas 355 dzīvojamās telpas ar kopējo platību 15,53 tūkst. m<sup>2</sup>. Kopumā izrakstīti rēķini par telpu un zemes, citu p/l nomu par 1 669 410.70 Ls.

### ĪPAŠUMA PĀRDOŠANA

Noslēgti divi pirkuma līgumi par kustamas mantas un viens – par nekustamā īpašuma pārdošanu par 53 400 latiem, tajā skaitā par nekustamā īpašuma atsavināšanu par 29 000 latu.

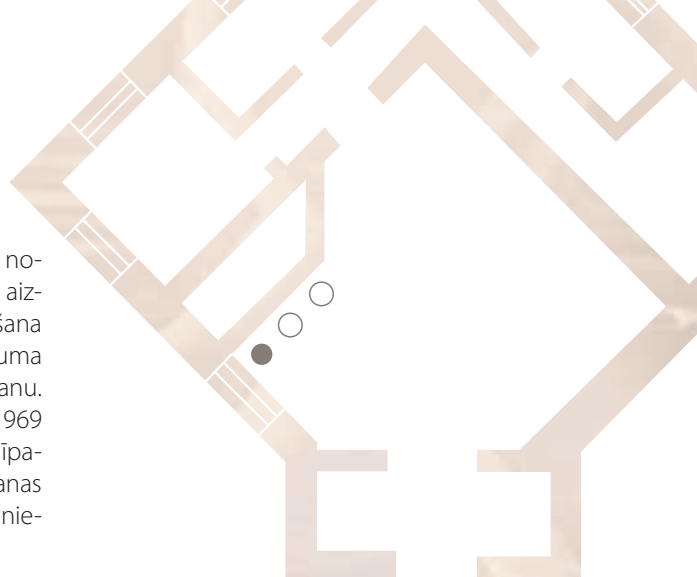

### NOZĪMĪGĀKIE ĒKU

### UN BŪVJU KAPITĀLIE REMONTI

- Sākti Šķirotavas VKARP laukuma rekonstrukcijas darbi, kas paredzēti vagonu remontdarbu drošības apstākļu uzlabošanai.
- Lai novērstu sliežu ceļu šķērsošanu gājēju drošībai bīstamās vietās, 2011. gadā turpinājās Rīgas centrālā pasažieru stacijas teritorijas sliežu ceļa un Šķirotavas "A", "B" un "J" parka nožogšanas darbi.
- Pabeigts Tehniskais projekts *Rīgas centrālās pasažieru stacijas apziņošanas infrastruktūras rekonstrukcija*, uzstādot jaunu audio-vizuālo sistēmu.
- Pabeigta 2010.gadā sākta ugunsdzēsības vilciena stāvvietas izveidošana un tās sliežu pievedceļu izbūve Jelgavā.
- Saskaņā ar Dzelzceļa Tehniskās ekspluatācijas noteikumu prasībām, stacijās un pieturas punktos, kur pasažieriem nav pieejama uzgaidāmā telpa, iegādātas un uzstādītas četras nojumes.
- Izstrādāts Ventspils dzelzceļa stacijas ēkas rekonstrukcijas plāns.
- Iegādāti un uzstādīti četri ražošanas personāla moduļi.
- 22 SIA *LDZ Cargo* objektos organizēti un veikti remontdarbi.

Savukārt sakārtojot dzelzceļa infrastruktūru, 31 saimnieciskajā darbībā neizmantojama, fiziski un morāli novecojusi, kā arī avārijas stāvoklī esoša ēka vai būve 2011. gadā tika nojaukta.

## NOZĪMĪGĀKIE INFRASTRUKTŪRAS ATTĪSTĪBAS PROJEKTI

### ŠĶIROTAVAS STACIJAS

#### ŠĶIROŠANAS UZKALNA REKONSTRUKCIJA

Viens no būtiskākajiem dzelzceļa mezgliem Latvijā ir Rīgas Šķirotavas stacija, kurā ik diennakti tiek sašķiroti vairāk nekā 2 500 vagonu. Stacijā tiek formēta lielākā daļa vilcienu sastāvu galvenajiem Rīgas Ostas termināļiem. Tomēr tehnoloģiski tas ir ļoti novecojis, piemēram, formējot vagonu sastāvus, veicot vagonu bremsēšanu pēdējā vagonu bremsēšanas punktā, bremsēšanu veic dzelzceļa darbinieki zem riteņiem novietojot speciālas bremžu kurpes. Pēc apjomīgas būvniecības un informācijas sistēmu modernizācijas pabeigšanas, dzelzceļa vagonu bremsēšana turpmāk vairs netiks veikta, lietojot bremžu kurpes, bet automātiski - izmantojot Siemens tehnoloģijas. 2011. gadā tika noslēgts līgums par rekonstrukcijas darbu veikšanu.

Projekta izmaksas ir 27,3 miljoni. Ls, no tiem 16,7 miljoni Ls – Eiropas Savienības Kohēzijas fonda finansējums, 4,8 miljoni. Ls valsts finansējums, bet 5,8 miljoni Ls – *Latvijas dzelzceļa* līdzekļi. Projektu paredzēts īstenot līdz 2015. gadam.

### OTRĀ SLIEŽU CEĻA

#### BŪVNICĪBA POSMĀ SKRĪVERI – KRUSTPILS

Viens no nozīmīgākajiem Latvijas sliežu un vienmērīgas satiksmes plūsmas nodrošināšanas projektiem ir otrā sliežu ceļa būvniecība dzelzceļa posmā Skrīveri – Krustpils. Latvijā šis ir visvairāk noslogotais sliežu posms ar nepietiekamu caurvedes spēju, bet intensīvu satiksmi. Dzelzceļnieki to dēvē par *pudeles kaklu*.

2011. gadā projekta ietvaros tika veikts projektēšanas darbs teritorijas un zemes klātnes sagatavošana, kabeļu un cauruļu ievietošana. Sliežu ceļa būvniecības mērķis ir palielināt posma jaudu, lai nodrošinātu vienmērīgu, drošu satiksmes plūsmu uz Rīgas ostu un efektīvāku kravu tranzītu *Austrumu – Rietumu koridorā*. Būvniecības darbus plānots beigt 2014. gadā. Kopējās projekta izmaksas ir 93 412 308 EUR. 70% finansējuma projektam piešķirts no Eiropas Savienības Kohēziju fonda, 30% izmaksu sedz uzņēmums *Latvijas dzelzceļš*.

### SLIEŽU CEĻA

#### ATJAUNOŠANA RAILBALTICA KORIDORĀ

*RailBaltica* I posma atjaunošanas ietvaros plānots veikt 152 km sliežu ceļa posma Valmiera – Valka, Jelgava – Lietuvas robeža un Sigulda – Valmiera atjaunošanas darbus, lai vilciens pa tiem varētu braukt ar ātrumu 120 km/h. Projekta mērķis ir uzturēt drošu dzelzceļa infrastruktūru starp Baltijas valstīm un Eiropu. Dzelzceļa atjaunošanas darbus paredzēts sākt 2012. gadā un beigt 2015. gadā. *RailBaltica* I posma atjaunošanas izmaksas ir 43, 5 miljoni Ls. 33, 5 miljonus LVL sedz valsts, 10 miljonus Ls – ES Kohēzijas fonda līdzfinansējums, savukārt 5 miljoni Ls ir *Latvijas dzelzceļa* finansējums.

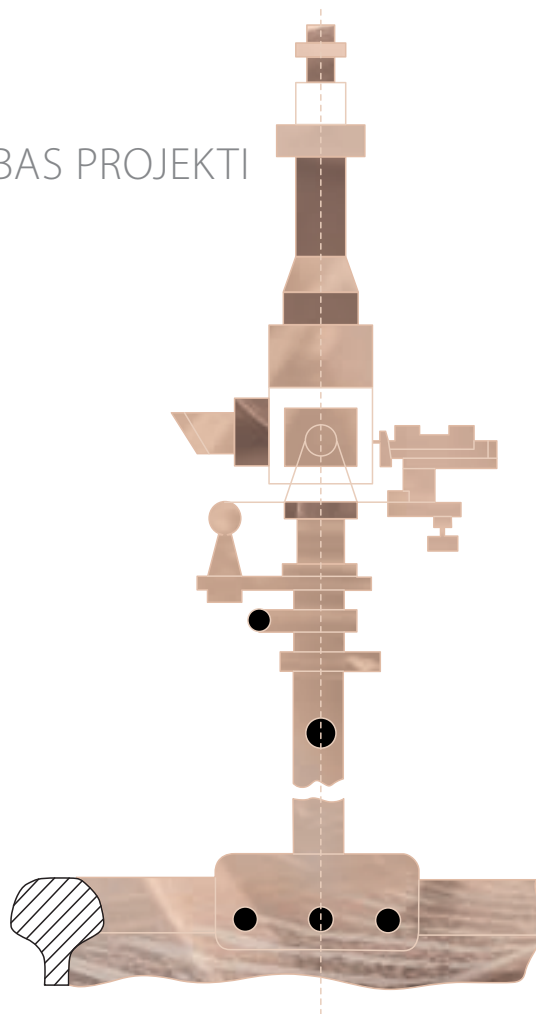

# NĀKOTNĒ PLĀNOTIE INFRASTRUKTŪRAS ATTĪSTĪBAS PROJEKTI

## DZELZCEĻA ELEKTRIFIKĀCIJAS PROJEKTS

No kopējiem *Latvijas dzelzceļa* pārraudzībā esošajiem 1884,2 km sliežu ceļu pašreiz elektrificēti ir 257,4 km. Elektrificētas dzelzceļa līnijas ir Rīgā, maršrutā Rīga – Jelgava, Rīga – Skulte, Rīga – Tukums un Rīga – Aizkraukle. 2011. gadā Latvijas dzelzceļā sadarbībā ar uzņēmumu *Cowi* veica elektrifikācijas iespēju izpēti dzelzceļā. Tika izstrādāti iespējamie projekta attīstības varianti. 2011. gadā *Latvijas dzelzceļa* vadība pieņēma konceptuālu lēmumu atbalstīt elektrifikācijas projektu, nosakot 2012. gadu par laiku, kurā modelēt efektīvākos finanšu un tehniskos risinājumus, lai gatavotu pieteikumu Eiropas Savienības līdzfinansējumam. Arī Latvijas Republikas satiksmes ministrs A. Ronis vairākkārt uzsvēris, ka ir jāizvēlas dzelzceļa elektrifikācijas, lai saglabātu valsts akciju sabiedrības *Latvijas dzelzceļš* konkurētspēju citu dzelzceļa organizāciju vidū. Dzelzceļa elektrifikācija ir videi draudzīgs risinājums, kas vēl vairāk mazinātu kaitīgo izmešu (CO<sub>2</sub>) nokļūšanu dabā. Tāpat dzelzceļa elektrifikācija paaugstinātu ekspluatācijas efektivitāti. Tuvāko gadu laikā, palielinoties dīzeļdegvielas cenām un samazinoties šī resursa pieejamībai, dzelzceļa līniju elektrifikācija varētu kļūt par ekonomiski izdevīgu un taupīgu risinājumu.

Saskaņā ar Eiropas Komisijas izstrādāto Enerģijas avotu plānu līdz 2050. gadam Eiropā par 80% jāsamazina transporta kaitīgo izmešu daudzums. Dzelzceļa elektrifikācija ir izvirzīta par prioritāti, saskaņā ar kuru kravas un pasažieri, kas tiek pārvadāti tālāk par 300 km, pārvadājami ar dzelzceļa un kuģu transportu. Līdz 2050. gadam šis īpatsvars jāpalielina par 50%.

Iecerētā projekta mērķi ir paaugstināt ekspluatācijas efektivitāti un dzelzceļa koridora konkurētspēju, salīdzinot ar konkurentiem kaimiņvalstīs, kā arī būtiski samazināt vilcienu izraisīto negatīvo ietekmi uz vidi. 2011. gadā projekta ietvaros pabeigta priekšizpēte. Savukārt 2012. gadā *Latvijas dzelzceļš* plāno izvērtēt labākās iespējas finansējuma iegūšanai 549 miljonu eiro (385,84 miljoni. LVL) vērtajam dzelzceļa infrastruktūras elektrifikācijas projektam. Dzelzceļa elektrifikāciju paredzēts īstenot no 2015. līdz 2022. gadam.

## STACIJAS BOLDERĀJA-2 AR SAVIENOJOŠO CEĻU UZ KRIEVU SALAS TERMINĀĻIEM BŪVNICĪBA

Rīgas attīstības plāns paredz pārcelt ostu termināļus Rīgā no Daugavas labā krasta uz kreiso, tādējādi atslogojot pilsētas centru un palielinot ostu jaudas. Latvijas dzelzceļš nolēmis īstenot nozīmīgu infrastruktūras modernizācijas projektu - Stacijas Bolderāja-2 ar savienojošo ceļu uz Krievu salas termināļiem būvniecība.

Projekta mērķis ir Daugavas kreisā krasta dzelzceļa infrastruktūras attīstīšana, modernizējot un uzlabojot dzelzceļa mezgla aprīkojumu, kā arī Rīgas dzelzceļa mezgla jaudas palielināšana. Jaunizveidotais savienojošais sliežu ceļš papildu pozitīvi ietekmēs visu kravu kustību iecirknī Zassulauks-Bolderāja un kravas plūsmas maršrutus Rīgas dzelzceļa mezglā, kā arī radīs iespējas tālākai aktīvai Krievu salas infrastruktūras izveidei,

nodrošinās uzlabojumus Rīgas transporta mezgla loģistikas pakalpojumu klāstā.

Projekta *Stacijas Bolderāja-2 ar savienojošo dzelzceļu uz Krievu salas termināļiem būvniecība* kopējās plānotās izmaksas ir 32,075 miljoni latu. 21 miljons latu sedz ES Kohēzijas fonda līdzfinansējums, savukārt 11,075 miljoni Ls ir Latvijas dzelzceļa finansējums.

Projektā ostas termināļus plānots pārcelt uz līdz šim neizmantotu teritoriju Krievu salas ziemeļu daļā, kas to darbībai būtu piemērotāka. Tādējādi no pilsētas centra un Daugavas labā krasta uz Krievu salu tiktu pārcelta daļa ostas aktivitāšu, līdzsvarojot pārvadājumus abos Daugavas krastos. Ostas infrastruktūras izveide aptver 56 hektārus plašu teritoriju, kas tiks aprīkota ar četrus beramkravu (ogles, metāls, rūda u.c.) pārkraušanas piestātnēm. Projekts paredz arī visu nepieciešamo autoceļu un dzelzceļa pievedceļu un inženiertehnisko komunikāciju izbūvi ostas robežās.

Nedz projekta īstenošanas laikā, nedz pēc tā pabeigšanas transporta plūsma Rīgas un Pierīgas teritorijās netiks apgrūtināta.

Iecerēto projektu plānots pabeigt līdz 2015. gada beigām. To paredzēts realizēt divos posmos. Līdz 2014. gada beigām iecerēts pabeigt savienojošā sliežu ceļa uz Krievu salas termināļiem būvniecību, savukārt līdz 2015. gada beigām iepilnīga jaunās stacijas Bolderāja-2 būvniecības pabeigšana.

## GSM-R SAKARU SISTĒMAS IEVIEŠANA

Pašreiz katrā valstī ir sava, atšķirīga dzelzceļa sakaru un vadības sistēma, kas sarežģī un sadārdzina vilcienu kustību starpvalstu telpā. Saskaņā ar Eiropas Savienības sistēmu savietojamības prasībām (Interoperability), veicot izmaiņas ES dalībvalstu dzelzceļu sistēmās, jānodrošina to savstarpējā savietojamība un pieejamība. GSM-R ir jauna bezvadu sakaru sistēmas platforma dzelzceļa tīkliem, kas nodrošina iepriekš minēto prasību izpildi - sakari ar lokomotīvēm ir standartizēti un vilciens bez lokomotīves nomainīšanas var iebraukt citā valstī. Dzelzceļā GSM-R lieto balss sakaros (ārkārtas zvanos, dispečeru sakaros ar mašīnistiem u.c.) un telemetrijā (signālpasteņu informācijas nodošanai, ritošā sastāva gultņu temperatūru kontrolei, degvielas patēriņa rādījumu nodošanai u.c.).

Apzinoties dzelzceļa infrastruktūras modernizācijas nozīmi, vērtību un iespēju šādi veicināt uzņēmuma konkurētspēju dzelzceļu vidē, uzņēmums 2011. gadā aizsāka gatavot un finansiāli precizēt projekta pieņemumu Eiropas Kohēzijas fonda līdzekļu saņemšanai GSM-R sistēmas ieviešanai visā *Latvijas dzelzceļā*.

## DZELZCEĻA INFRASTRUKTŪRAS IZMANTOŠANA

*Latvijas dzelzceļa* uzdevums ir ne vien uzturēt un ieguldīt līdzekļus dzelzceļa infrastruktūrā, bet arī noteikt maksu par tās izmantošanu, kā arī sadalīt jaudu starp pārvadātājiem. Lai nodrošinātu gan valsts, gan privāto pārvadātāju vienlīdzīgu pieeju dzelzceļa infrastruktūrai, 2010. gada beigās darbu uzsāka jaunizveidots, neatkarīgs *Latvijas dzelzceļa* meitasuzņēmums *AS LatRailNet*, kas saskaņā ar Dzelzceļa likumu veic dzelzceļa infrastruktūras pārvaldītāja būtiskās funkcijas:

- lēmuma pieņemšana par dzelzceļa infrastruktūras izmantošanas maksu;
- paaugstinātas maksas par dzelzceļa infrastruktūras izmantošanu noteikšana posmos un laikā, kad attiecīgā infrastruktūra ir pārslogota;
- ekonomiski pamatotu atlaižu piešķiršana maksai par dzelzceļa infrastruktūras izmantošanu, kas veicina attiecīgās infrastruktūras jaudas optimālu izmantošanu;
- dzelzceļa infrastruktūras jaudas sadale starp pārvadātājiem, pamatojoties uz iesniegtajiem iesniegumiem par pārvadājumu veikšanu, izmantojot attiecīgo dzelzceļa infrastruktūru;
- lēmuma pieņemšana par konkrēta pārvadātāja vilciena norīkošanu.

*AS LatRailNet* darbību uzrauga Valsts dzelzceļa administrācija, kurai katru gadu *AS LatRailNet* iesniedz Neatkarības prasību programmu un pārskatu par tās ievērošanu.

## MAKSA, PAAUGSTINĀTA MAKSA UN ATLAIDES PAR DZELZCEĻA INFRASTRUKTŪRAS IZMANTOŠANU PĀRVADĀJUMIEM

Publiskās lietošanas dzelzceļa infrastruktūras izmantošanai dzelzceļa pārvadājumiem tiek piemērota infrastruktūras maksa, kas tiek aprēķināta dažādām vilcienu kategorijām atbilstoši Sabiedrisko pakalpojumu regulēšanas komisijas izstrādātajai Metodikai un nodrošina izmaksām tuvinātu infrastruktūras maksu, kas atbilst šādiem principiem:

- prognozējamā izmaksu bāze sastāv no pārvaldītāja prognozētajām kārtējām izmaksām dzelzceļa infrastruktūras uzturēšanai un pārvaldīšanai, kam pievienoti amortizācijas atskaitījumi un peļņas norma (kapitālieguldījumi infrastruktūras attīstībai);
- izmaksu bāze ar izmaksu virzītājiem tiek sadalīta pa dažādām vilcienu kategorijām;
- katrai vilcienu kategorijai tiek noteikts prognozējamais pārvadājumu apjoms, ar ko attiecīgās vilcienu kategorijas izmaksu bāzi sadala, lai iegūtu maksu par dzelzceļa infrastruktūras izmantošanu;
- infrastruktūras maksai var piemērot atlaides vai noteikt paaugstinātu maksu atbilstoši Sabiedrisko pakalpojumu regulēšanas komisijas izstrādātajai maksas piemērošanas kārtībai.

Laika posmā līdz 2011. gadam infrastruktūras maksu noteica Sabiedrisko pakalpojumu regulēšanas komisija, savukārt maksu, kas piemērojama pārvadājumiem 2012. gadā, noteica *AS LatRailNet*.

## DZELZCEĻA INFRASTRUKTŪRAS JAUDAS SADALE UN PĀRVADĀTĀJA VILCIENA NORĪKOŠANA

Dzelzceļa infrastruktūras jauda sadalāma tā, lai pret dzelzceļa pārvadātājiem tiktu ievēroti vienādi noteikumi un optimālas dzelzceļa infrastruktūras izmantošanas principi. Dzelzceļa infrastruktūras jaudas sadalīšanā prioritāte ir tiem dzelzceļa pārvadājumu pakalpojumiem, kas tiek sniegti uz valsts vai pašvaldības dzelzceļa pārvadājumu pasūtījuma līguma pamata, t.i. galvenokārt pasažieru pārvadājumi.

Jaudas sadalē jāparedz dzelzceļa pārvaldītāja tehnoloģiskajām vajadzībām un remontdarbiem nepieciešamā jauda. Sadalot jaudu, tiek ievēroti vairāki kritēriji, to skaitā pārvadātāju un pārvaldītāja sadarbības pieredze, dzelzceļa infrastruktūras izmantošanas regularitāte, intensitāte, ilgums, kā arī vilcienu tehnisko parametru atbilstība dzelzceļa infrastruktūras efektīvas izmantošanas nodrošināšanai.

Ja iespējams, pārvadātājam piešķir visu jaudas pieprasījuma iesniegumā pieprasīto jaudu, bet, ja pieprasītā jauda ir lielāka, nekā to iespējams piešķirt, dzelzceļa pārvadātājam tiek piedāvāts izvēlēties citu maršrutu vai citu laiku pieprasītajam maršrutam, samazināt pasažieru vilcienu braukšanas ilgumu, samazinot pieturu skaitu vai citādi, samazināt pasažieru vilcienu kopējo masu vai arī izmantot vilces vienību ar labākiem vilces parametriem, palielināt kravas vilcienu kopējo masu, izmantot vilces vienību ar labākiem vilces parametriem, atteikties no kādas pieprasītās jaudas. Gadījumos, kad nav iespējams piešķirt visu iesniegumā pieprasīto jaudu, dzelzceļa pārvadātāji var vienoties par pieprasītās jaudas apjomu ar citiem dzelzceļa pārvadātājiem, kas pretendē uz jaudu tajā pašā iecirknī.

AS *LatRailNet* pieņem lēmumu par jaudas sadalīšanu un apstiprina gada jaudas sadales plānu ne vēlāk kā kārtējā gada 15. decembrī.

Vilcienu nozīmēšana tiek veikta diennakts jaudas sadales plāna ietvaros. Vilcienu nozīmēšana ietver konkrētu vilcienu atiešanas laika noteikšanu, kā arī pārvadātāju lokomotīvu apgrozības regulēšanu.

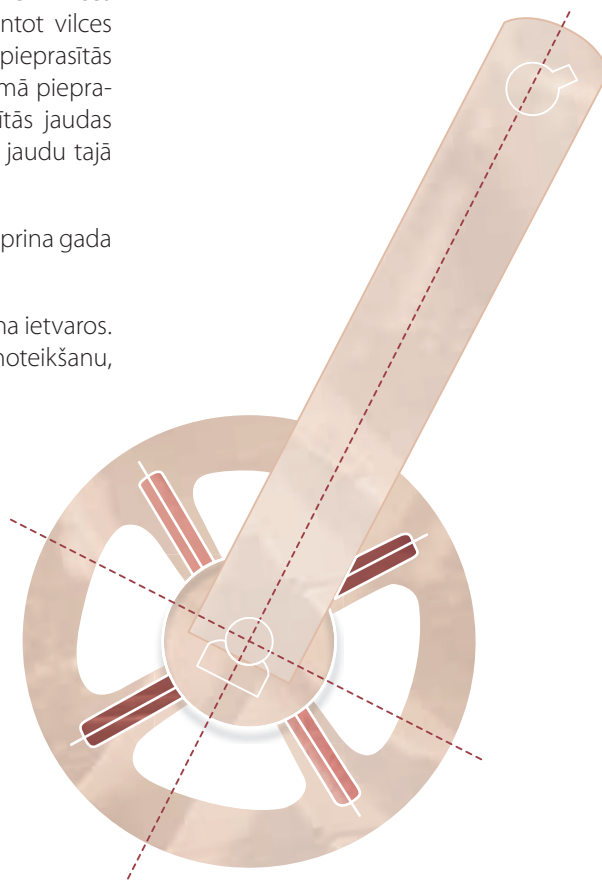



# KRAVU PĀRVADĀJUMI UN LOĢISTIKA

Nozīmīgākā, valstiski un starptautiski novērtētākā *Latvijas dzelzceļa* darbības sfēra ir starptautiskie kravu pārvadājumi. 2011. gadā sasniegts rekords kravu pārvadājumu apjomos – gandrīz 60 miljoni tonnu. Līdz ar to Latvija ierindojusies starp noslogotākajiem dzelzceļa kravu pārvadātājiem Eiropā, ieņemot ceturto vietu aiz Vācijas, Polijas un Čehijas.

Savukārt pēc sliežu noslodzes – pārvadātās tonnas attiecībā uz vienu sliežu kilometru – *Latvijas dzelzceļš* ar 28,1 miljoniem tkm atrodas trešajā vietā aiz lielākajiem Eiropas dzelzceļiem – Vācijas un Polijas, kuru dzelzceļiem šie rādītāji ir attiecīgi 84,9 un 28,2 tkm.

*Latvijas dzelzceļš* ir ilgtermiņa līderis kravu pārvadājumu apjomu ziņā Baltijas valstīs. 2011. gadā pa Lietuvas sliežu ceļiem pārvadāti 52,3, bet Igaunijas – 30,5 miljoni tonnu kravu.

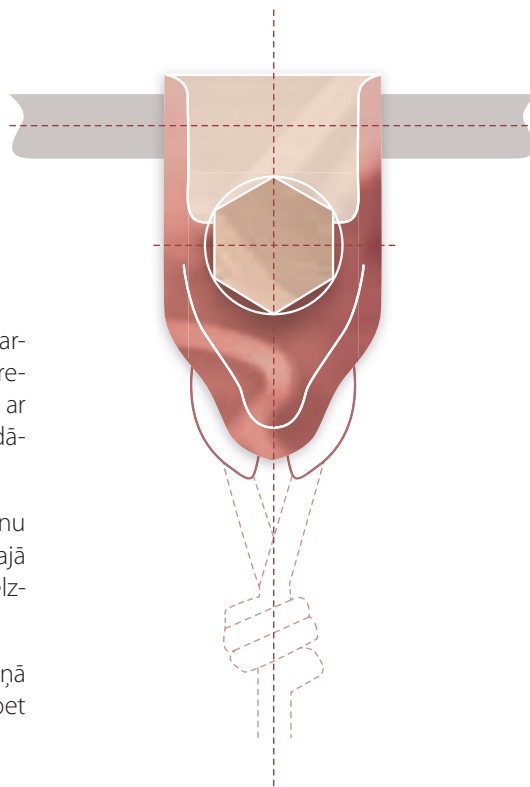

## DZELZCEĻA KRAVU PĀRVADĀJUMI BALTIJAS VALSTĪS 2004. – 2011. GADS (milj.t.)

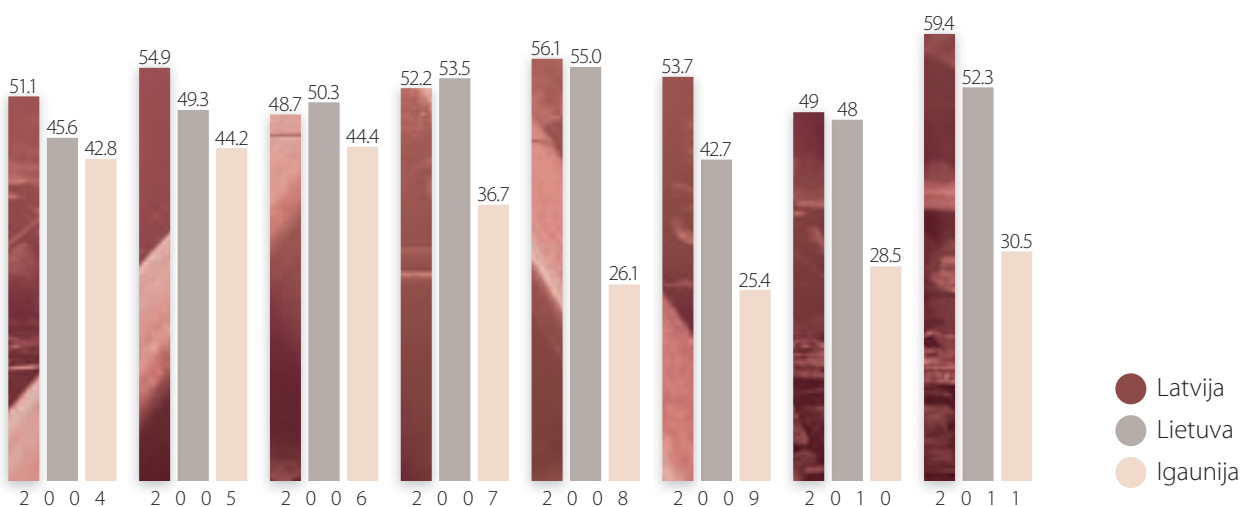

*Latvijas dzelzceļš* un tā meitasuzņēmums, kas veic kravu pārvadājumus – SIA *LDZ Cargo* – saskaņā ar laikraksta *Dienas bizness* ikgadējo Latvijas uzņēmumu vērtējumu TOP 500 2011. gadā atzīti par lielākajiem tranzīta un transporta nozares uzņēmumiem Latvijā. Atbilstoši *Latvijas dzelzceļa* stratēģiskajiem mērķiem un uzņēmuma misijai šī līderpozīcija panākta ar rūpīgu, apzinātu un konsekventu darbu. 2011. gadā, salīdzinot ar 2010. gadu sasniegts kravu apjoma pieaugums par 20%. Tā ir pozitīvā tendence nekā kopumā Eiropā, kur saskaņā ar Eiropas dzelzceļu un infrastruktūras uzņēmumu kopienas (CER) apkopotajiem dalībvalstu statistikas datiem vidēji dzelzceļa kravu pārvadājumu apjoms 2011. gadā pieaudzis par 4%.

Kravu apjoma pieauguma iespēju 2011. gadā Latvijai noteica gan ārēji apstākļi – izmaiņas pasaules tirgos un lielvalstu ilgtermiņa prioritātes, kā arī uzņēmuma iekšējo resursu skrupulozi pārdomāta un plānota izmantošana. Pašreiz sliežu ceļu slodze Latvijā aizvien palielinās, tādēļ nepieciešami lieli ieguldījumi un atgriezeniskā saite infrastruktūras uzturēšanā un modernizācijā. 2012. un nākamo gadu prioritāte, kas tiek aktualizēta ne vien uzņēmuma iekšienē, bet arī valsts līmenī – ir ieguldījumi infrastruktūras attīstībā.

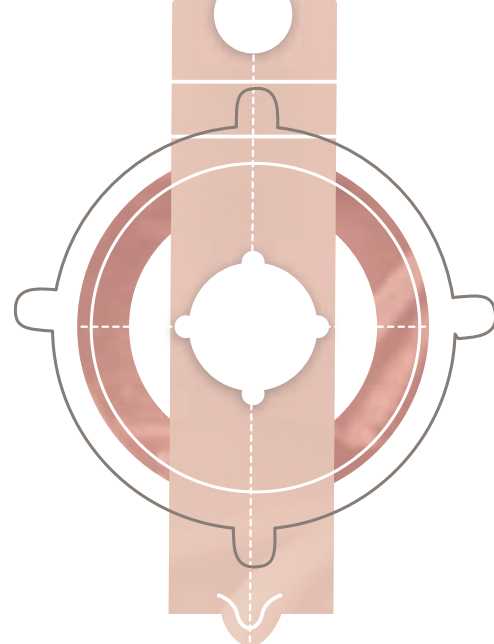

## KRAVU PĀRVADĀJUMI PĒC KRAVU VEIDIEM 2010. GADĀ, TŪKST. TONNĀS

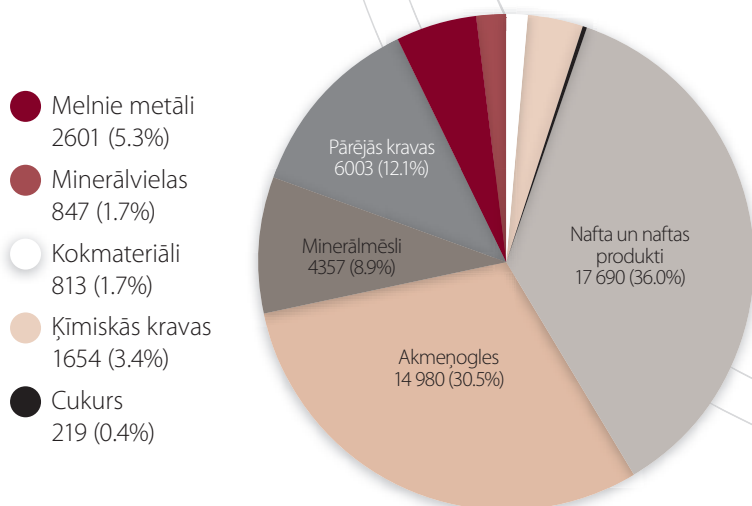

## KRAVU PĀRVADĀJUMI PĒC KRAVU VEIDIEM 2011. GADĀ, TŪKST. TONNĀS

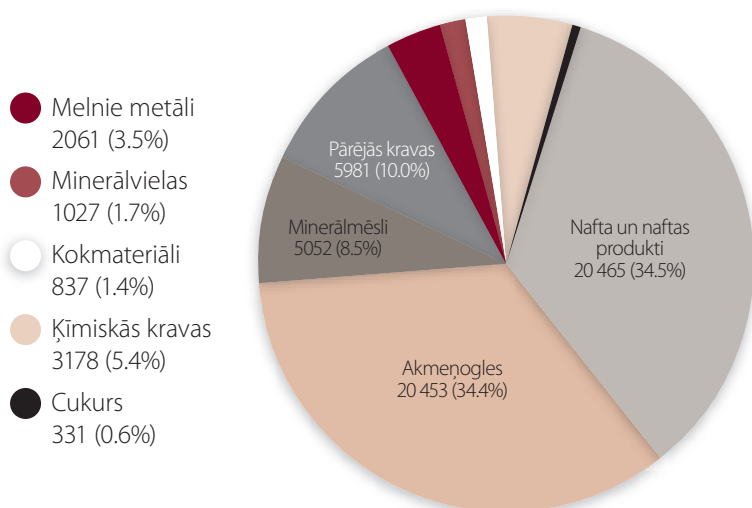

Pēc 2011. gada sākumā Japānā notikušās zemestrīces un kodolkatastrofas vadošo valstu vadības pārskatīja savus energoresursus un samazināja atomelektrostaciju darbību, ievērojami palielinot mazāk bīstamu izejvielu pārstādi un izmantošanu – naftas produktus, naftu un akmeņogles. Rezultātā Eiropā pieauga šo produktu kravu apjoms un ņemot vērā, ka Latvija ir ilgtermiņā pārbaudīts un drošs NVS un Āzijas valstu partneris, kā arī stratēģiska Austrumu - Rietumu koridora tranzītvalsts, 2011. gadā par vairākiem simtiem tūkstošu tonnu palielinājās naftas un tās produktu, kā arī akmeņogļu pārvadājumi. Ņemot vērā starpvalstu ekonomikas atveseļošanās pēc krīzes periodā, 2011. gadā pieauga arī minerālmēslu un ķīmisko kravu apjoms.

Dzelzceļa normatīvos un likumdošanas regulējumus Latvijā nosaka Eiropas Savienība, savukārt būtiskākā stratēģiskā sadarbība notiek austrumu virzienā – ar Krieviju, Baltkrieviju, Ukrainu un citām Eirāzijas un Centrālāzijas valstīm, kas veido gandrīz 95% no pārvadāto kravu apjoma, kas vests pa Latvijas sliežu ceļiem. Vienojošs ar šīm valstīm ir arī sliežu platums – 1520 mm. Kravu pārvadājumu jomā *Latvijas dzelzceļš* sadarbojas ar vairāk nekā 3 800 klientiem, kuri pārstāv kravu īpašniekus, stividorkompānijas un ekspeditoru organizācijas.

## DAŽĀDU VALSTU NOSŪTĪTO KRAVU APJOMA ĪPATSVARŠ IMPORTA UN SAUSZEMES TRANZĪTA PĀRVADĀJUMOS

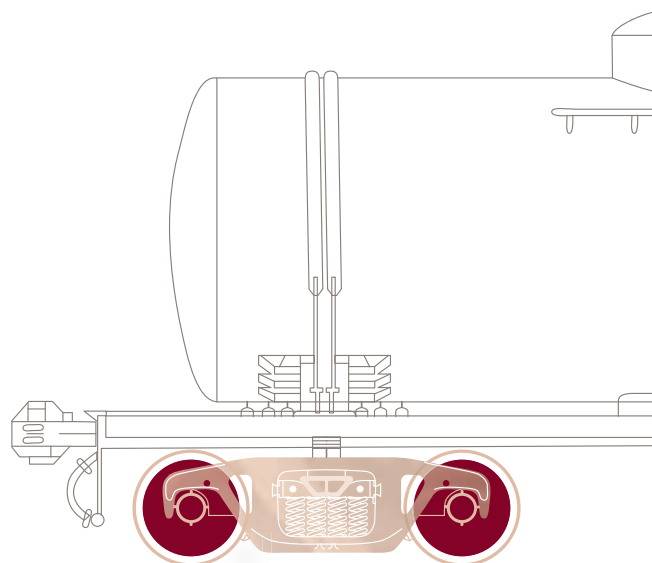
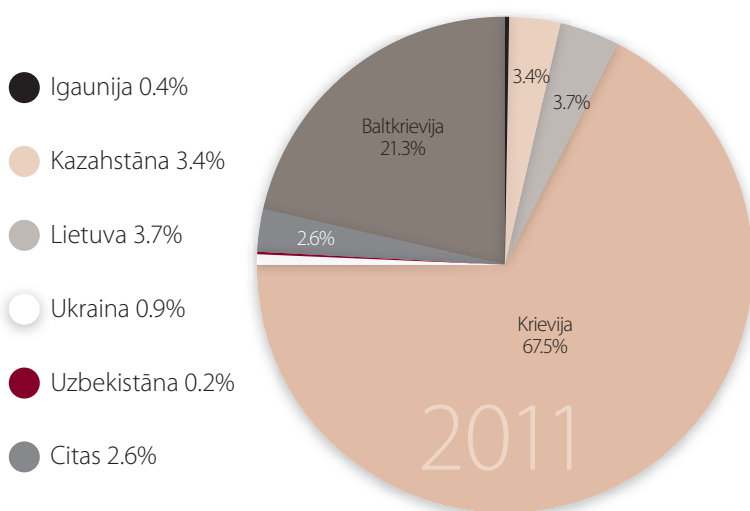
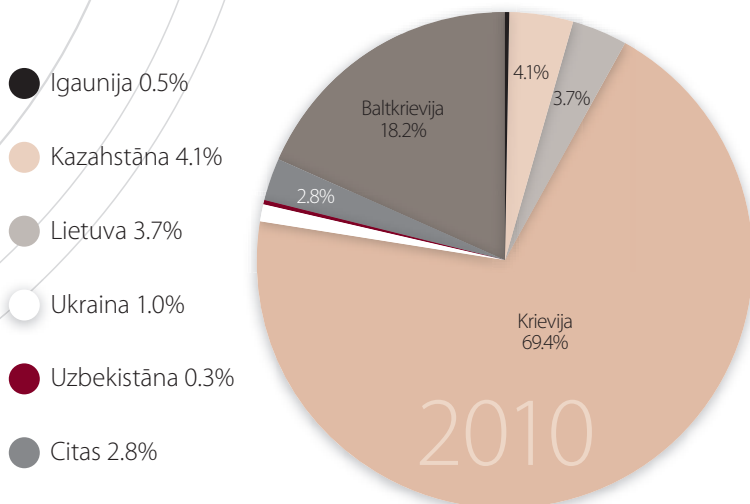

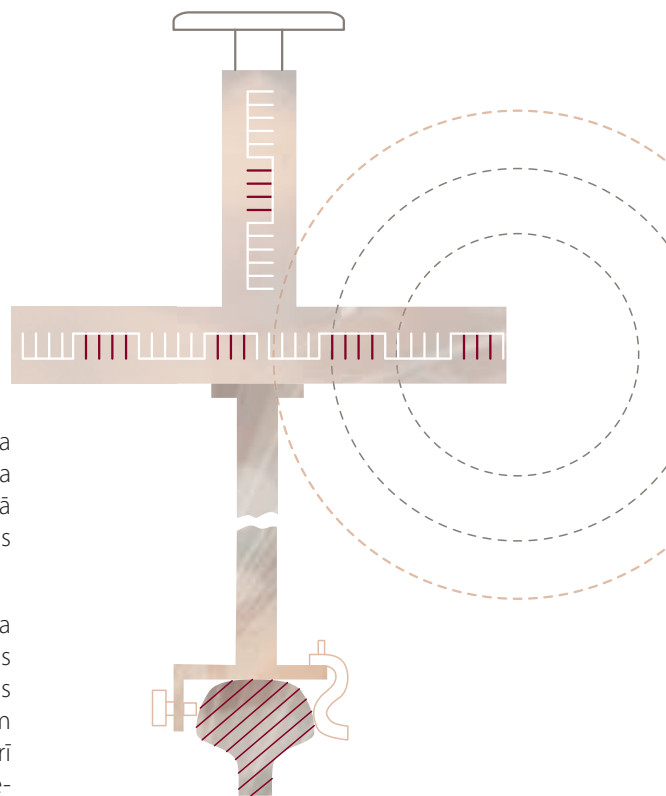

Valsts ieņēmumu dienesta Muitas pārvalde 2011. gadā izsniedza *Latvijas dzelzceļam* Atzītā komersanta sertifikātu, ar to apliecinot, ka *Latvijas dzelzceļš* atbilst Eiropas Komisijas prasībām, iegūstot augstākā līmeņa muitas uzticību un atvieglotus nosacījumus un priekšrocības muitas procesā visā Eiropas Kopienā.

Sadarbībā ar uzņēmumu *Rossijskije železnije dorogi* 2011. gadā noritēja priekšdarbi elektroniskās tukšo, privāto vagonu deklarēšanas sistēmas ieviešanai Latvijā. Krievijā jau daudzus gadus darbojas klientu portāls un sadarbība starp dzelzceļa kravu pārvadātājiem un uzņēmējiem notiek elektroniskā vidē. Šādi tiek slēgti līgumi un pasūtīti vagoni. Arī Latvijā biznesa vides uzņēmēji, kuru darbība saistīta ar kravām, ieinteresēti elektroniskās kravu deklarēšanas sistēmas ieviešanā. Pakāpeniski plānots arī attīstīt elektronisko deklarēšanas sistēmu, attiecinot to arī uz dažādu kravu pārvadājumiem, ne tikai tukšiem vagoniem

## KONTERINERPĀRVADĀJUMI

Ņemot vērā transporta attīstības tendences pasaulē, arī SIA *LDZ Cargo* prioritārais pārvadājumu veids ir konteinerpārvadājumi. 2011. gadā darbojās trīs konteinervilcienu maršruti: *Baltika-Tranzīts* nodrošina pārvadājumus maršrutā Baltijas valstis - Kazahstāna un Centrālās Āzijas valstis, *Rīgas Ekspresis* kursē starp Rīgu un Maskavu, bet konteinervilciens *ZUBR* veic pārvadājumus maršrutā Latvija - Baltkrievija - Ukraina, Melnā jūra.

Attiecībā pret citiem pārvadājumu veidiem konteinervilciena priekšrocība ir iespēja kravu nepārkraujot pārvadāt un pārcelt konteineros uz citu transportlīdzekli – no vilciena uz kuģi, kravas auto vai lidmašīnu. Konteinervilcienu kravu pārvadājumiem izstrādāta atvieglota muitas un draudzīga tarifu sistēma. Rezultātā konteinervilciens ir veiksmīga alternatīva auto un kuģu pārvadājumiem – vilciens kursē pēc noteikta grafika, nerada sastrēgumus robežpunktos, noslodzi autoceļiem un ir ievērojami ātrāks kravu nogādāšanas veids, salīdzinot ar kuģu iespējām. Konteinervilciena objektīvās prioritātes veicina Latvijas dzelzceļa ieinteresētību vēl vairāk attīstīt šo kravu pārvadājumu veidu.

Lielākā vērība 2011. gadā tika vērsta uz *ZUBR* iespēju paplašināšanu. Par sadarbību ar Latvijas, Baltkrievijas un Igaunijas kopīgi izveidoto konteinervilcieni *ZUBR* pašreiz aktīvu interesei izrāda Turcija un Zviedrija. Šo valstu ražošanas un tirdzniecības uzņēmumi meklē ērtākos un ātrākos tirdzniecības ceļus, kas savienotu Eiropas Savienības, Ziemeļu valstis un Tuvo Austrumu zemes. Sarunas ar Turcijas pārstāvjiem norit valdības līmenī un pašreiz puses gatavo sadarbības plānu.

Gan Latvijas, gan ieinteresēto valstu eksperti vērtē, ka *ZUBR* maršrutam, kas šķērso Latvijas teritoriju, ir potenciāls attīstoties radīt ērtu un ātru tirdzniecības ceļu starp Skandināvijas, Eiropas Savienības un Tuvo Austrumu valstīm.

Konteinervilciens *ZUBR* izveidots 2009. gadā un pašreiz savieno Igaunijas un Latvijas ostas ar Baltkrieviju. Tuvākā nākotnē plānota sadarbība ar Ukrainu. Šajā maršrutā pamatā tiek pārvadātas kravas no un uz Baltkrieviju. 2011. gadā sāka sadarbība arī ar divām Ukrainas ostām. Kopš *ZUBR* darbības sākuma pārvadājumu apjoms trīs gadu laikā arvien pieaudzis. 2009. gadā *ZUBR* maršrutā tika pārvadāts 971 TEU vienību konteineru, 2010. gadā – 2400 TEU savukārt 2011. gadā – jau 2200 TEU. Kravu daudzveidība kļuvusi plaša – no rezerves detaļām līdz tehniskām iekārtām un mašīnām. Latvijā konteinervilciena operators ir *Latvijas dzelzceļa* meitasuzņēmuma apakšuzņēmums SIA *LDZ Cargo Loģistika*.

KONTEINERU PĀRVADĀJUMI KOPĀ, T.SK.  
PĀRVADĀJUMI AR *BALTIKA-TRANZĪTS* VILCIENU,  
FEROKAUSĒJUMU PĀRVADĀJUMI NO KAZAHSTĀNAS  
UZ RĪGU, PĀRVADĀJUMI UZ AFGANISTĀNU,  
PĀRVADĀJUMI AR *ZUBR* UN *RĪGAS EKSPRESIS* VILCIENU  
2006. – 2011. GADS. TEU

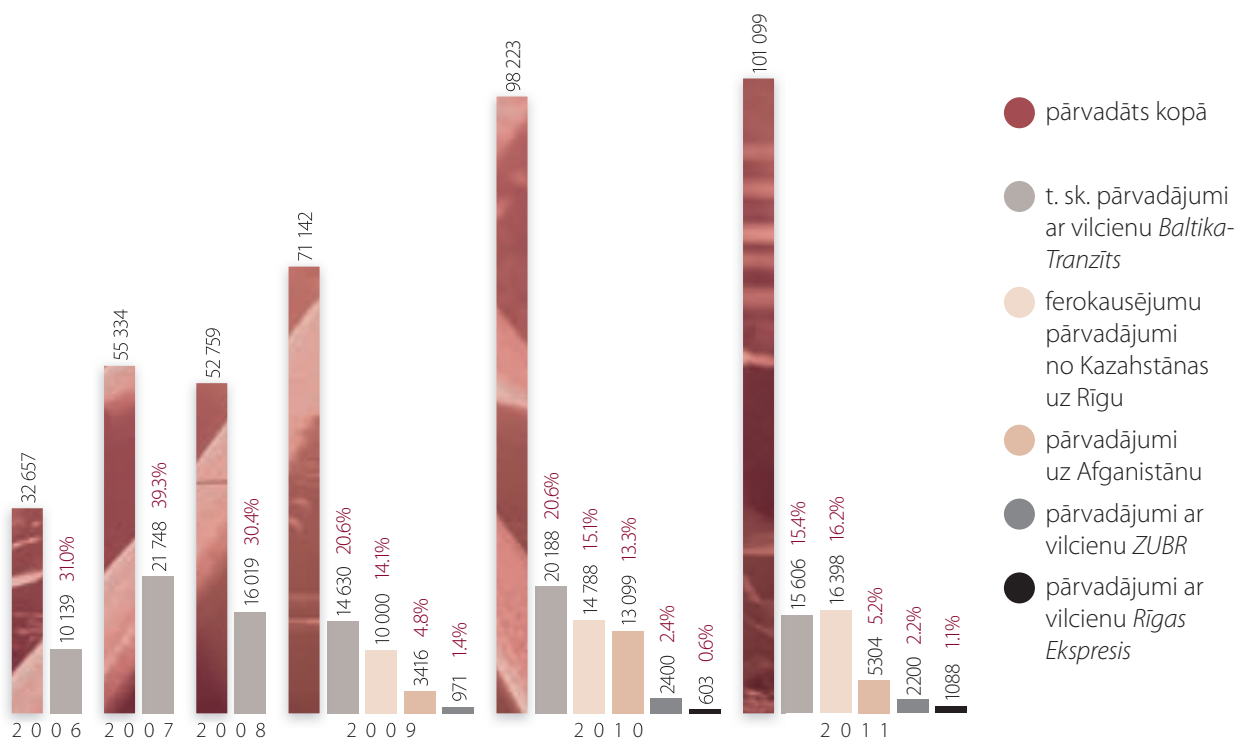

Koncernam *Latvijas dzelzceļš* nozīmīga ir arī dalība NATO nemilitāro kravu pārvadājumu nodrošināšanā misijai Afganistānā, kas apliecina uzņēmuma darba kvalitāti un drošību. Salīdzinot ar 2010. gadu, 2011. gadā šo kravu apjoms samazinājies, tomēr tas saistāms ar ASV īstenoto politiku izvērtēt citus iespējamus maršrutus kravu nogādei uz Afganistānu. Paredzams, ka 2012. gadā kravu apjoms, kas pa dzelzceļu ies caur Latvijas teritoriju un ostām pieaugs, jo atzīts, ka šis ir viens no perspektīvākajiem un optimālākajiem maršrutiem. Lai arī kopējā kravu apjomā Afganistānas kravas aizņem salīdzinoši nelielu daļu, tomēr šim projektam ir prestiža nozīme un dalība tajā veicina Latvijas, tās dzelzceļa un dzelzceļa pārvadātāju atpazīstamību starptautiskajā arēnā.

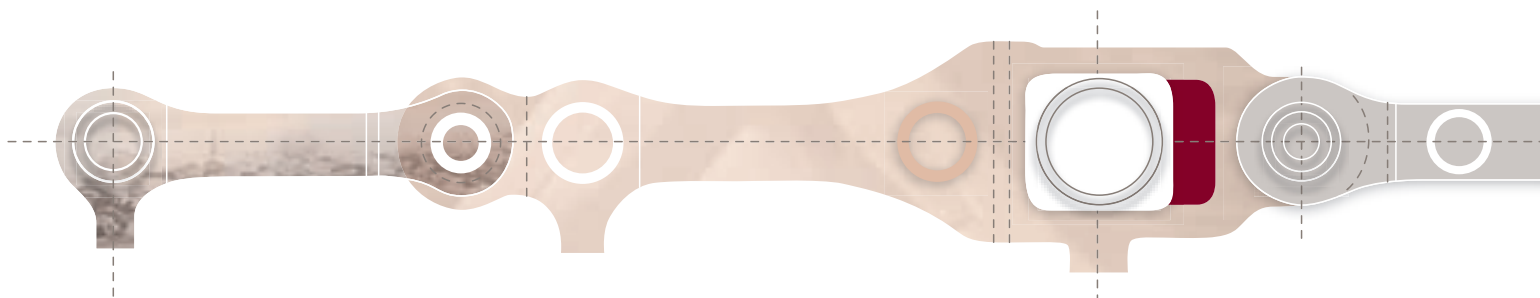

## SIA LDZ CARGO KRAVU PĀRVADĀJUMU RĀDĪTĀJI 2011. GADĀ

SATIKSMES VEIDI	KRAVU APGROZĪBA (MILJ. TKM)			KRAVU PĀRVADĀJUMI (TŪKST. T.)			VIDĒJAIS ATTĀLUMS (KM)		
	2010.	2011.	%	2010.	2011.	%	2010.	2011.	+, -
PAVISAM	13 175	16 551	125,6	49 164	59 385	120,8	268,0	278,7	+10,7
t. sk.: iekšzemes	291	296	101,7	1 262	1 193	94,5	230,6	248,1	+17,5
īpatsvars	2,2	1,8		2,6	2,0				
EKSPORTS	1 094	1 783	163,0	3 207	4 932	153,8	341,1	361,5	+20,4
īpatsvars	8,3	10,8		6,5	8,3				
t. sk.: no pieostas stacijām	520	1 112	213,8	1 500	2 995	199,7			
īpatsvars	3,9	6,7		3,1	5,0				
IMPORTS	10 907	13 270	121,7	40 973	48 438	120,7	266,2	274,0	+7,8
īpatsvars	82,8	80,2		83,3	81,6				
t. sk.: caur pieostas stacijām	10 142	12 520	123,4	37 556	44 743	119,1			
t. sk.: īpatsvars	77,0	75,6		76,4	75,3				
SAUSZEMES TRANZĪTS	883	1 202	136,1	3 722	4 822	129,6	237,2	249,3	+12,1
īpatsvars	6,7	7,3		7,6	8,1				

Vērtējot dzelzceļa kravu apgrozību, 2011. gadā pieaugums vērojams gandrīz visās pozīcijās. Importa pārvadājumu apjoma īpatsvars 2011. gadā palielinājies par 2,6% un kravu pārvadājumu kopapjomā veido 80,2%. Savukārt eksporta kravu īpatsvars 2011. gadā pieaudzis par 2,5% un kopapjomā veido 10,8%.

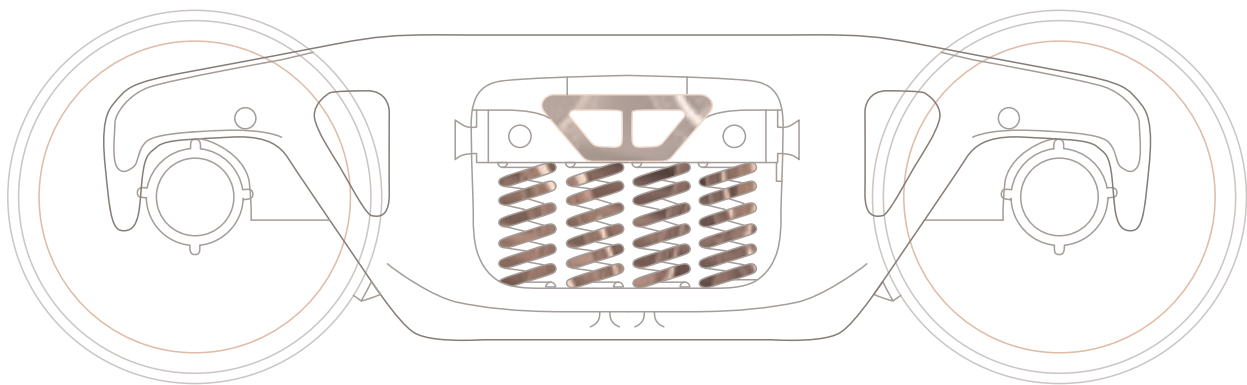

EKSPORTA PĀRVADĀJUMU  
KRAVU APJOMA ĪPATSVARŠ PĒC SAŅĒMĒJVALSTĪM  
2011. GADĀ

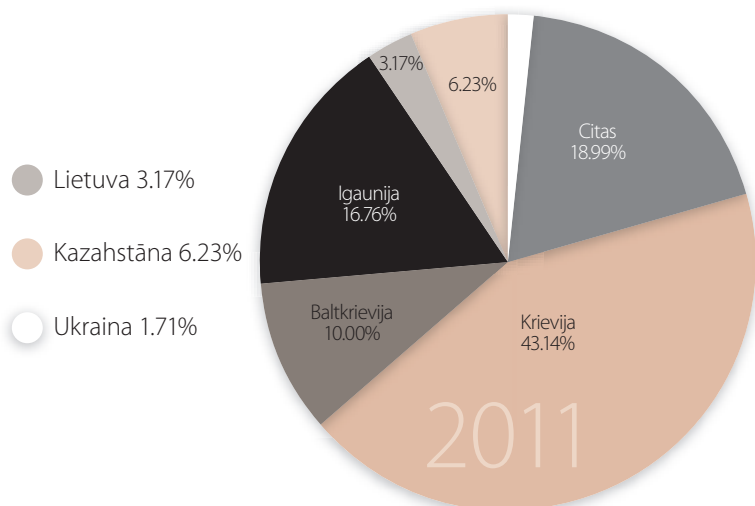

IMPORTA PĀRVADĀJUMU  
KRAVU APJOMA ĪPATSVARŠ PĒC NOSŪTĪTĀJVALSTĪM  
2011. GADĀ

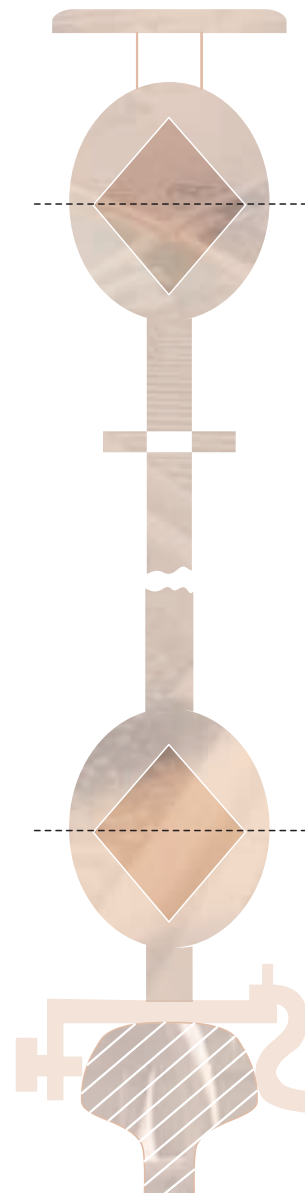
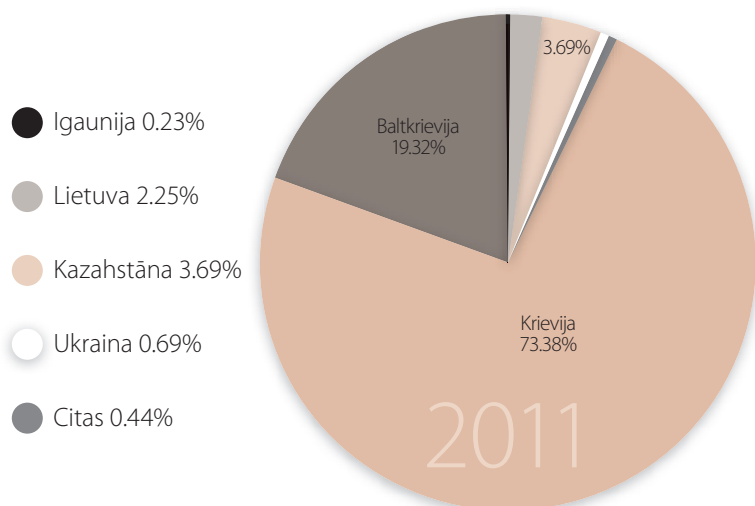

## SADARBĪBA AR LATVIJAS OSTĀM

2011. gadā pārvadājumi caur jūras ostām palielinājās par 8 682 tūkst. tonnām jeb 47 738 tūkst. tonnu, kas ir par 22,2% vairāk nekā 2010. gadā.

### DZELZCEĻA PĀRVADĀJUMU APJOMS CAUR LATVIJAS OSTĀM 2007. – 2011. GADĀ

PĀRVADĀJUMI (TŪKST. T.)	2007.	2008.	2009.	2010.	2011.	2011. % PRET	
						2009.	2010.
KOPĀ	39 076	43 871	45 117	39 056	47 738	105,8	122,2
t. sk.: caur Ventspils ostu	18 428	18 578	19 153	15 046	19 933	104,1	132,5
t. sk.: caur Rīgas ostu	18 299	22 891	23 771	22 096	25 480	107,2	115,3
t. sk.: caur Liepājas ostu	2 349	2 402	2 193	1 914	2 325	106,0	121,5

2011. gadā kopumā iekrauts 6 121 tūkst. tonnu vai par 37,0% vairāk nekā 2010. gadā. Diennaktī vidēji izkrauts par 16,3% vagonu vairāk nekā iepriekšējā gadā. Gada laikā katru diennakti vidēji izkrauti 2 171 vagoni.

Latvija dzelzceļa kravu pārvadājumu ziņā ir viens no atvērtākajiem un liberālākajiem tirgiem Eiropā. Latvijas dzelzceļš nav monopolists dzelzceļa kravu pārvadājumu sektorā. Tīrģū darbojas trīs kravu pārvadātāji – SIA LDZ Cargo, kas ir LDz meitasuzņēmums un vēl divi privātie dzelzceļa kravu pārvadājumu operatori – A/S Baltijas Ekspresis un A/S Baltijas tranzīta serviss. Arī šo uzņēmumu slodze 2011. gadā pieaugusi – A/S Baltijas Ekspresim pārsniedzot 2 miljonus tonnu kravu, bet A/S Baltijas tranzīta servisam – sasniedzot nepilnus 13 miljonus tonnu kravu pārvadājumu apjoma.

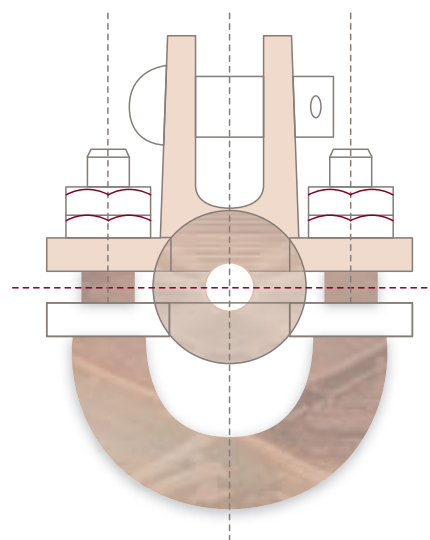

### PĀRVADĀTAS KRAVAS (TŪKST. TONNAS)

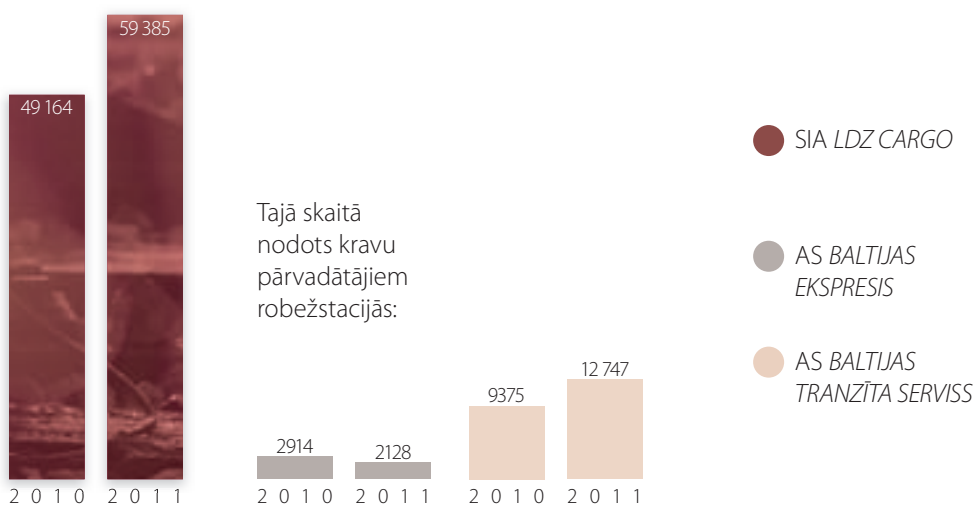



# STARPTAUTISKIE PASAŽIERU PĀRVADĀJUMI

Līdztekus kravu pārvadājumiem *Latvijas dzelzceļa* pārziņā ir starptautiskie vilciena pasažieru pārvadājumi, kurus veic SIA *LDZ Cargo*. Pētot starptautisko pasažieru plūsmas intensitāti un cilvēku vajadzības, pašreiz no Rīgas tiek nodrošināti trīs maršruti – uz Sanktpēterburgu, Maskavu un Minsku. Maršrutu uz Minsku sadarbībā ar Baltkrievijas dzelzceļu atklāja 2011. gada 1. jūnijā. No galastacijas Minskā pasažieriem ir iespēja doties tālāk gan uz Melnās jūras kūrortiem – Anapu, Adleru, Odesu kā arī uz dažādām Eiropas pilsētām: Berlīni, Prāgu, Kijevu un Varšavu. *Latvijas dzelzceļa* piedāvātie galamērķi uz Maskavu un Sanktpēterburgu arī paver plašas iespējas ceļotājiem doties pa dzelzceļu gan austrumu, gan Rietumeiropas virzienā.

Kopumā 2011. gadā apkalpoti 335 000 pasažieru. Tas ir par nepilnu procentu mazāk nekā gadu iepriekš, kad pasažieru skaits sasniedza 338 000. No Latvijas ar vilcienu pērn izbraukuši 142 000, iebraukuši – 145 000, savukārt tranzītā caur Latviju devušies 48 000 pasažieru.

2011. gadā *Latvijas dzelzceļš* sadarbībā ar Krievijas dzelzceļu turpināja darbu pasažieru satiksmes paātrināšanas procesā maršrutā Rīga-Maskava, lai varētu nodrošināt iespējamo pieprasījumu 2018. gadā, kad Krievijā notiks Pasaules kauss futbolā. Iecere ir organizēt efektīvu un komfortablu nakts vilcienu, kas aptuveni 11 stundu laikā sasniegtu galamērķi.

Vērtējot, kādus pakalpojumus Eiropā un pasaulē piedāvā citi dzelzceļi un pārvadājumu pakalpojuma lielākie konkurenti – aviosabiedrības un autobusu pārvadātāji, valsts akciju sabiedrības *Latvijas dzelzceļš* meitasuzņēmums SIA *LDZ Cargo*, kura pārziņā ir starptautisko vilciena pasažieru pārvadājumi, 2011. gadā ieviesa vairākus jauninājumus vilciena biļešu pasūtīšanā, papildus pakalpojumu spektru, kā arī izstrādāja un piedāvāja ceļotājiem jaunu, interaktīvu mājaslapu. 2011.gadā pasažieriem tika piedāvāta arī iespēja iepriekš elektroniski reģistrēties braucieniem starptautiskajos maršrutos.

Starptautisko maršrutu dzelzceļa pasažieriem tiek nodrošināta iespēja, ne vien uzņēmuma mājas lapā iegādāties vilciena biļetes, bet arī rezervēt viesnīcas. Tāpat nākotnē plānots interneta vietnē <http://travel.ldz.lv/> nodrošināt arī virkni citus ceļotājiem noderīgus pakalpojumus – auto nomas, ekskursiju pasūtīšanas un citas iespējas.

2011. gada nogalē jaunizveidotajā mājaslapā bija iespējams elektroniski iegādāties vilciena biļeti un pasūtīt viesnīcu Latvijas viesiem. 2012. gadā piedāvājumu un pilsētu loku plānots palielināt. Līdz ar iespēju iegādāties biļetes elektroniski, šādi 2011. gadā tika realizēti aptuveni 15% biļešu. Plānots, ka procentuālajam sadalījumam starp biļešu iegādi kasēs un interneta vietnē 2012. gadā ievērojami jāmainās.

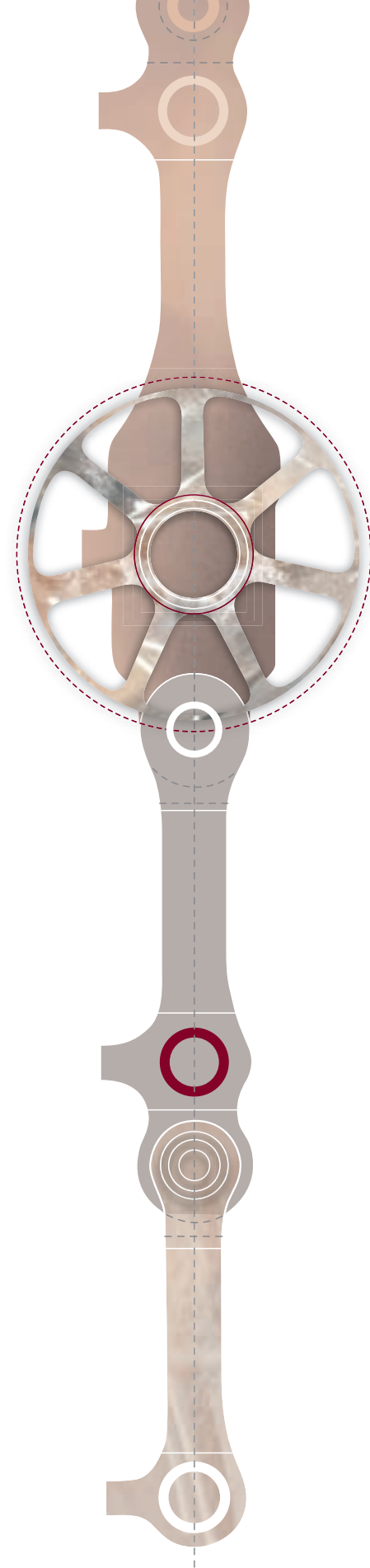

Ceļotājiem, kuri izvēlas braukt ar vilcienu, SIA *LDZ Cargo* jaunizveidotajā mājaslapā apkopota informācija par dzelzceļa maršrutu galamērķiem – Rīgu, Minsku, Maskavu un Sanktpēterburgu. Lapas apmeklētāji var uz zināt īsu pilsētu vēsturi, virtuāli aplūkot ievēribas cienīgas vietas, skaistus apskates objektus kā arī iegūt informāciju par modernās mākslas un citām kultūras aktualitātēm un izklaides iespējām. Vienkopus atrodams ziņas par laikapstākļiem izvēlētajā pilsētā un valūtas kurss. Tāpat mājaslapā pieejama plaša informācija par dažādiem ceļošanas veidiem vilcienā – biznesa klasē un parastā kupejā, vietkartē, braucienu ar dažāda vecuma bērniem un dzīvniekiem.

Iekšzemes pasažieru pārvadājumus Latvijā veic uzņēmums AS *Pasažieru vilciens*. Iekšzemes pasažieru skaitam diemžēl ir tendence ik gadu samazināties, kas, iespējams, saistīts ar vairāku nerentablu maršrutu slēgšanu, kā arī ar privātā auto transporta pieaugumu. Savukārt starptautisko dzelzceļa pasažieru pārvadājumu skaitam ir tendence pakāpeniski pieaugt, padarot starptautisko vilcienu par līdzvērtīgu konkurentu avio un autobusu pārvadātājiem motivējot pakalpojumu sniedzēju valsts akciju sabiedrības *Latvijas dzelzceļš* meitasuzņēmumu SIA *LDZ Cargo* meklēt modernākus risinājumus un interesantākus piedāvājumus potenciālajiem un esošajiem klientiem.

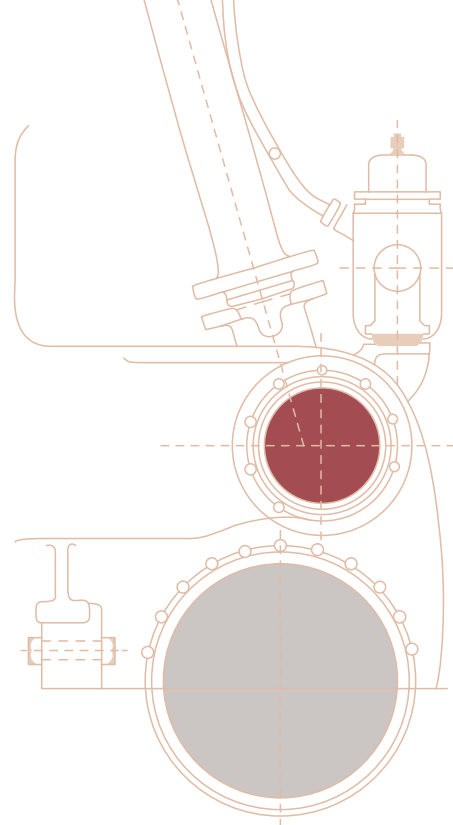

## PASAŽIERU PĀRVADĀJUMU APJOMS (APGROZĪBA) 2009. – 2011. GADĀ (MILJ.PAS-KM)

PASAŽIERU APGROZĪBA	2009.	2010.	2011.	2011. % PRET	
				2009.	2010.
KOPĀ	39 076	43 871	45 117	105,8	122,2
T. SK.: <i>AS PASAŽIERU VILCIENS</i> IEKŠZEMES PĀRVADĀJUMI	18 428	18 578	19 153	104,1	132,5
t. sk.: elektrovilcienos	18 299	22 891	23 771	107,2	115,3
t. sk.: dīzelvilcienos	2 349	2 402	2 193	106,0	121,5
t. sk.: ekspressvilcienos	5	4	5	100,0	125
STARPTAUTISKIE PĀRVADĀJUMI	70	79	79	112,9	100,0
t. sk.: no Latvijas izbraukušo pasažieru skaits	30	35	34	113,3	97,1
t. sk.: Latvijā iebraukušo pasažieru skaits	32	36	37	115,6	102,8
t. sk.: tranzīts	8	8	8	100,0	100,0

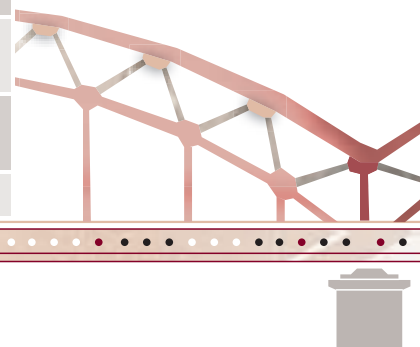

# RITOŠAIS SASTĀVS

Latvijas dzelzceļa īpašumā kopumā ir 6 126 vagoni un 209 lokomotīves.

Par kravas vagonu tehnisko apkopi vilcienos, atkabes remontu, kapitālo remontu, kā arī par lokomotīvu kapitālā remonta plānošanu un izpildes kontroli atbild *Latvijas dzelzceļa* Tehniskās vadības direkcijas Ritošā sastāva daļa. Par kravas vagonu depo remontu, kā arī lokomotīvu tehnisko apkopju un kārtējo remontu plānošanu un izpildes kontroli atbild SIA *LDZ Cargo* Tehniskais departaments. Kravas vagonu tehnisko apkopi vilcienos un atkabes remontu veic VAS *Latvijas dzelzceļš* Vagonu tehniskās apkopes punkti. Savukārt SIA *LDZ ritošā sastāva serviss* veic gan *Latvijas dzelzceļa*, gan SIA *LDZ Cargo* pasūtīto ritošā sastāva tehnisko apkopi, remontu, lokomotīvu un vagonu modernizāciju. Tāpat SIA *LDZ ritošā sastāva serviss* pienākumos ietilpst: ekipēšana, lokomotīvu noma, cisternu tīrīšana, nestandarta iekārtu izgatavošana un rezerves bāzes pakalpojumu nodrošināšana. Lai izpildītu šos uzdevumus vairākās stratēģiskās vietās Latvijā darbojas Lokomotīvu remonta centri: Daugavpilī un Rīgā ar cehiem Rēzeknē, Liepājā un Jelgavā; Vagonu remonta centrs Daugavpilī kā arī Ķīmiski tehnisko mērījumu laboratorija Rīgā ar inspicēšanas grupu Daugavpilī. Kamēr remonta centros rit dzelzceļa ritošā sastāva remonta un modernizācijas darbi, laboratorijas uzdevums ir nodrošināt vilcienu kustības drošību, veicot tehniskās uzturēšanas iekārtu un ierīču mērīšanas un kontroles līdzekļu kvalitatīvu remontu un metroloģisko pārbaudi. SIA *LDZ ritošā sastāva serviss* Ķīmiski tehniskā mērījumu laboratorijai piešķirta Latvijas Nacionālā akreditācijas biroja apliecība par cisternu inspicēšanu pēc LVS EN ISO/IEC 17020.

- 2011. gadā tika iegādātas 100 fitinga platformas. Savukārt 2012. gadā plānota 300 jaunu vagonu (100 segto vagonu un 200 fitinga platformu) iegāde.

## LATVIJAS DZELZCEĻA LOKOMOTĪVJU PARKS

LOKOMOTĪVES SĒRIJA	SKAITS
2TE10U, 2TE10M	23
2TE116	6
M62, 2M62, 2M62U, 2M62UC, 2M62UP	103
ČME3, ČME3M	56
TEP70	13
TGM23, TGM23BV	5
KOPĀ	2
Lokomotīves sērija	1
2TE10U, 2TE10M	209

## LATVIJAS DZELZCEĻA KRAVAS VAGONU PARKS

VAGONU NOSAUKUMS	SKAITS
Segtie	1589
Platformas	74
Pusvagoni	1121
Cisternas	1216
Refrīžeratorvagoni	37
Citi	2089
KOPĀ	6126

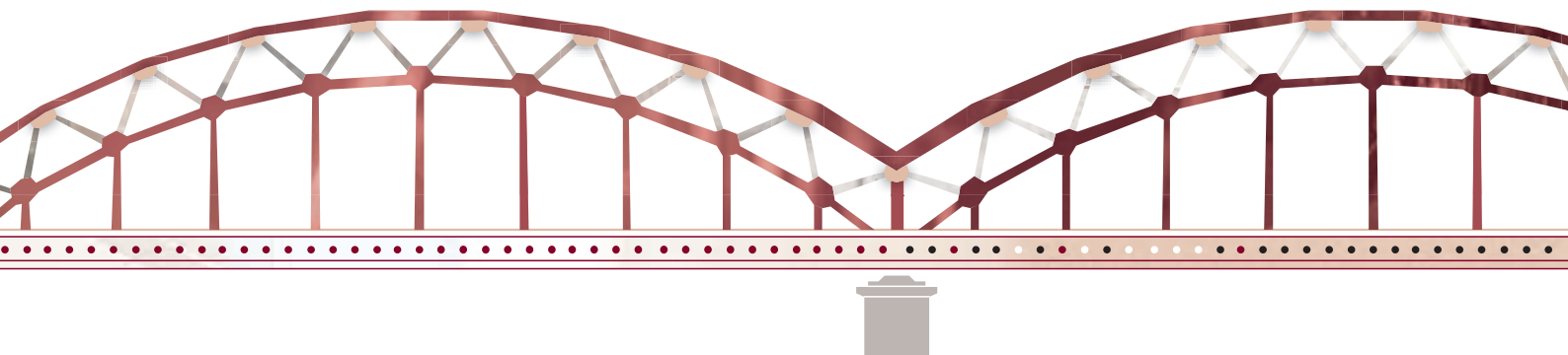

## ČME3 LOKOMOTĪVJU MODERNIZĀCIJA

Ievērojamākais SIA *LDZ ritošā sastāva servisa* modernizācijas projekts, kas sākts 2010. gadā, bija ČME3 lokomotīvu modernizācija. 2011. gada rudenī pabeigta pirmās ČME3-4644 lokomotīves modernizācija, kā rezultātā radīta praktiski jauna lokomotīve ČME3M-4644, kas sākusi darbu Rīgā, Šķirotavā. *Latvijas dzelzceļam* kopumā pieder 56 ČME3 lokomotīves. 2011. gadā sāka divu ČME3 lokomotīvu modernizācija, bet 2012. gadā vēl divu ČME3 modernizācijas darbi. Līdz 2012. gada beigām tiks sākta vēl trīs lokomotīvu modernizācija. Kopumā līdz 2014. gadam modernizēs 14 šādas lokomotīves.

Līdz šim ČME3 lokomotīves izmantoja manevru darbos, bet modernizētās lokomotīves iespējas ir palielinājušās – nu tās piemērotas arī saimniecības un savācējvilcienu apkalpošanai un var aizvietot tehniski un morāli novecojušās viensekciju M62 lokomotīves. Jaunais Amerikā ražotais CATERPILLAR dzinējs par 64% palielinājis lokomotīves jaudu, un zinātāji, kas vērojuši Latvijā modernizētās ČME3M darbu, to salīdzina ar M62 lokomotīvēm, kuras aprīkotas ar 2000 ZS dzinējiem.

Pētot un izstrādājot projektu par ČME3 lokomotīvu modernizāciju, ticis nopietni analizēts, vai izdevīgāk nav iegādāties jaunas “darba” lokomotīves, tomēr pārliecinoši secināts, ka modernizēt ir izdevīgāk. Veicot tirgus pētījumu, atklājās, ka Eiropā netiek ražotas manevru lokomotīves, kas atbilstu *Latvijas dzelzceļa* prasībām. Šī iemesla dēļ daudzās valstīs, tostarp Lietuvā, Baltkrievijā, Ukrainā, Čehijā un Slovākijā esošās ČME3 lokomotīves modernizē nevis iegādājas jaunas.

Arguments pret jaunu “darba” lokomotīvu iegādi ir arī to apkalpošana un remontdarbi. No jauna būvējot modernizētās ČME3M, speciālisti ļoti pamatīgi iepazīst to uzbūvi, īpatnības un pārzina lokomotīves “anatomiju”, kas ir būtiski, veicot remontdarbus un apkopi.

Arī finanšu aprēķini liecina, ka investīcijas, kas ieguldītas ČME3 lokomotīvu modernizēšanā, tiks pilnībā atpelnītas septiņu gadu laikā. Dienā, kad modernizētā lokomotīve tiek nodota darbam, tai piešķir jaunu darba mūžu vēl 30 gadus.

## LIELĀKIE PROJEKTI

### 2011. GADĀ

- ČME3M lokomotīvu modernizācija.
- TGM23 lokomotīvu modernizācija.
- 2TE116 sešu lokomotīvu iegāde.
- Lokomotīvu remonta centra Rēzeknes cehā pabeigts siltumapgādes sistēmas rekonstrukcijas projekts un apkures katlumāja.
- Pabeigta lokomotīvu riteņpāru remonta un elementu nomaiņu ieviešana.
- 2011. gada sākumā ekspluatācijā nodota Lokomotīvu remonta centra Rīgas iecirkņa dīzeļlokomotīvu atstrādāto eļļu noliekšanas un galveno rezervuāru izpūšanas laukuma izbūve un dīzeļdegvielas sajaukšanas kompleksa izbūve.
- Realizēta Vagonu remonta centra metāla angāra izbūve.
- Lokomotīvu remonta centra Daugavpils ceha degvielas bāzē pabeigta automātiskās vadības ierīkošana 2 degvielas tilpnēm.
- Pabeigti projektēšanas darbi Lokomotīvu remonta centra Rēzeknes ceha dīzeļdegvielas bāzes modernizācijā.
- Lokomotīvu remonta centra Rīgas iecirknī pabeigta Rīgas ceha degvielas bāzes biodegvielas un dīzeļdegvielas sajaukšanas kompleksa izbūve.

## SNIEGTO LOKOMOTĪVJU REMONTPAKALPOJUMU SKAITS 2011. GADĀ

	LDZ CD	SIA LDZ CARGO	SIA LDZ INFRASTRUKTŪRA	AS BALTIJAS EKSPRESIS	AS BALTIJAS TRANZĪTA SERVISS	ĀRVALSTĪS	KOPĀ
SEKCIJAS	174	19 801	160	588	2606	6	22 805
LOKOMOTĪVES	174	14 543.3	160	296	1303	5	16 482

## VAGONU REMONTU UN MODERNIZĀCIJU APJOMS 2011. GADĀ

RĀDĪTĀJI	SKAITS (VAGONI)
Kravas vagonu depo remonts <i>Latvijas dzelzceļam</i>	2014
Kravas vagonu kapitālais remonts <i>Latvijas dzelzceļam</i>	82
Vagonu remonts privātiem pasūtītājiem	604
KOPĀ	2700

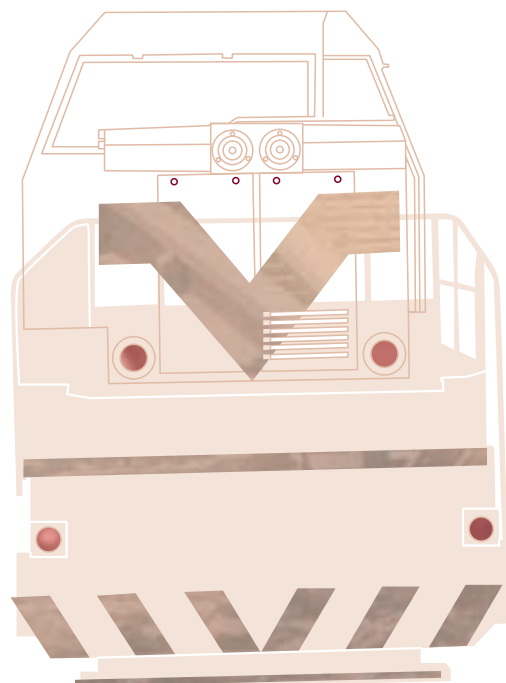

## APSARDZES PAKALPOJUMU NODROŠINĀŠANA

Lai rūpētos par *Latvijas dzelzceļa* drošības un apsardzes jautājumiem, izveidots meitasuzņēmums SIA *LDZ apsardze*, kura pārziņā ir objektu un kravu fiziskā apsardze, apsardzes, ugunsdrošības un videosistēmu projektēšana, montēšana, uzstādīšana un apkope, kā arī saņemto trauksmes signālu monitorings. SIA *LDZ apsardze* nodrošina šos pakalpojumus *Latvijas dzelzceļa* vajadzībām, ka arī privātiem un juridiskiem pakalpojuma pircējiem ārpus uzņēmuma.

- 2011. gadā apsardze klātienē tika nodrošināta 62 objektos, 644 objektos – ar tehniskās apsardzes iekārtu palīdzību.
- Pārskata gadā tehniskās apsardzes iekārtas SIA *LDZ apsardze* uzstādījusi 100 jaunus objektos. Lielākie no tiem – Daugavpils preču stacijā un tās teritorijā, Rēzeknes Ceļu distances ražošanas teritorijā, Rīgas Šķirotavas stacijas LEN teritorijā, stacijās dzelzceļa posmos Krustpils – Jelgava un Jelgava – Ventspils un dīzeļģeneratoru, releju telpās.
- Dzelzceļa pārbrauktuves Tukumā, Saulkrastos, Siguldā un Rēzeknē aprīkotas ar videonovērošanas kamerām. Līdz ar to 2011. gadā Latvijā jau bija 13 šādi aprīkotas pārbrauktuves.
- 86 109 kravas vagoniem apsardze nodrošināta ceļā.

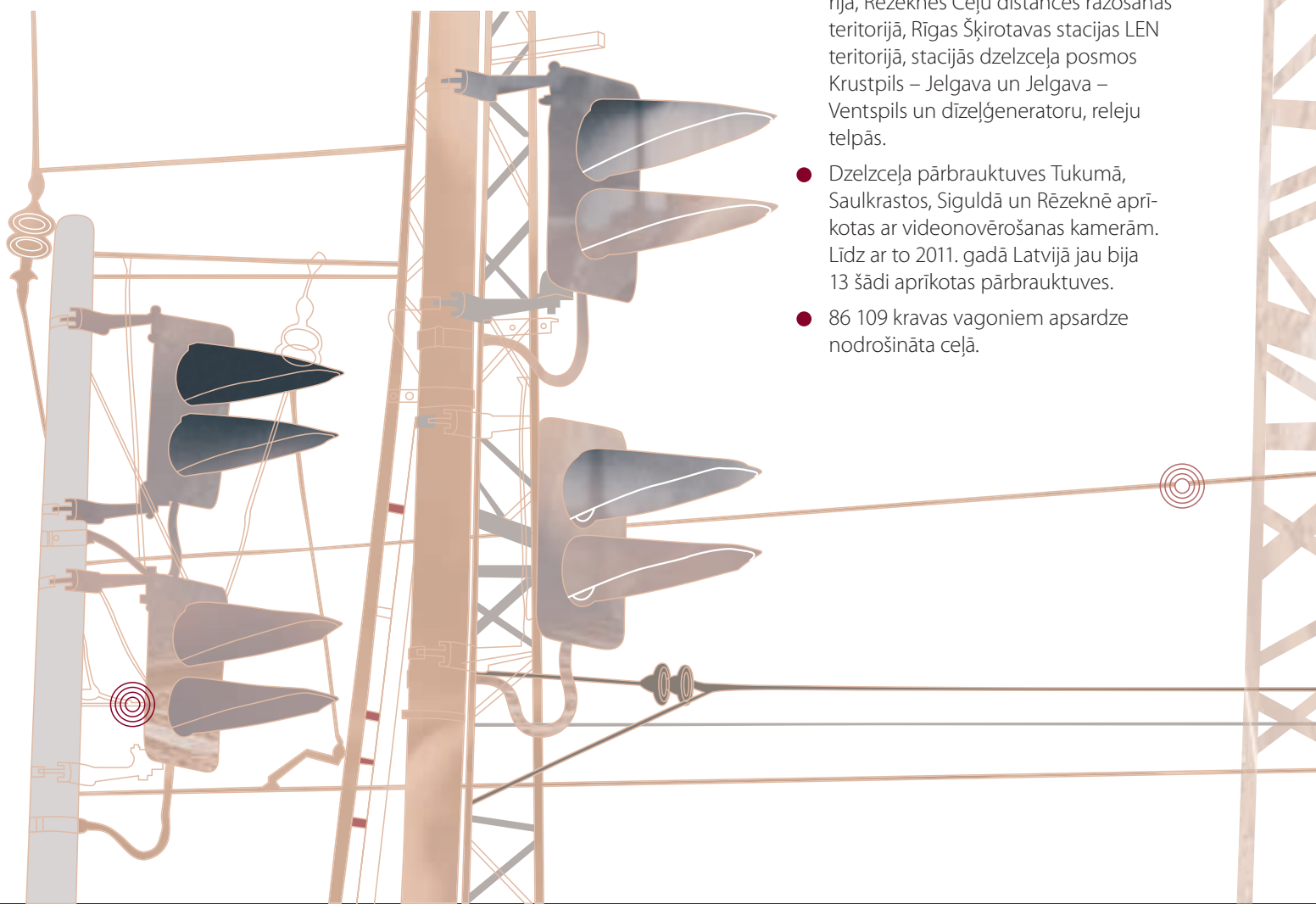

Paplašinot savu darbību un piesaistot jaunus privātus un juridiskus klientus ārpus uzņēmuma, SIA LDZ apsardze plāno orientēties uz industriālo objektu apsardzi un pakalpojuma apjoma palielināšanu reģionos, kur pašreiz izvietotas operatīvās reaģēšanas grupas.

Tāpat, izvērtējot uzņēmumu uzkrāto pieredzi un optimizējot ražošanas procesus, iecerēts pēc iespējas samazināt apakšuzņēmumu sniegto pakalpojumu apjomu.

Lai nodrošinātu kvalitatīvu un profesionālu pakalpojumu sniegšanu gan *Latvijas dzelzceļa*, gan ārējo klientu vajadzībām uzņēmumā pastāvīgi norit darbinieku kvalifikācijas paaugstināšanas process un vērība tiek pievērsta to tehnisko līdzekļu modernizēšanai, kurus ikdienā izmanto SIA LDZ apsardze darbinieki savu tiešo pienākumu veikšanai – autotransports, sakaru līdzekļi, datortehnika un apsardzes iekārtas.

#### 2011. GADĀ PAVEIKTAIS:

- aizturētas un policijai nodotas 25 personas;
- novērsti divi ugunsgrēki nozīmīgos dzelzceļa objektos;
- no 10 apsargājamiem dzelzceļa tiltiem izraidītas 490 personas, kas uzturējušās šajos objektos bez atļaujas;
- novērstas vairāk nekā 100 zādzības no apsargājamiem objektiem (no dzelzceļa parkiem, ražošanas telpām, pārvadātajām kravām).

#### IZPLATĪTĀKIE ZĀDŽĪBU VEIDI:

- metāllūžņu un naftas produktu zādzības no pārvadājumiem;
- metāla izstrādājumi no stacionāriem objektiem.

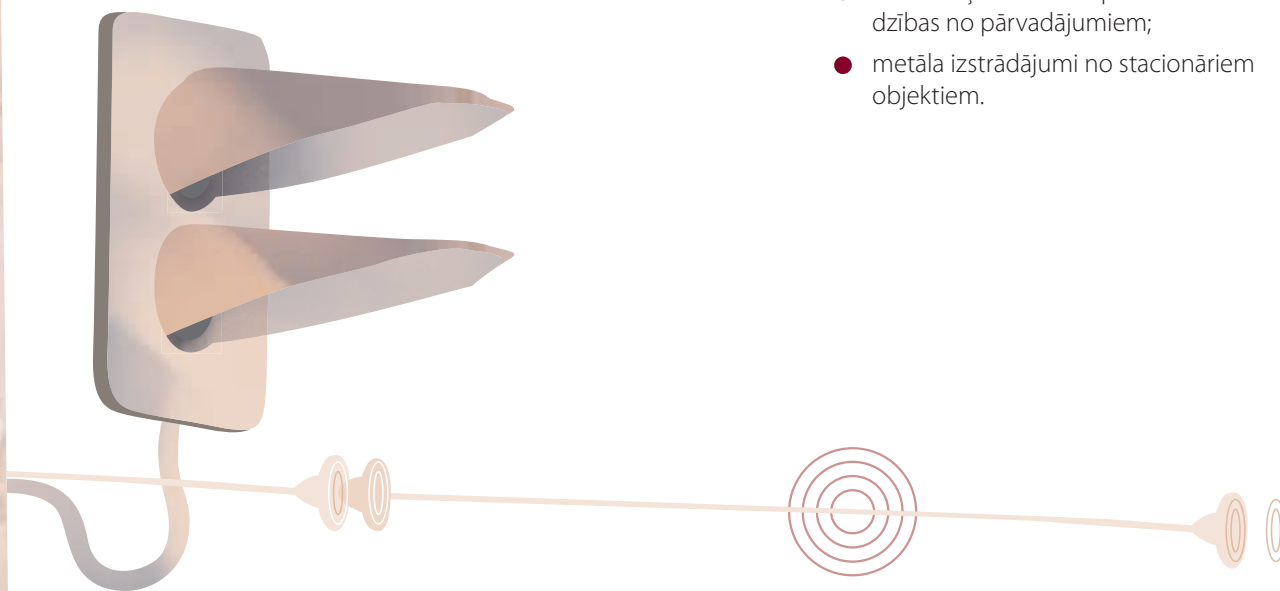





# LATVIJAS DZELZCEĻA ATBILDĪBA UN SOCIĀLĀS AKTIVITĀTES

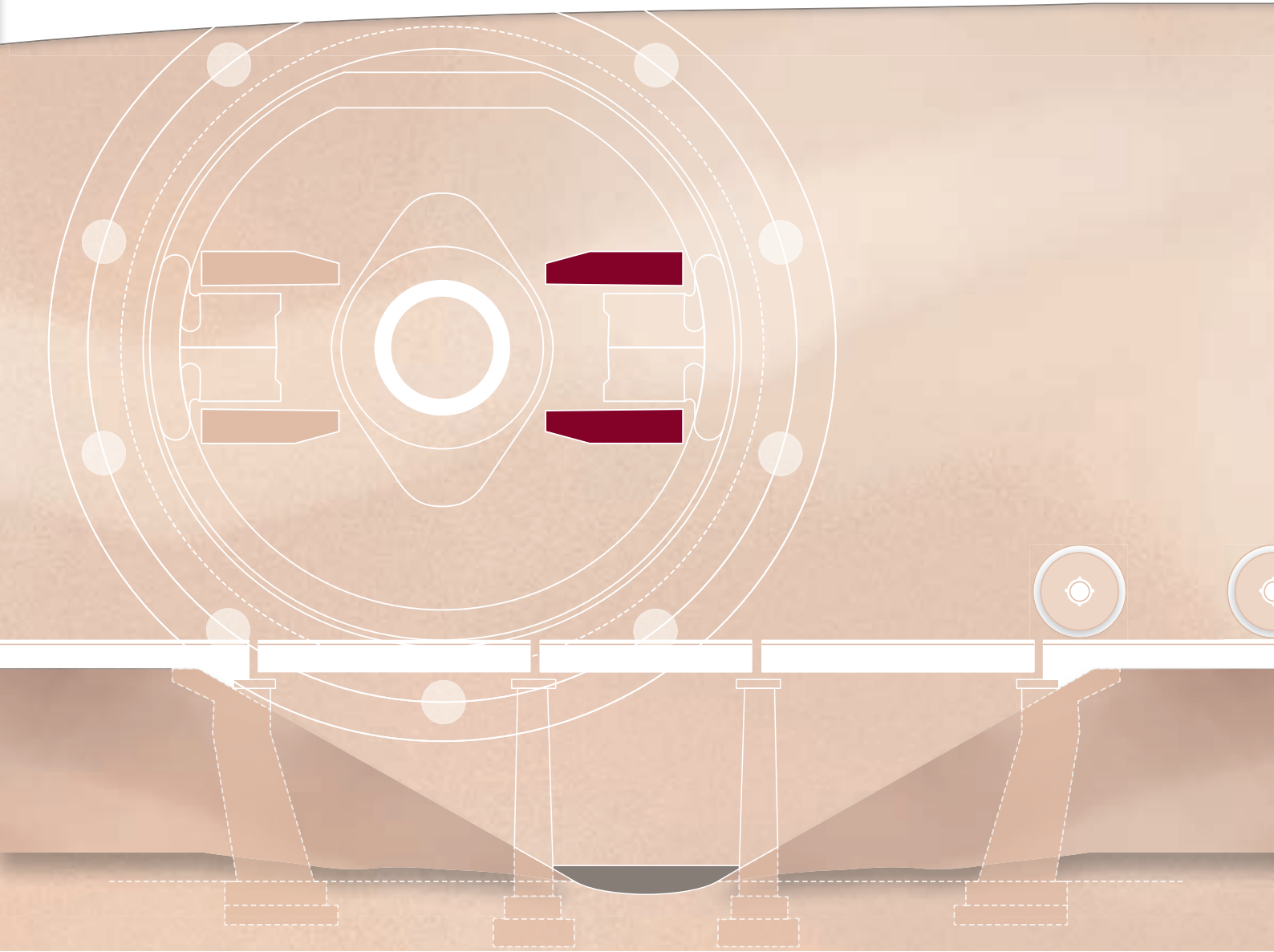





# CILVĒKI, KURI VEIDO LATVIJAS DZELZCEĻU

- 2011. gadā Latvijas dzelzceļā strādāja 11 660 darbinieki 528 dažādās profesijās.

## LATVIJAS DZELZCEĻA DARBINIEKU SKAITS

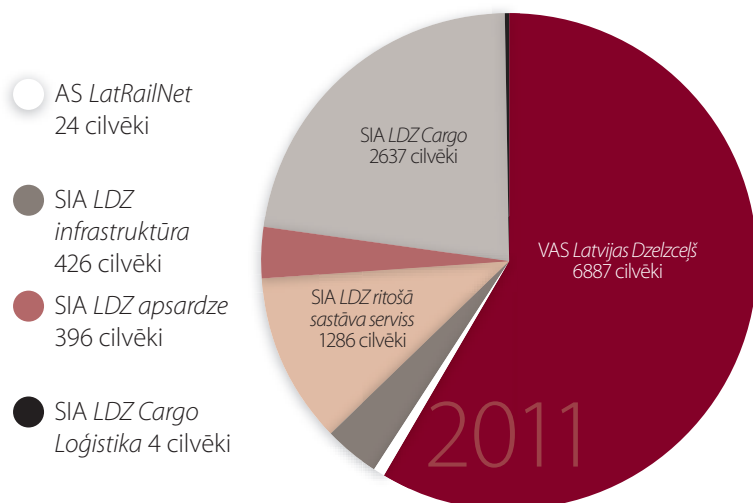

## VAIRĀK PĀRSTĀVĒTĀS PROFESIJAS LATVIJAS DZELZCEĻĀ

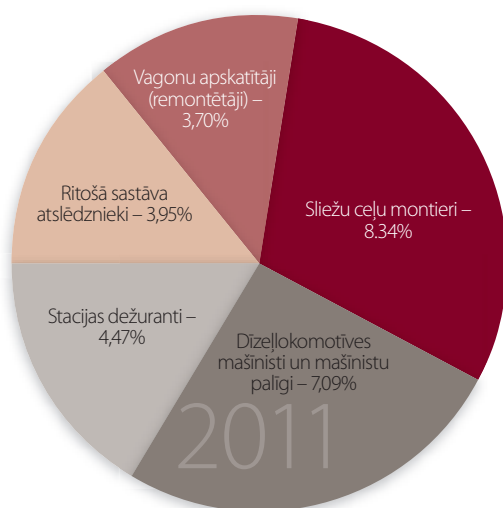

## NODARBINĀTĪBA RĪGĀ UN REĢIONOS

- Vidzemes reģions – 37% (t.sk. Rīgas reģions – 34%);
- Latgales reģions – 37%;
- Zemgales reģions – 15%;
- Kurzemes reģions – 11% (sadalījums pēc darbinieku dzīvesvietas).

## VIDĒJAIS DARBINIEKU VECUMS UN VIDĒJAIS DARBA STĀŽS KONCERNĀ

- Vidējais vecums – 43,85 gadi;
- Vidējais darba stāžs koncernā – 14,14 gadi.

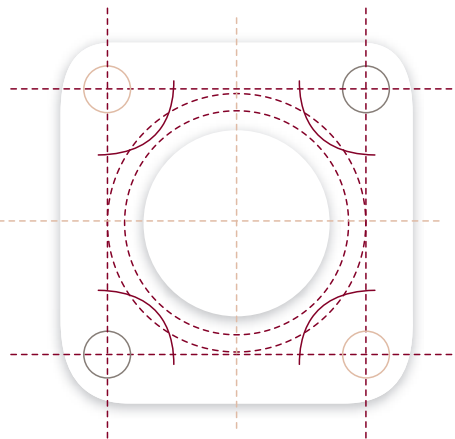

## SADALĪJUMS PĒC DZIMUMA

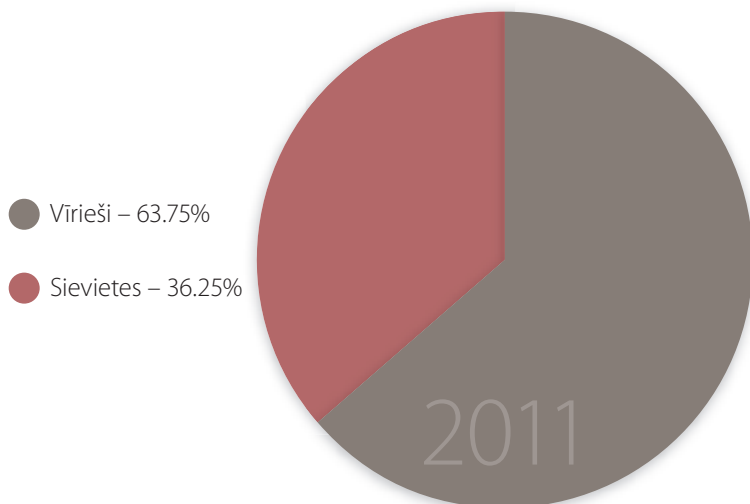

## IZGLĪTĪBAS LĪMENIS

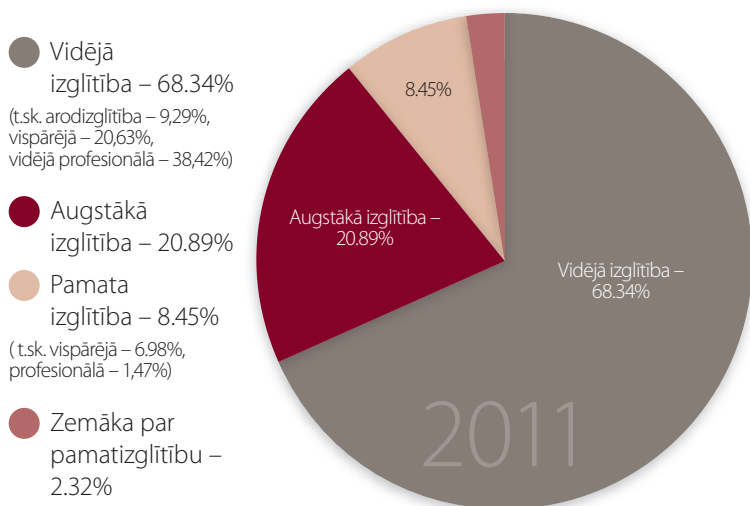

Salīdzinot ar 2010. gadu, 2011. gadā *Latvijas dzelzceļa* darbinieku skaits samazinājies par nepilniem 300 cilvēkiem. Samazinājums saistāms ar ilggadējo darbinieku aiziešanu pensijā un ar šo procesu saistīto un izrietošo darbu un to funkciju izpildes optimizēšanu, modernizēšanu un centralizāciju. Savukārt vidējās bruto darba algas apjoms uzņēmumā gada laikā pieaudzis no 637,7 Ls – 2010. gadā uz 716 20Ls – 2011. gadā.



## SOCIĀLĀ ATBILDĪBA

Uzņēmumam, kas veido kravu tranzīta mugurkaulu, jāuzņemas arī sociālā atbildība par procesiem valstī un sabiedrībā kopumā. Šajā aspektā precīzs ir apzīmējums – valsts valstī. *Latvijas dzelzceļš* nevar noteikt valdības politiku šajos jautājumos, bet atbildīgi izstrādājis savu redzējumu un mērķtiecīgi to īsteno. *Latvijas dzelzceļš* apzinās savu atbildību un tādēļ rūpīgi plāno un ietur noteiktu stratēģiju, izvēloties jomas, virzienus un projektus, kurus atbalstīt, kuros piedalīties, tā ietekmējot kopējos valsts sociālās atbildības kritērijus un virzienus.

## SABIEDRĪBAS IZGLĪTOŠANA DROŠĪBAS JOMĀ

Ņemot vērā, ka *Latvijas dzelzceļa* primārā darbība saistīta ar drošas satiksmes plūsmu pa dzelzceļu, īpaša vērība tiek pievērsta sabiedrības izglītošanas jautājumiem drošības jomā. Par savu primāro mērķauditoriju *Latvijas dzelzceļš* izvēlējis skolas vecuma bērnus, kuriem vēl tikai veidojas priekšstati par uzvedības normām, drošības izpratne un atbildības sajūta par savu rīcību. *Latvijas Dzelzceļa* vēstures muzejā vairākas reizes mēnesī bez maksas tiek organizētas izglītojošas, interaktīvas nodarbības, kuru ietvaros skolēni izzina drošības jautājumus, kas jāievēro dzelzceļa tuvumā. Jaunieši gūst informāciju gan no lektoru stāstiem, piemēriem un reālu situāciju analīzes, gan asprātīgiem animācijas filmu sižetiem, kas veidoti specifisku drošības jautājumu labākai izpratnei. Animācijas filmu bloku, kas veltīts vilcienu drošības tēmai, veidojusi Latvijas animāciju studija *Animācijas brigāde*.

Vairākas reizes gadā *Latvijas dzelzceļa* pārstāvji dodas uz skolām Latvijas reģionos, lai izglītotu jaunos cilvēkus dzelzceļa satiksmes drošības jautājumos un vairotu vispārējo sagatavotības, izpratnes un zināšanu līmeni ar mērķi ierobežot un novērst negadījumu iespējas, kas notiek vieglprātības vai bravūrīgas attieksmes dēļ. Šo sistemātiski veikto aktivitāšu rezultātā jauniešu skaits, kas cietuši dzelzceļa satiksmes negadījumos, turpina sarukt. Pagājušajā gadā cietuši 14, bojā gājuši 5 jauni cilvēki līdz 30 gadu vecumam.

Uzrunājot plašāku auditoriju – dažādu vecumu iedzīvotājus, *Latvijas dzelzceļš* rīko arī vairākas sociālas kampaņas. 2011. gadā lielāka vērība tika pievērsta dzelzceļa pārbrauktuvju šķērsošanai. Dzelzceļa pārbrauktuvju drošas šķērsošanas dienas ietvaros, kas Eiropā un Latvijā tika atzīmēta 9. jūnijā.

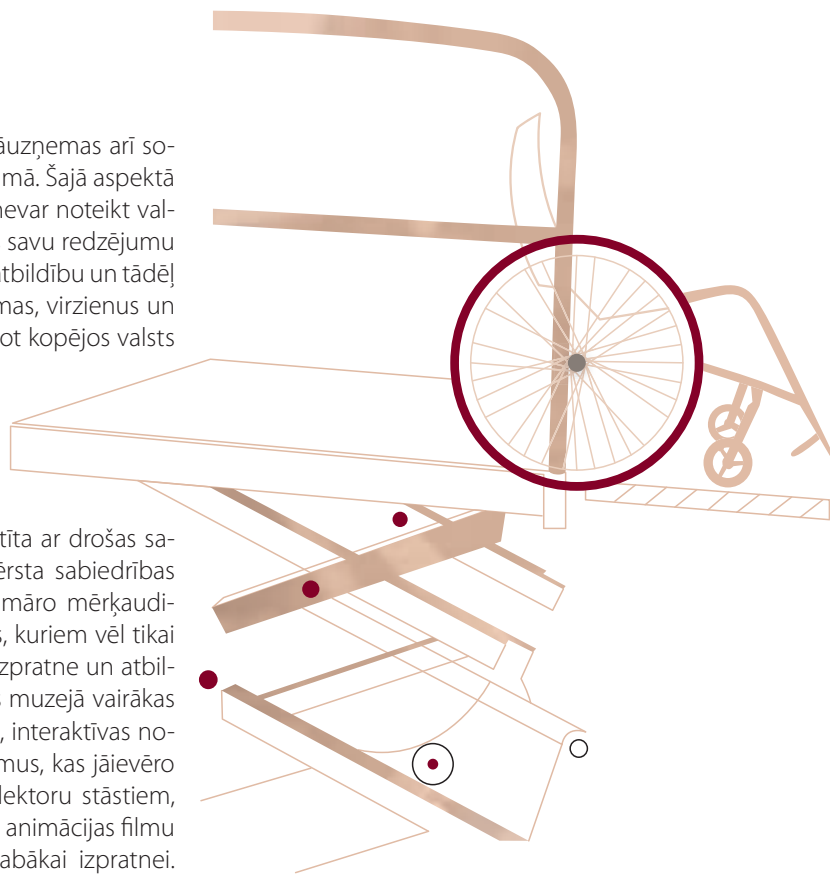

## ATBILDĪBA PAR CILVĒKIEM AR KUSTĪBU TRAUCĒJUMIEM

*Latvijas dzelzceļa* prioritāte ir ne vien sabiedrības izglītošana, bet arī rūpes, lai dzelzceļa pakalpojumi būtu pieejami un ērti visiem sabiedrības locekļiem. Tādēļ īpaša vērība tiek pievērsta cilvēkiem ar kustību traucējumiem, lai iespēju robežās nodrošinātu šai pasažieru grupai vienlīdz ērtu un pieejamu piekļuvi peronam un vilciena vagoniem. Ja padomju gados Latvijā veidotā infrastruktūra netika orientēta uz cilvēkiem ar ierobežotām kustības iespējām, tad pašreiz tā tiek pakāpeniski pārveidota un pilnveidota, lai kļūtu maksimāli pieejama. 2011. gadā deviņās dzelzceļa stacijās – *Rīga, Krustpils, Rēzekne, Daugavpils, Jelgava, Saulkrasti, Sigulda, Dubulti, Vaivari* – *Latvijas dzelzceļš* nodrošināja mobilo pacēlājus cilvēkiem ar kustību traucējumiem, radot ērtāku piekļuvi vilcienam un izklūšanu no tā. Ik gadu ar mobilajiem pacēlājiem plānots apriņķot arvien jaunas stacijas.

## ATBILDĪBA PAR SOCIĀLI NEAIZSARGĀTĀM UN ATSTUMTĀM IEDZĪVOTĀJU GRUPĀM

Veicinot uzņēmuma sociālo izpratni un atbildību un cenšoties pakāpeniski veidot Latvijā sabiedrību, kurā integrēts un pieņemts ikviens, *Latvijas dzelzceļš* kopš 2005. gada uzņēmies patronāžu par Raudas specializētas internātskolas audzēkņiem, bērniem bāreņiem un Medumu specializētas internātskolas bērniem ar garīgās attīstības traucējumiem – sniedzot abām iestādēm regulāru finansiālu atbalstu, kā arī personīgi iesaistoties un rīkojot audzēkņiem Ziemassvētku, Lieldienu pasākumus, pasniedzot *Latvijas dzelzceļa* darbinieku sarūpētas dāvanas un organizējot vasaras ekskursijas.

## SOCIĀLĀS ATBILDĪBAS VEICINĀŠANA KONCERNA DARBINIEKOS

*Latvijas dzelzceļš* ik gadu rīko savā uzņēmumā asinsdonoru dienu. Ņemot vērā, ka koncerns ir starp trijiem lielākajiem uzņēmumiem valstī, tas ir arī viens no lielākajiem asiņu ziedotājiem. *Latvijas dzelzceļa* darbinieki ar pārliecību un lepnumu ik gadu dalās vērtīgākajā, kas cilvēkiem šajā pasaulē ir dzīvība, tā palīdzot simtiem citu, kuriem tobrīd asinspārliešana ir vienīgā cerība un iespēja.

## SOCIĀLĀS GARANTIJAS DARBINIEKIEM

*Latvijas dzelzceļš* ir viens no lielākajiem valsts sociālā nodokļa maksātājiem, 2011. gadā valsts budžetā pārskaitīts vairāk nekā 34 miljoni latu. Tāpat uzņēmums piešķir papildatvaļinājuma dienas ilggadējiem darbiniekiem, kā arī darbinieku dzīvē personīgi nozīmīgu notikumu – bērna dzimšana, pirmā skolas diena, laulības slēgšana, izglītības iestādes absolvēšana – atzīmēšanai. Visiem koncerna darbiniekiem ir apdrošināta dzīvība, kā arī tie ir apdrošināti pret nelaimes gadījumiem darba vietā. Darbiniekiem tiek piedāvāta iespēja iegādāties sev un ģimenes locekļiem veselības apdrošināšanas polisi ar atvieglotiem noteikumiem.

## SADARBĪBA AR LATVIJAS DZELZCEĻNIEKU UN SATIKSMES NOZARES ARODBIEDRĪBU

Dzelzceļa nozarē tradicionāli izveidojusies abpusēji ieinteresēts un atvērts dialogs starp Latvijas Dzelzceļnieku un satiksmes nozares arodbiedrību un uzņēmumu. Ģenerālvienošanos un *Latvijas dzelzceļa* Darba koplīgumu pamatoti uzskata par vienu no labākajiem valstī. *Latvijas dzelzceļš* 2010. gadā saņēma Latvijas Brīvo arodbiedrību savienības balvu kā viens no labākajiem darba devējiem valstī, bet 2011. gadā šo balvu saņēma meitassabiedrība SIA *LDZ Cargo*. Uzņēmuma nopelnis uzteicamai sadarbībai ar darbiniekiem bija Dzelzceļnieku un satiksmes nozares arodbiedrības vienošanās ar uzņēmumu, pagarinot esošā Darba koplīguma darbību uz turpmākajiem 5 gadiem. Korekti pildīta vienošanās par darbinieku atalgojuma noteikšanu, izvērtējot veicamā darba apjomu un ražīgumu.

## EKSAKTO PROFESIJU POPULARIZĒŠANA – KONCERNA PRIORITĀTE

Atbalstot dzelzceļnieku profesijas, *Latvijas dzelzceļš* apzinās, ka gan uzņēmuma, gan valsts attīstība kopumā nav iespējama bez pārdomāta un mērķtiecīga atbalsta un ieguldījuma izglītības sistēmā. *Latvijas dzelzceļš* ir formulējis prioritāri atbalstāmos virzienus un profesijas izglītības sfērā. Tie saistīti ar specializāciju dzelzceļa nozarē. Eksaktās zinības Latvijā jau vairākus gadus desmitus nav populāras, jo jauni cilvēki izvēlas salīdzinoši vienkāršākos ceļus – orientējoties uz humanitāriem priekšmetiem un profesijām, tomēr Latvijas dzelzceļš apzinās, ka bez iedziļināšanās un zināšanām eksaktajā sfērā nav iespējama ne valsts virzība, ne attīstība. Tādēļ ik gadu *Latvijas dzelzceļš* piešķir līdzekļus Rīgas Tehniskās universitātes Dzelzceļa transporta institūtam, lai padarītu apmācību iespējas jauniem speciālistiem iespējami mūsdienīgāku un vispusīgāku, tā piesaistot jaunus studēt gribētājus. *Latvijas dzelzceļš* subsidē, piemēram, jaunu tehnisko laboratoriju ierīkošanu un elektroniskās aparatūras un programmu modernizēšanu. 2011. gadā ar *Latvijas dzelzceļa* finansiālu

atbalstu tika izstrādāti divu tehnisku iekārtu prototipi (simulācijas), kas, izmantojot GMS signālu, nodrošina lokomotīves apstāšanās pirms sarkanā luksofora signāla gadījumā, ja mašīnists kāda iemesla dēļ savlaicīgi nav nobremzējis. Iekārtu izstrādātāji – RTU Dzelzceļa transporta institūta pārstāvji plāno ieinteresēt topošos drošības sistēmu ražotājus, lai nākotnē šādas sistēmas varētu piedāvāt dzelzceļa infrastruktūru pārvaldītājiem. *Latvijas dzelzceļš* ik gadu piešķir stipendijas speciālo dzelzceļa transporta skolu audzēkņiem bakalaura un maģistra grāda iegūšanai. Stipendijas tiek piešķirtas, pamatojoties uz zinātniski pētniecisko darbu konkursu rezultātiem.



2010. gadā sadarbībā ar nodibinājumu Rīgas Tehniskās universitātes Attīstības fonds *Latvijas dzelzceļš* piešķīra veicināšanas stipendijas:

- 8 RTU studentiem;
- 11 RTU maģistrantiem;
- 13 Rīgas Valsts tehnikuma audzēkņiem (tagadējais Profesionālās izglītības kompetences centrs Rīgas Valsts tehnikums);
- 14 Latgales Transporta un sakaru tehniskās skolas audzēkņiem (tagadējais Daugavpils Valsts tehnikums).

## DARBINIEKU TĀLĀKIZGLĪTĪBA

Uzņēmums atbalsta arī esošo darbinieku mērķi iegūt papildu vai augstāku izglītību dzelzceļa nozarē, daļēji vai pilnībā sedzot mācību izdevumus specializētajās mācību iestādēs – Rīgas Tehniskajā universitātē, kā arī divos tehnikumos - Profesionālās izglītības kompetences centrā Rīgas Valsts tehnikumā un Daugavpils Valsts tehnikumā. 2011. gadā uzņēmums atbalstījis 98 darbinieku tālākizglītību. 17 darbinieki pašreiz mācās Krievijas Federācijas Sanktpēterburgas Valsts satiksmes ceļu universitātē.

## ĒNU UN KARJERAS DIENAS

Lai popularizētu dzelzceļa nozari un tās profesijas un iepazīstinātu ar iespējām topošos un esošos studentus *Latvijas dzelzceļš* regulāri piedalās *Ēnu dienās*, kuru ietvaros virkne Latvijas uzņēmumu piedāvā skolēniem iespēju reāli, ikdienas darbā vērot darbinieku (dažādu profesijas pārstāvju) darbu un gūt priekšstatu par dažādu nozaru speciālistu profesionālās jomas specifiku, nepieciešamajām zināšanām un iespējām. Tāpat *Latvijas dzelzceļš* regulāri piedalās Rīgas Tehniskās universitātes rīkotajās *Karjeras dienās*, kuru ietvaros eksakto specialitāšu studentiem ir iespēja iepazīties ar attiecīgo nozaru labākajiem un spēcīgākajiem uzņēmumiem, uzzināt par prakses un darba iespējām tajos, savukārt eksaktās sfēras uzņēmumiem ir iespēja izvērtēt un meklēt sev potenciālos nozares speciālistus.

## ATVĒRTO DURVJU NEDĒĻA

2011.gadā Latvijas dzelzceļš piedalījās jauniešu profesionālās orientācijas projektā *Atvērto durvju nedēļa*. Tās ietvaros skolēniem un studentiem tika organizētas trīs ekskursijas uzņēmuma objektos - SIA *LDZ ritošā sastāva serviss* Vagonu remonta centrā Daugavpilī, *Latvijas dzelzceļa* Rīgas ekspluatācijas iecirkņa Šķirotavas stacijā un Vienotajā dispečeru vadības centrā. 2011. gadā *Atvērto durvju nedēļu* Latvijas dzelzceļā apmeklēja 80 skolēni un studenti.

Lai arī dzelzceļa nozare pamatā apvieno eksaktu jomu erudītus un profesionāļus, Latvijas dzelzceļš apzinās, ka tā sociālā atbildība, atvērtība un ieinteresētība ir dziļāka, plašāka un vispusīgāka, tādēļ regulāri tiek sniegts atbalsts virknei kultūras, mākslas, izglītības un sporta pasākumu.

# ZAĻĀ DOMĀŠANA. RŪPES PAR VIDĪ

*Latvijas dzelzceļa* vides aizsardzības darbs saistīts ne vien ar vides normatīvo aktu prasību izpildes nodrošināšanu, bet arī ar atbildīgu rīcību, samazinot uzņēmuma saimnieciskās darbības kaitīgo ietekmi uz vidi.

## TIEŠAJĀ DARBĪBĀ

### VIENS NO VIDEI

#### DRAUDZĪGĀKAJIEM DZELZCEĻIEM EIROPĀ

*Latvijas dzelzceļš* līdzīgi kā citi dzelzceļa uzņēmumi pasaulē pārstāv vienu no vidi draudzīgākajiem transporta veidiem. Dzelzceļa transporta radītā oglekļa dioksīda (CO<sub>2</sub>) jeb ogļskābās gāzes, kas ir galvenā siltumnīcas efektu izraisošā gāze, izmeši atmosfēras gaisā veido tikai 2% no kopējām transporta sektora CO<sub>2</sub> emisijām, kamēr autotransporta un pārējo transporta veidu daļa transporta sektora kopējās CO<sub>2</sub> emisijās viedo 98%. (Saskaņā ar *International Transport Forum, Transport Greenhouse Gas Emissions* 2010).

Oglekļa dioksīda izmeši pasažieru pārvadājumos Eiropā vidēji ir 41 grams CO<sub>2</sub> uz pasažierkilometru, bet kravas vilcieniem – 19 gramu CO<sub>2</sub> uz tonnkilometru. Savukārt Latvijā šajā jomā situācija ir daudz labāka. *Latvijas dzelzceļa* pārvadājumos CO<sub>2</sub> izmešu daudzums ir teju divas reizes mazāks nekā vidēji Eiropā – 24 g uz pasažierkilometru un 12 g uz tonnkilometru, liecina Eiropas dzelzceļu savienības (UIC) 2009. gadā veiktā pētījuma dati.

2010. gada decembrī CER/UIC kopīgi sagatavotajā dokumentā *Ceļā uz ilgtspējīgu mobilitāti: Eiropas dzelzceļa nozares stratēģija 2030 un turpmāk* apstiprināja jaunu stratēģiju, lai dzelzceļa nozarē samazinātu negatīvo ietekmi uz vidi. Ņemot vērā pašreizējos rādītājus, *Latvijas dzelzceļš* jau 2011. gadā ir apsteidzis Eiropas dzelzceļu savienības noteiktos mērķus CO<sub>2</sub> izmešu samazināšanā līdz 2030. gadam.

Tas panākts ar pārdomātu pasažieru un kravu pārvadājumu politiku, kuras pamatideja ir maksimāli izmantot tehniskos resursus – formēt maksimāli noslogotus kravu pārvadājumus, lai vilcieni nekursētu pustukši. Turklāt pasažieru pārvadājumiem lielā mērā tiek izmantota "zaļā" enerģija, kas ražota vietējās hidroelektrostacijās. Tiek meklēti un analizēti arī jauni risinājumi, kas palīdzētu ietaupīt energoresursus un ļautu samazināt oglekļa dioksīda izmešus, mašīnisti tiek mācīti ekonomiski vadīt lokomotīves, kā arī 2011. gadā veikts pētījums par iespējām elektrificēt *Latvijas dzelzceļa* maģistrālās dzelzceļa līnijas.

*Latvijas dzelzceļš* regulāri veic gaisa un gruntsūdeņu kvalitātes monitoringu un sanāciju dzelzceļa tuvumā. 2011. gadā, līdzīgi kā iepriekš, vides kvalitātes rādītāji nav pārsnieguši Latvijā noteiktās piesārņojuma robežvērtības. Lai sargātu sliežu ceļus no piesārņošanas ar naftas produktiem un citām ķīmiskām vielām un produktiem, 2009. gadā sāka piesārņošanas riskam pakļauto vietu aprikošana ar speciāliem ķīmisko vielu savācējiem. Laukumi no necauraidīga iekļājuma izveidoti robežstacijā Indra – astoņās dīzeļlokomotīvu stāvēšanas vietās pirms izejas luksoforiem un stacijā Rēzekne-II – vienā dīzeļlokomotīvu dīkstāves vietā, kā arī vietā, kas paredzēta bojātu bīstamu kravu vagonu izvietošanai un pārkraušanai. Zem necauraidīgā seguma laukumiem izveidota drenāžas sistēma, pa kuru no dīzeļlokomotīvēm vai bojātiem vagoniem nopilējušie naftas produkti vai citas piesārņojošās vielas un citi netīrumi kopā ar nokrišņu ūdeni nonāk speciālās attīrīšanas iekārtās.

## TROKŠŅU EFEKTA MAZINĀŠANA

Dzelzceļa radītais troksnis Latvijā, tāpat kā citur pasaulē, ir nozīmīga vides problēma. Tāpēc *Latvijas dzelzceļš* meklē efektīvākos risinājumus arī trokšņu ierobežošanai – pārbrauktuvi kapitolu remontu ietvaros klājot gumijas klātnes, sametinot sliežu savieno-

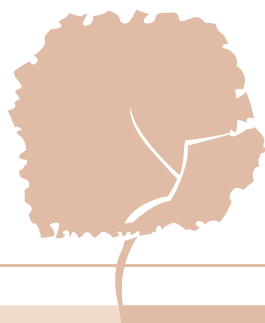

jumus, kā arī slīpējot sliedes un pārmijas un veicot regulārus trokšņa mērījumus trokšņainākajās vietās.

Turpmāk pasākumi dzelzceļa radītā trokšņa ierobežošanā kļūs pamatoti un efektīvāki, jo atbilstoši Eiropas Savienības Direktīvas 2002/49/EK par vides trokšņa novērtēšanu un pārvaldību prasībām 2012. gadā paredzēts izstrādāt trokšņa stratēģisko karti dzelzceļa līnijai *Rīga – Krustpils*, bet 2013. gadā, pamatojoties uz šo karti, tiks izstrādāts attiecīgs dzelzceļa trokšņa ierobežošanas plāns.

## BĪSTAMO ATKRITUMU APSAIMNIEKOŠANA

Rūpējoties par vidi, *Latvijas dzelzceļš* pievērš lielu vērību atkritumu apsaimniekošanai. Noslēgts līgums ar AS *Zaļais punkts* par izlietotā iepakojuma, videi kaitīgo preču atkritumu (smēreļļas, elektrisko akumulatoru un galvanisko strāvas avotu, visu veidu riepu, eļļas filtru) un visu veidu elektrisko un elektronisko iekārtu atkritumu (IT un elektrosakaru iekārtu, apgaismes iekārtu, elektrisko un elektronisko instrumentu u.c.) apsaimniekošanu.

Sevišķa vērība tiek pievērsta bīstamajiem atkritumiem (ar naftas produktiem piesārņota grunts, koka skaidas, smiltis, papīra salvetes un lupatas, atstrādātas transformatoru eļļas, hidrauliskās eļļas, motoreļļas, piesārņotie absorbenti, luminiscējošās lampas u.c.), par kuru apsaimniekošanu tiek slēgti līgumi ar specializētiem atkritumu apsaimniekotājiem, kuriem ir Valsts vides dienesta attiecīga atkritumu apsaimniekošanas atļauja.

## ENERGOEFECTIVITĀTES PRINCIPU IEVĒROŠANA

Īpaša vērība tiek pievērsta arī energoefektivitātes risinājumiem – ēku siltināšanai, jumtu remontam un logu nomaiņai, katlumāju un apkures sistēmu modernizācijai un pārejai uz videi draudzīgāku kurināmo – no mazuta un akmeņoglēm uz dabas gāzi.

*Latvijas dzelzceļš* piedalās Eiropas dzelzceļa savienības Vides, enerģijas un ilgtspējas attīstības forumā un tā ietvaros izveidotajā darba grupā, kas risina zemes ilgtspējīgas izmantošanas jautājumus.

## BIROJU VIDĒ

*Latvijas dzelzceļš* ievēro videi draudzīgu politiku arī savā ikdienas darbā – ne vien uz dzelzceļa, bet arī biroja telpās. Sadarbībā ar *Līgatnes papīrfabriku* uzņēmums nodod izlietoto un vairs nederīgo papīru makulatūrā – otrreizējai pārstrādei. Latvijas dzelzceļa Ģenerāldirekcijas telpās izvietotas makulatūras savācējkaštes, kuru saturs regulāri tiek nodots jaunu papīra izstrādājumu ražošanai. Tāpat tiek vāktas un nodotas izlietotās baterijas. Pakāpeniski šādas regulāras aktivitātes tiek īstenotas visās *Latvijas dzelzceļa* struktūrvienībās un meitasuzņēmumos.

## ĀRĀ – DABĀ

Rūpējoties par vidi un atbalstot zaļo domāšanu, *Latvijas dzelzceļa* darbinieki ik gadu pavasarī piedalās Vislatvijas Lielajā talkā, sakopjot dzelzceļa teritorijas – dzelzceļa sliedēm piegulošās joslas, dzelzceļa stacijas un depo. Līdztekus vides sakopšanai *Latvijas dzelzceļa* darbinieki turpina 1930. gados aizsāktu tradīciju – ik gadu kādā no sakoptajām dzelzceļa teritorijām organizēt koku stādīšanu. 2011. gadā jauni kociņi tika stādīti *Imantas* stacijas teritorijā.





## KUSTĪBAS DROŠĪBA

Viena no galvenajām prioritātēm, kam tiek pievērsta īpaša *Latvijas dzelzceļš* uzmanība, ir dzelzceļa satiksmes un kustības drošība. Tā ir neatņemama sastāvdaļa kravu un pasažieru aprīvē, kā arī mijiedarbībā ar citiem satiksmes dalībniekiem. Rūpes par drošību ir *Latvijas dzelzceļa* atbildība Latvijas iedzīvotājiem. Ir jomas, kurās *Latvijas dzelzceļš* uzrunā cilvēkus – gājējus un autovadītājus nepārkāpt ceļu satiksmes noteikumus, Dzelzceļa likumu un neizraisīt dzelzceļa satiksmes negadījumus, bet ir jomas, piemēram, infrastruktūras, ritošā sastāva uzturēšana, kur drošības garantēšana pilnībā ir uzņēmuma kompetencē un pārziņā. Tādēļ daudzu desmitu gadu laikā *Latvijas dzelzceļā* izstrādāta pārdomāta, praksē pārbaudīta un pastāvīgi pilnveidošanas procesā esoša drošības uzraudzības un prevencijas sistēma, kas skar visas dzelzceļa sfēras.

### SATIKSMES NEGADĪJUMI

Lai arī, salīdzinot ar ceļu satiksmes negadījumiem, dzelzceļa negadījumu skaits, kuros cietuši cilvēki, ir neliels un to apjoms ik gadu samazinās, tomēr *Latvijas dzelzceļa* nākotnes mērķis ir panākt situāciju, kad šādu negadījumu skaits būtu minimāls. Analizējot negadījumu dinamiku un tendences, *Latvijas dzelzceļa* speciālisti cenšas izprast negadījumu iemeslus un meklē optimālākos risinājumus to novēršanai un ierobežošanai. Letāli negadījumi, kuros iesaistīts vilciens, saskaņā ar Vācijas Dzelzceļa apvienības veikto pētījumu *Allianz pro Schiene* notiek 70 reizes retāk, nekā tos izraisa, vai tajos iekļūst automobiļi. Tomēr Latvijā gājēji un autovadītāji mēdz rīkoties pārgalvīgi. Mūsu valstī aizvadītajā gadā dzelzceļa negadījumos ievainoti 25, bojā gājuši – 20 cilvēki. 85 reizes vilcienu mašīnistiem izdevies laikus nobremzēt pirms cilvēka vai transportlīdzekļa, kas šķērsojis tā ceļu, tā novēršot satiksmes negadījumu. Automobiļu avārijās ievainojumus guvuši 4 224 cilvēki, bet bojā gājuši 179.

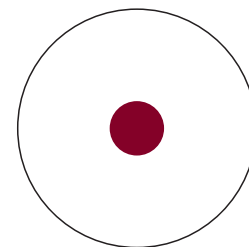

### DZELZCEĻA NEGADĪJUMI, KURUS IESAISTĪTI CILVĒKI 2011. GADĀ

#### CIETUŠIE

Sadursmēs cietušo gājēju skaits	Sadursmēs cietušo motorizēto transportlīdzekļu un velo braucēju skaits
21	4
<b>KOPĀ</b>	<b>25</b>

#### BOJĀGĀJUŠIE

Sadursmēs bojāgājušo skaits	Sadursmēs bojāgājušo motorizēto transportlīdzekļu un velo braucēju skaits
18	2
<b>KOPĀ</b>	<b>20</b>

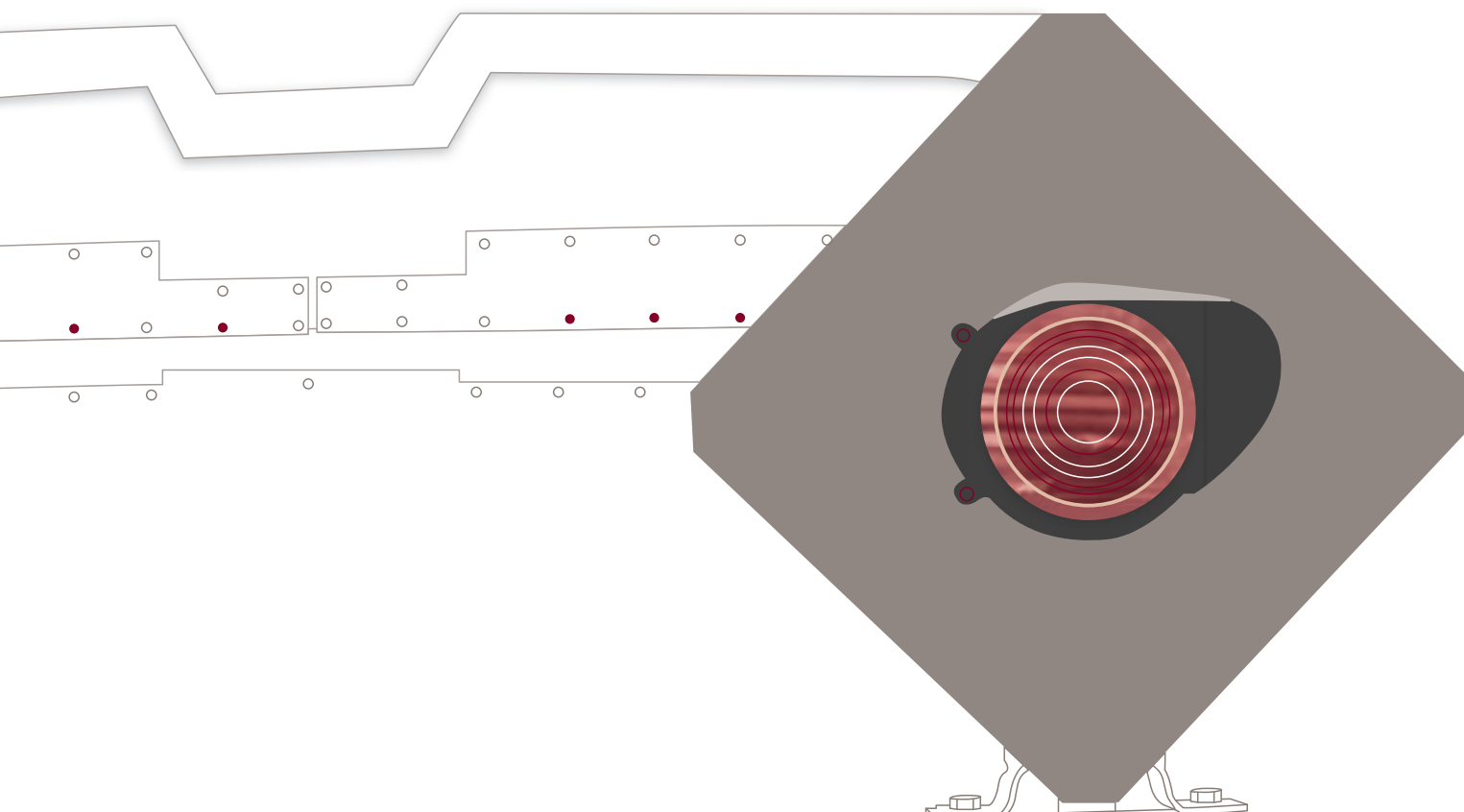

DZELZCEĻA NEGADĪJUMI,  
KUROŠ CIETUŠI CILVĒKI 2007. – 2011. GADĀ

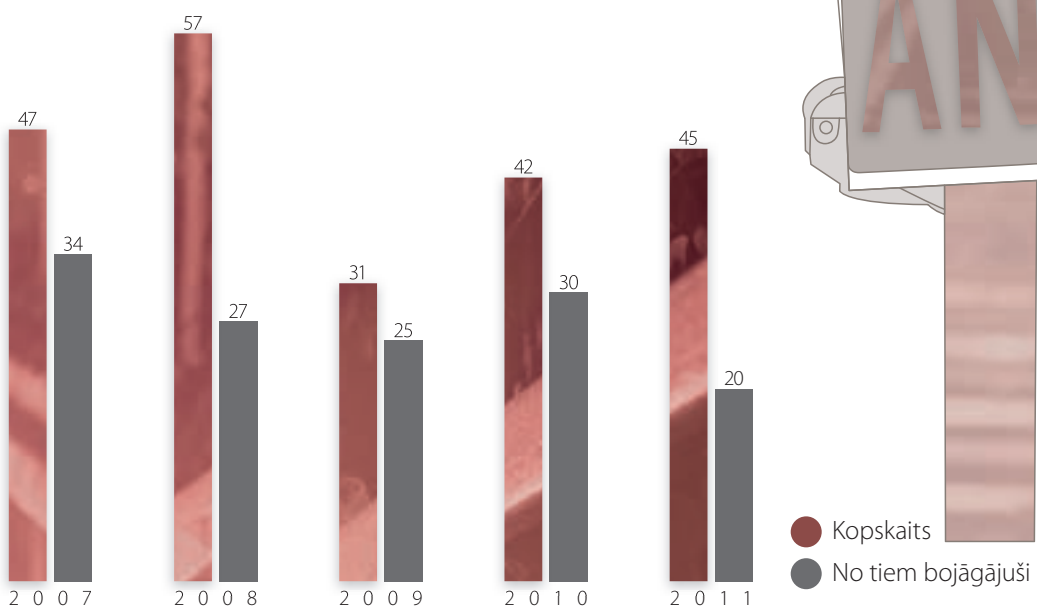

Dzelzceļa pārbrauktuve 2011. gadā līdzīgi kā iepriekš, bijusi vieta, kuru gan kājāmgājēji, gan braucēji centušies šķērsot, neskatoties uz to, ka tuvojas vilciens, mirgo sarkanā gaisma, skan brīdinājuma signāls un barjera slēgta. Latvijā 2011. gadā 21 reizi, transportlīdzeklim šķērsojot slēgtu pārbrauktuvi, bojātas dzelzceļa aizsargbarjeras. Patvaļīgi un pārdroši rīkojoties, izraisītas 10 sadursmes ar vilcienu. Savukārt traumas guvuši četri transportlīdzekļu vadītāji un pasažieri, divi gājuši bojā. Ja vien cilvēki ievērotu brīdinājumus un nogaidītu līdz pārbrauktuve no jauna tiek atvērta braukšanai, šādi gadījumi nenotiktu – par to pārliecināti visdažādāko pasaules valstu satiksmes drošības speciālisti. Neatļauta pārbrauktuves šķērsošana nav nejaušība vai neuzmanība – tā ir katra paša apzināta rīcība, kuru var tikpat apzināti nepieļaut.

- Aktualizējot šo tēmu sabiedrībā, *Latvijas dzelzceļš* jau vairākus gadus jūnijā piedalās Eiropā rīkotajā Pārbrauktuļu drošas šķērsošanas dienā.

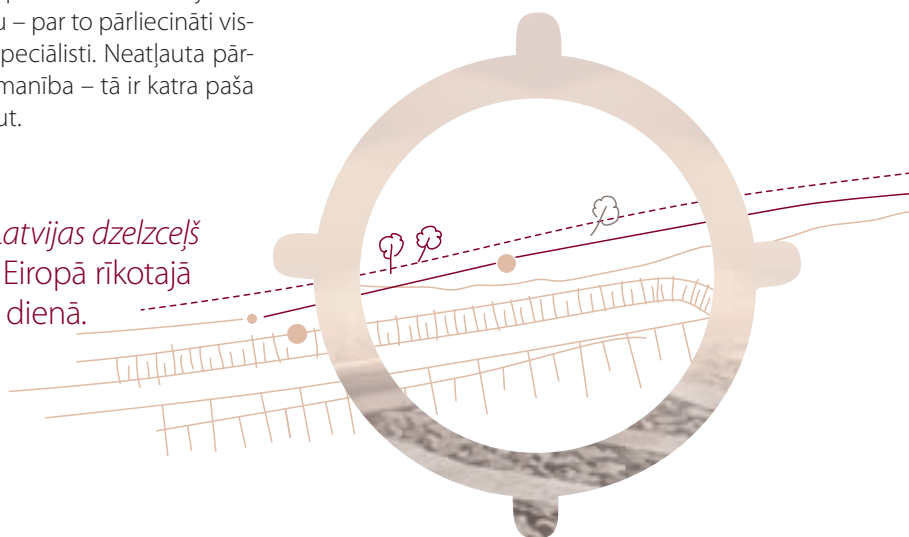

## VIETAS LATVIJĀ, KUR 2011. GADĀ NOTIKUŠAS SADURSMES AR VILCIENU

- 2011. gadā notikušas sadursmes ar vilcienu
- tajā skaitā letāli

- \* stacija (st.)
- \* ceļa posms (c.p.)
- \* pieturas punkts (p.p.)

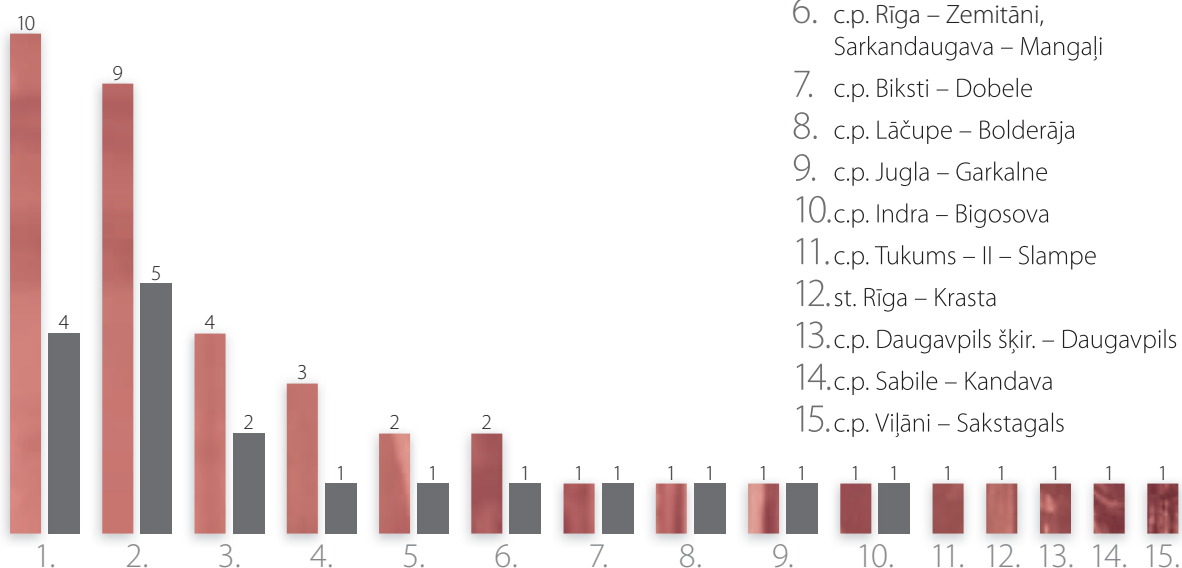



**UZMANĪBU VILCIENS!**

- Meklējot risinājumus, kā padarīt vilciena tuvošanos cilvēkiem pēc iespējas pamanāmāku, 2011. gadā vilces ritošais sastāvs visu diennakti Latvijā sāka kursēt ar ieslēgtām gaismām.

VIETAS LATVIJĀ,  
KUR 2010. GADĀ NOTIKUŠAS  
SADURSMES AR VILCIENU

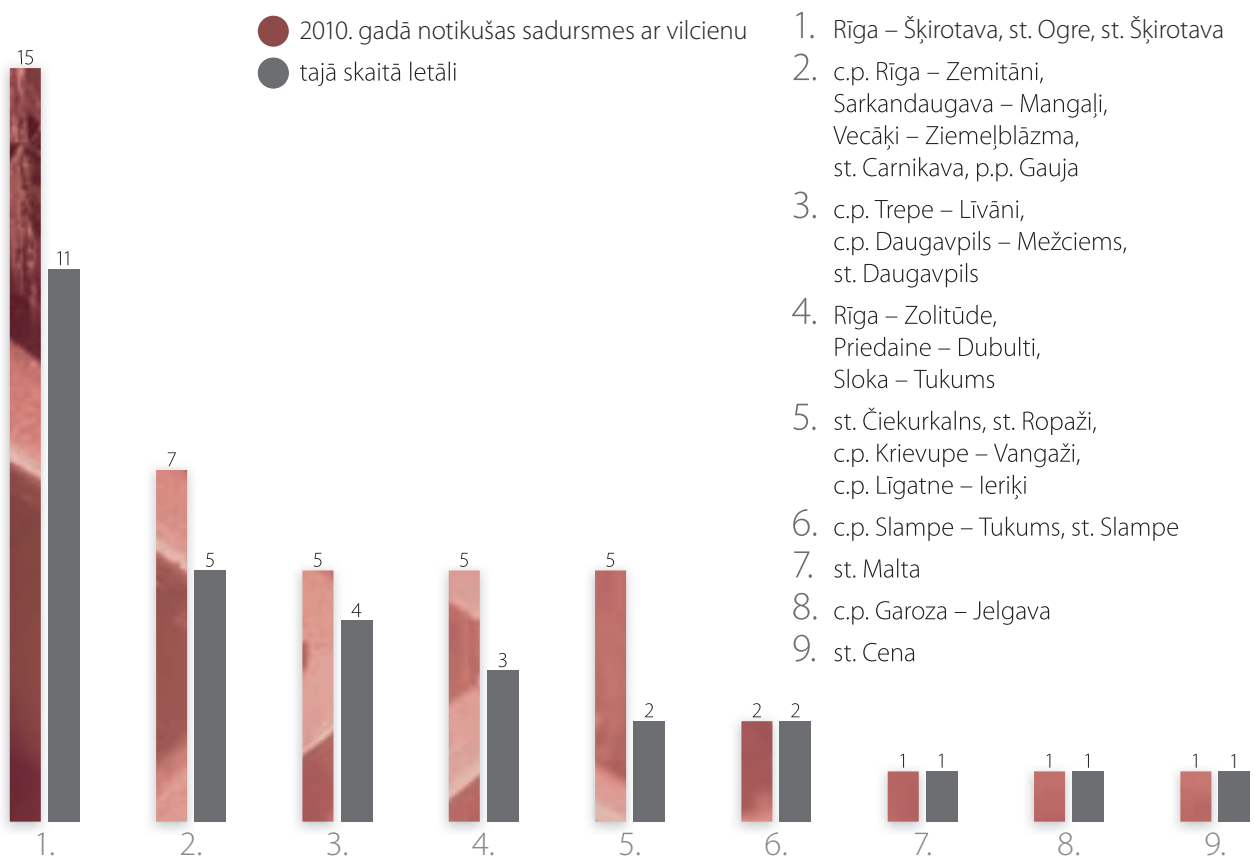

## INFRASTRUKTŪRAS UZRAUDZĪŠANA

Drošība ir viens no *Latvijas dzelzceļa* vērtību stūrakmeņiem. Lai par to rūpētos, dzelzceļa infrastruktūras tehniskais stāvoklis tiek pastāvīgi un sistemātiski pārbaudīts, lai novērstu negadījumu iespējamību nedrošu vai tehniski bojātu dzelzceļa iekārtu dēļ. Pārbaužu un apsekošanu rezultāti tiek izskatīti, kā arī veikti pasākumi, lai atklātos trūkumus novērstu un nepieļautu turpmāk. Atklājot nepieļaujamo risku drošībai, līdz trūkumu novēršanai tiek aizliegta nederīga vai bojātā ritošā sastāva, sliežu ceļu un citu transporta līdzekļu un iekārtu ekspluatācija.

Papildinot drošības uzraudzības instrumentu klāstu, 2011. gadā tika iegādāts jauns Ceļu mērvagons. Drošības nolūkos ar tā palīdzību regulāri tiek veikti visu Latvijas sliežu ceļu ģeometrisko parametru mērījumi (platums, līmenis, virziens).

## GATAVĪBA NOVĒRST NEGADĪJUMU SEKAS

Rūpes par drošību ietver arī sagatavotību novērst dzelzceļa negadījumu sekas. Tādēļ lielākajos dzelzceļa mezgļos darbojas *Latvijas dzelzceļa* avārijas brigādes ar dažādu profesiju dzelzceļa darbiniekiem, kuri īpaši apmācīti saskaņotai un operatīvai rīcībai dzelzceļa negadījumu apstākļos. Nopietna negadījuma seku likvidēšanā paredzēts iesaistīt uzņēmuma Palīdzības un Ugunsdzēsības vilcienus. Dzelzceļa darbiniekiem, kuri darbojas avārijas seku novēršanas brigādē, sadarbībā ar Valsts Ugunsdzēsības dienestu regulāri tiek rīkotas mācības. Vērienīgākās avārijas seku novēršanas mācības, kurās 2011. gadā līdztekus citiem glābšanas dienestiem piedalījās arī *Latvijas dzelzceļa* darbinieki, notika Valmierā. Civilās aizsardzības mācību mērķis bija trenēt un nostiprināt avārijas situācijas kontroles prasmes, sakaru, apziņošanas un informācijas nodrošināšanu un kārtību, cilvēku un materiāltechnisko resursu mobilizēšanu, postošo faktoru ierobežošanu un likvidēšanu, medicīniskās palīdzības sniegšanu, iedzīvotāju evakuāciju, seku likvidēšanas pasākumu izpildi.

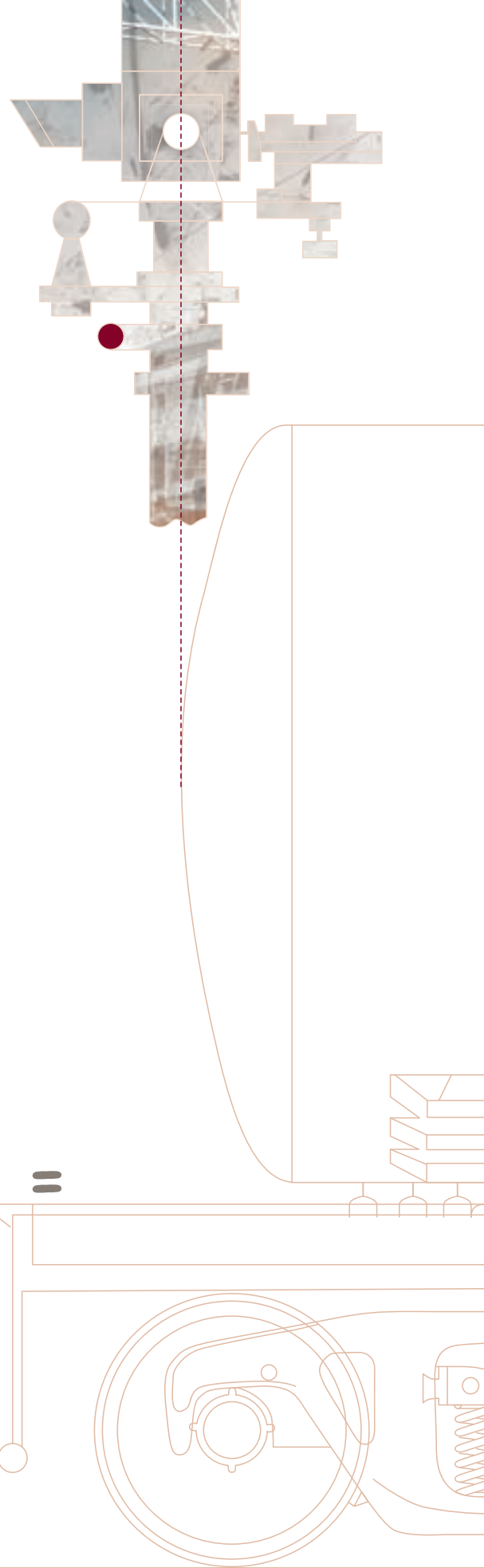



## “CILVĒKA FAKTORA” IEROBEŽOŠANA

Rūpējoties par dzelzceļa satiksmes drošību, īpaša vērība tiek pievērsta uzņēmuma darbiniekiem, kas strādā dzelzceļa profesijās. *Latvijas dzelzceļš* vienlaikus gan rūpējas par šo cilvēku profesionālo sagatavotību, mācībām un labiem darba apstākļiem, gan regulāri pārbaudīt šo darbinieku spējas un zināšanas, tā maksimāli samazinot negadījumu iespējas, kas varētu būt saistītas ar “cilvēcisko faktoru” (nezināšanu, nogurumu).

Uzsākta jauno *Latvijas dzelzceļa* darbinieku apmācība atbilstoši viņu profesijai. Darbinieki apgūst uzņēmuma organizētus mācību kursus, kas sniedz priekšstatu par konkrētā darba drošības aspektiem un padziļinātu ieskatu profesijas būtībā un specifikā.

Vilcienu kustības vadības darbinieku apmācībai radīti speciāli stimulatori, trenāžieri. Apgūstot praktisku un teorētisku apmācības kursu, šie darbinieki tiek gatavoti pārdomātai reakcijai uz dzelzceļa nestandarta situācijās.

Saskaņā ar *Latvijas dzelzceļa* drošības izpratni dzelzceļa darbinieki, kuru darbs tieši saistīts ar dzelzceļa satiksmi, organizāciju vai uzraudzību, apgūst kvalifikācijas kursus, viņu zināšanas tiek pārbaudītas un darba rezultāti analizēti, lai maksimāli izvairītos no neprecizitātēm vai paviršības, kuru sekas dzelzceļā var būt smagas. Dzelzceļa speciālistu zināšanas un prasmes periodiski pārbauda darba devēja izveidota komisija, kas lemj par darbinieka piemērotību attiecīgajai profesijai un izsniedz vai pagarina Dzelzceļa speciālista apliecību.

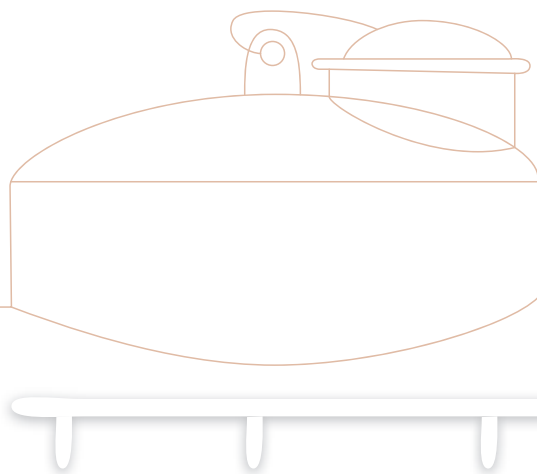

# SABIEDRISKĀS AKTIVITĀTES

*Latvijas dzelzceļa* komunikācijas politika cieši saistīta ar uzņēmuma biznesa stratēģiju un mērķiem. Uzņēmums realizē iekšējo un ārējo komunikāciju, izmantojot vienotu komunikācijas platformu. Pastāvīgas komunikācijas uzturēšanas nozīme gan starpvalstu biznesa vidē, gan sadarbība, uzņēmuma viedokļa un stratēģisku nākotnes vīziju un attīstības integrēšana valsts līmeņa izpratnē un procesos, aktīva iesaistīšanās ES likumdošanas normu izstrādē, kas regulē un vērsta uz vienotas dzelzceļa vides izveidi Eiropā, kā arī mehānismu izstrāde pastāvīgai informācijas apmaiņas plūsmi pašā uzņēmuma vidē, kurā strādā nepilni 12 000 darbinieku, ir būtiski Latvijas dzelzceļa attīstības stūrakmeņi.

*Latvijas dzelzceļš* pastāvīgi veido un nodrošina informāciju par koncernu gan uzņēmuma mājaslapā, gan izstrādājot informatīvus vai reprezentablus izdevumus par koncernu, tā darbību un aktualitātēm, iesaistās un piedalās nozarei stratēģiski svarīgās starptautiskās un vietēja mēroga dzelzceļa apvienībās un darba grupās. *Latvijas dzelzceļš* sadarbojas ar vietējiem un ārvalstu medijiem, aktīvi iesaistās sociālajos tīklos, kā arī rūpējas par informācijas apriti uzņēmuma iekšienē – ik dienas papildinot informāciju uzņēmuma iekšējā mājaslapā ar būtiskām aktualitātēm dzelzceļa nozarē un koncerna darbībā. Iknedēļu tiek izdots laikraksts *Latvijas Dzelzceļnieks*. Uzņēmuma darbiniekiem regulāri tiek rīkoti kopīgi pasākumi – talkas, sporta spēles, uzņēmuma komandu piedalīšanās Latvijas mēroga sporta amatieru pasākumos un valstij un koncernam nozīmīgu svētku dienu atzīmēšanā.

## UZZIŅU DIENESTS 1181

Iekšzemes pasažieru pārvadājumi jau vairākus gadus ir nošķirti no *Latvijas dzelzceļa* – tos nodrošina *AS Pasažieru vilciens*. Tomēr sabiedrība joprojām *Latvijas dzelzceļu* saista ar šī pakalpojuma sniegšanu. *Latvijas dzelzceļš* nevar ietekmēt iekšzemes pasažieru pārvadājumu kvalitāti un cenas, bet uzņēmies vienota dzelzceļa informācijas tālruņa izveidi 1181, uz kuru zvanot 24 stundas diennaktī iespējams saņemt informāciju gan par iekšzemes, gan Latvijas starptautiskajiem pasažieru pārvadājumiem, kā arī sniedz *Latvijas dzelzceļa* kontaktinformāciju. 2011. gadā tika paplašināts piedāvāto informatīvo pakalpojumu loks, pārņemot Telegrafa stacijas telefonistu funkcijas.

Dzelzceļa Uzziņu dienests 1181 izvirzījis mērķi kļūt ne tikai par vienotas informācijas saņemšanas vietu ārējiem klientiem, bet vairāk pievērsties informācijas aprites koordinēšanai uzņēmuma iekšienē, nodrošinot vienas pieturas aģentūras principu *Latvijas dzelzceļa* darbiniekiem arī tehnisku jautājumu risināšanā. 2011. gadā tika sākts darbs, lai visus ar datortehniku (bojājumiem, nomaiņu, programmu instalāciju) saistītus jautājumus koordinētu dienests 1181. Tāpat plānots, ka tuvākā nākotnē dienests koordinēs visus tehniskos un praktiskos jautājumus, kas saistīti ar jauna darbinieka darba vietas un aprīkojuma nodrošināšanu.

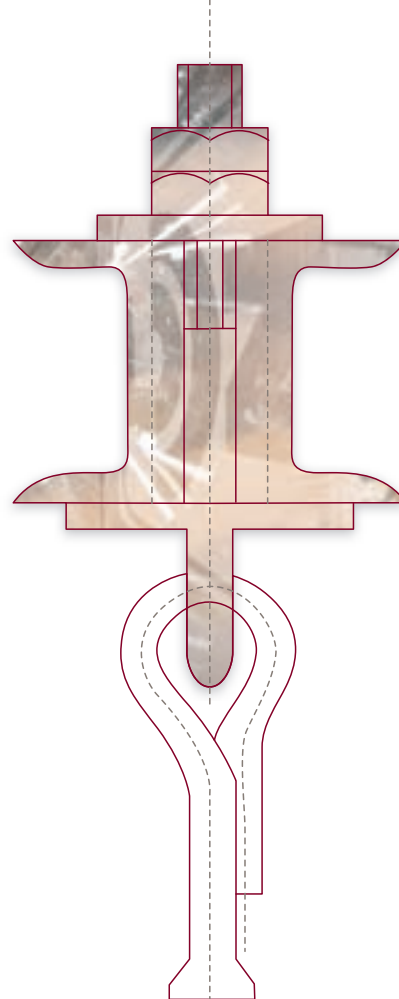

## IEKŠĒJĀ KOMUNIKĀCIJA UZŅĒMUMĀ

2011. gads, kas *Latvijas dzelzceļa* vēsturē iegājis ar rekordlielu kravu pārvadājumu apjomu, vienlaikus bija arī pārbaudījums uzņēmuma darbiniekiem, jo prasīja vēl lielāku ieguldījumu, atdevi, stratēģisku domāšanu un sīkstumu. Tādēļ koncernam *Latvijas dzelzceļš* apgalvojums – darbinieki ir mūsu vērtība, spēks un resurss – nav tikai tukšs sauklis. Ar savu lojalitāti, lielo atdevi un uzticību uzņēmumā strādājošie pērn īstenoja vienu no *Latvijas dzelzceļa* ambiciozākajiem mērķiem – kļūt par vienu no vadošajiem dzelzceļa pārvadātājiem Eiropā. Savukārt darbinieku pašreizējā ilgtermiņā paustu godīgumu, ieinteresētību un rūpēm attieksmē pret cilvēkiem, kuri koncernā strādā.

## INTRANETS UN UZŅĒMUMA LAIKRAKSTS

Divi nozīmīgākie *Latvijas dzelzceļa* iekšējās komunikācijas instrumenti ir uzņēmuma iekšējā mājaslapa – intranets un nedēļas laikraksts *Latvijas Dzelzceļnieks*. Tomēr papildus tiem, ir virkne citu aktivitāšu un pasākumu, kas vērsti uz kolektīva saliedēšanu, kopīgu vērtību un apziņas veidošanu.

## GODA ZĪMES UN APBALVOJUMI

*Latvijas dzelzceļā* ik gadu tiek pasniegti vairāki apbalvojumi par darbinieku nopelniem – par ilggadēju darbu, par avārijas situāciju novēršanu, par mūža ieguldījumu un sasniegumiem zinātnē. Īpaša balva *Dzelzceļa lepnums* tiek pasniegta par cilvēcību un koleģialitāti. Šai balvai ikviens var nominēt gan savus padotos, vadītājus un citus kolēģus par viņu labajām cilvēciskajām īpašībām – par to, ar ko patiesi ir vērts lepoties. Šīs balvas pasniegšana ir ne tikai goda un cieņas izteikšana, bet arī pateicība uzņēmumā strādājošiem par palīdzības un atbalsta sniegšanu ikdienā. 2011. gadā šo augsto apbalvojumu saņēmuši deviņi darbinieki.

### Apbalvojumi, kas piešķirti 2011. gadā:

- Latvijas dzelzceļa Goda zīme – 13
- Nozīme par satiksmes drošību – 1
- Nozīme par ilggadēju darbu – 503
- Ar Satiksmes ministrijas Atzinības rakstu 2011. gadā apbalvoti 9 darbinieki
- Ar Latvijas Dzelzceļa prezidenta Atzinības rakstu apbalvoti 19 darbinieki



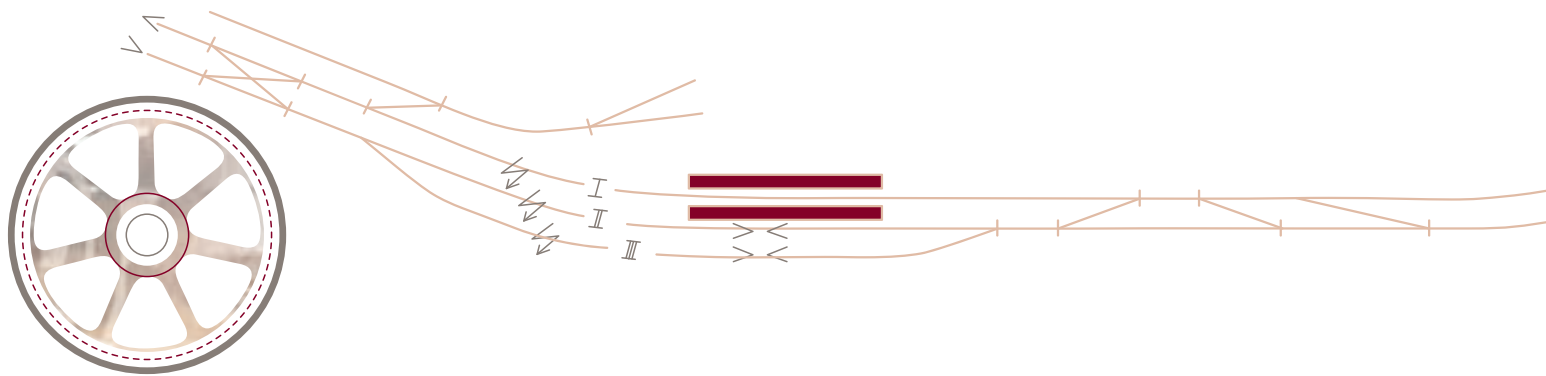

## DALĪBA SPORTA PASĀKUMOS

*Latvijas dzelzceļa* darbinieki ir ne vien aktīvi un iniciatīvas bagāti savā ikdienas darbā, bet arī ārpusdarba sociālajā dzīvē, kopīgi veidojot darbinieku komandas, lai piedalītos Latvijas un Eiropas sporta pasākumos – Rīgas maratonā, Vienības velobraucienā Siguldā un Eiropas strādājošo sporta spēlēs. Tāpat uzņēmumā aktīvi darbojas vairāki kolektīvi – hokeja, futbola, basketbola, sieviešu volejbola komanda, kā arī tautas deju kolektīvs.

## VASARAS SPORTA SPĒLES

Ik gadu vasaras vidū *Latvijas dzelzceļš* rīko starptautiskās dzelzceļa sporta spēles, kur piedalās ne vien uzņēmuma dažādu struktūrvienību un meitassabiedrību komandas, bet arī sadarbības uzņēmumu komandas no Latvijas un kaimiņvalstīm.

## DZELZCEĻA DARBINIEKU BĒRNI

Dzelzceļa nozarē jau vēsturiski veidojusies tendence, ka dzelzceļnieki savā profesijā strādā paaudzēm. Koncernā *Latvijas dzelzceļš* strādā vairākas dzelzceļnieku dinastijas, ar kurām uzņēmums lepojas un augstu novērtē abpusējo uzticību un lojalitāti. Tāpat *Latvijas dzelzceļš* rūpējas arī par savu darbinieku bērniem, apzinoties, ka tas veido labsajūtu ne vien darbiniekiem, bet arī nākamajai paaudzei, kas iespējams nākotnē turpinās ģimenes profesionālo darba gaitu tradīcijas. *Latvijas dzelzceļš* organizē Ziemassvētku pasākumus mazajiem dzelzceļnieku bērniem, kā arī rīko dažādus radošus konkursus, kur mazie cilvēki var izpausties un justies piederīgi vecāku darba vietai un uzņēmumam, kurā tētis vai mamma strādā.

## KOPĪGA SVĒTKU SVINĒŠANA

Koncernā izveidota tradīcija kopīgi svinēt valsts un uzņēmuma mēroga svarīgus svētkus. Tāpat ik gadu tiek atzīmēta arī *Latvijas dzelzceļa* dibināšanas diena 5. augustā, kopīgi ielīgoti Jāņi, godināti labākie darbinieki valsts svētkos – 18. novembrī.

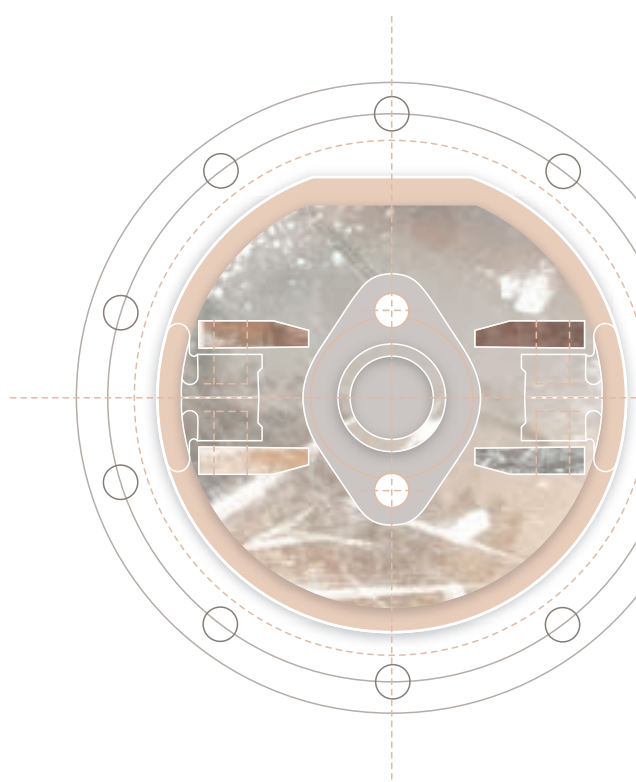



## ĀRĒJĀ KOMUNIKĀCIJA

### STARPTAUTISKĀ SADARBĪBA

*Latvijas dzelzceļš* veido daudzpusīgu sadarbību ar vadošajām starptautiskajām dzelzceļa nozares organizācijām un ārvalstu dzelzceļiem. Koncerna uzdevums ir veicināt *Latvijas dzelzceļa* kā Eiropas kopienas dzelzceļu tīkla sastāvdaļas attīstību un konkurētspēju pārvadājumiem Eirāzijas transporta koridoros.

Būdam Eiropas Savienības dalībvalsts, dzelzceļa kravu pārvadājumu jomā Latvijas lielākie sadarbības partneri atrodas austrumu virzienā – Krievija, Baltkrievija un citas Eirāzijas un Centrālāzijas valstis. Ar tām vēsturiski veidojusies laba un cieša saikne, kā uzturēšanai rūpīgi un sistemātiski strādāts. Baltijas valstis Eiropas dzelzceļa telpā ir īpašas arī ar savu sliežu platumu 1520 mm, kas mums ir kopīgs un paver sadarbības iespējas ārpus Eiropas Savienības robežām – austrumu virzienā.

Lai attīstītu *Latvijas dzelzceļa* sadarbību ar ārvalstu partneriem 1520 mm dzelzceļa sliežu platuma telpā, uzņēmuma vadība un speciālisti piedalās Dzelzceļa transporta padomes (CSŽT) darbā. Tāpat *Latvijas dzelzceļš* darbojas Dzelzceļa sadarbības organizācijā (OSŽD), kurā pārstāvēti dzelzceļa uzņēmumi no 27 valstīm – Baltijas, NVS, Ķīnas, Korejas, Vjetnamas, Mongolijas un citām Austrumeiropas un Centrāleiropas valstīm.

Lai veicinātu sadarbību ar partneriem Eiropas dzelzceļa vidē, uzņēmums darbojas kā Eiropas dzelzceļu un infrastruktūras uzņēmumu kopienas (CER) biedrs līdztekus 76 Eiropas valstu uzņēmumiem, kas pārstāv dzelzceļa infrastruktūras pārvaldītājus un pārvadātājus. CER pārstāv biedru intereses ES institūcijās. Tāpat *Latvijas dzelzceļš* aktīvi līdzdarbojas Starptautiskajā dzelzceļu savienībā (UIC), kas apvieno 197 dzelzceļa kompānijas no pieciem pasaules kontinentiem. *Latvijas dzelzceļš* ir vairāku citu starptautisku dzelzceļa nozares organizāciju – Eiropas dzelzceļu aģentūras (ERA), Starptautiskā dzelzceļa transporta komitejas (CIT) Starptautiskā dzelzceļu policijas un drošības dienestu sadarbības organizācijas (COLPOFER) un Eiropas dzelzceļnieku asociācijas (AEC) dalībnieks.

## SVARĪGĀKĀS STARPTAUTISKĀS TIKŠANĀS UN PASĀKUMI 2011. GADĀ

- 2011. gadā turpinājās Eiropas dzelzceļu un infrastruktūras uzņēmumu kopienas (CER) 1520 atbalsta darba grupas tikšanās, kurās regulāri piedalījās arī VAS *Latvijas dzelzceļš* pārstāvji.
- 2011. gadā notika vairākas koncerna *Latvijas dzelzceļš* un atklātās akciju sabiedrības *Rossijskije železnije dorogi* pārstāvju, kā arī Krievijas Transporta ministrijas darba grupu tikšanās, kurās tika spriests par risinājumiem, kā nodrošināt ātrāku abpusēju pasažieru un kravas vilcienu kustību.  
Kā pozitīva tendence tika atzīmēta arvien pieaugošais kravu pārveidājumu apjoma pieaugums 2011. gadā.
- Aprīlī Tadžikistānas galvaspilsētā Dušanbe norisinājās XXVI OSŽD Ģenerāldirektoru konference, kuras ietvaros tika skatīti jautājumi par OSŽD komisiju 2010. gada darba rezultātiem, savstarpējiem norēķiniem, komitejas darba plānu 2012. gadam, 2011. gada budžeta apstiprināšanu, par vienotas OSŽD un UIC darba grupas izveidi, AGCS automatiskajām sistēmām un citi darba kārtības jautājumi.
- Maija vidū Helsinkos, Somijā notika Dzelzceļa transporta padomes 54. sanāksme. Tās aktuālākais jautājums bija kopējā vagonu parka izmantošana 1520 mm sliežu platuma dzelzceļa telpā. Koncerna *Latvijas dzelzceļš* delegāciju vadīja uzņēmuma prezidents Uģis Magonis.
- Oktobra vidū Rīgā norisinājās viens no gada vērienīgākajiem notikumiem – III Starptautiskais reģionālais dzelzceļa biznesa forums *Stratēģiskā partnerība 1520: Baltijas reģions*. Foruma centrālā tēma – *Baltijas reģions: dzelzceļa biznesa Transeiropas mērogā*. Koncerns *Latvijas dzelzceļš* piedalījās foruma organizēšanā. Foruma svinīgajā atklāšanas ceremonijā piedalījās Latvijas Republikas prezidents Andris Bērziņš, *Latvijas dzelzceļa* prezidents Uģis Magonis un atklātās akciju sabiedrības *Rossijskije železnije dorogi* prezidents Vladimirs Jakušins. Viens no svarīgākajiem biznesa foruma pasākumiem bija plenārsēde *Baltijas reģions: biznesa telpu 1520 un 1435 partnerība*. Tajā piedalījās Krievijas, NVS un Baltijas valstu dzelzceļa nozares vadītāji, darījumu un finanšu struktūru pārstāvji. Plenārsēdē izskatīja jautājumus par transporta koridoru Austrumi – Rietumi un Ziemeļi – Dienvidi attīstību, dzelzceļa likumdošanas unifikāciju 1520 mm un 1435 mm sliežu platuma dzelzceļa telpā, sadarbību ar Eiropas Savienības dalībvalstīm transporta jomā un citus jautājumus. Šī bija pamattēma arī VI Starptautiskajā dzelzceļa biznesa forumā *Stratēģiskā partnerība 1520* vasaras sākumā Sočos, Krievijā.
- Rudenī ar *Latvijas dzelzceļš* līdzdalību Rīgā tika organizēta 23. Eiropas valstu dzelzceļa arodbiedrību pārstāvju tikšanās, lai kopīgi diskutētu par Eiropas Parlamenta un Padomes direktīvas priekšlikumiem jeb tā dēvēto Pirmo dzelzceļa paketi vienotas Eiropas dzelzceļa telpas izveidei, kas paredz veikt dzelzceļa tirgus liberalizāciju un strukturālo nošķiršanu.
- *Latvijas dzelzceļa* pārstāvji piedalījās 20. NVS valstu dzelzceļu tarifu konferencē, kurā tika pieņemta NVS valstu dzelzceļu tarifu politika 2012. gadam. Konferencē dalībvalstu dzelzceļi noteica bāzes likmes, kas tika saglabātas 2011. gada līmenī.
- 2011. gada nogalē *Latvijas dzelzceļa* prezidents Uģis Magonis kopā ar satiksmes ministru Aivi Roni, kā arī vairākiem uzņēmuma un tā meitassabiedrību vadītājiem piedalījās vērienīgā transporta nozarei veltītā pasākumā Kazahstānā – *Kazahstānas transporta dienas 2011*. Latvijas mērķis bija parādīt Latvijas tranzītkoridora priekšrocības. Kazahstāna ir nozīmīgs un nākotnes sadarbības perspektīvā svarīgs *Latvijas dzelzceļa* sadarbības partneris. 2011. gadā no Kazahstānas vestās kravas veidoja vairāk par 4 % no kopējā kravu apjoma – 2,43 miljonus tonnu. Perspektīvā Kazahstāna var kļūt par nozīmīgu tranzīta posmu dzelzceļa kravu pārvadājumos no Ķīnas uz Latvijas ostām.



## SADARBĪBA LATVIJĀ

Līdzīgi kā ārpus Latvijas arī vietējā mērogā Latvijas dzelzceļam ir virkne klientu un sadarbības partneru. Tomēr ārpus darījumu jomas ir nozares, kurās *Latvijas dzelzceļš* piedalās, lai pārstāvētu un īstenotu uzņēmuma vērtības un atbildību pret procesiem, kas kopumā skar valsti, tās attīstību un perspektīvas.

Eiropas Savienības ARTEMIS (Progresīvā pētniecība un tehnoloģijas inteliģences un sistēmu jomā) programmas ietvaros *Latvijas dzelzceļš* sadarbojas ar Rīgas Tehnisko universitāti un Latvijas Zinātņu Akadēmiju, dzelzceļa jomā atbalstot zinātnisku inovāciju izstrādi un to darbības izpēti un lietderību, kā arī līdzdarbojas veiksmīgu ideju virzībā līdz praktiskai, atzītai un sertificētai pielietojamībai.

*Latvijas dzelzceļš* iniciējis uzņēmējdarbības pārvaldes sistēmu SAP specialitātes programmas izstrādi Rīgas Tehniskajā universitātē.

Nozīmīgs virziens sadarbībai valsts mērogā ir *Latvijas dzelzceļa* atvērtība un ieinteresētība kopīgu, sabiedrībai ērtu un nepieciešamu risinājumu meklēšanā staciju un to infrastruktūras labiekārtošanā ar pašvaldībām. 2011. gadā veiksmīga sadarbība noritēja ar Saulkrastu, Jūrmalas, Rēzeknes un Siguldas pašvaldību. Siguldas stacija pakāpeniski top par pilotprojektu modernas, labiekārtotas stacijas paraugam, kur 2012. gadā pašvaldība nodrošinās stacijas ēkas un piebrauktuvju remontu, savukārt *Latvijas dzelzceļš* modernizēs un labiekārtos dzelzceļa infrastruktūru - izbūvējot augstos peronus un atjaunojot sliežu ceļu.

*Latvijas dzelzceļš* ir *Latvijas telekomunikāciju asociācijas* biedrs un līdzdarbojas dialoga veidošanā un uzturēšanā un nozares viedokļa pārstāvēšanā valsts līmenī. Asociācijas mērķis ir veicināt telekomunikāciju nozares attīstību un perspektīvas, kā arī iekļaušanos Eiropas telekomunikāciju aprītē un pasaules telekomunikāciju organizācijās.

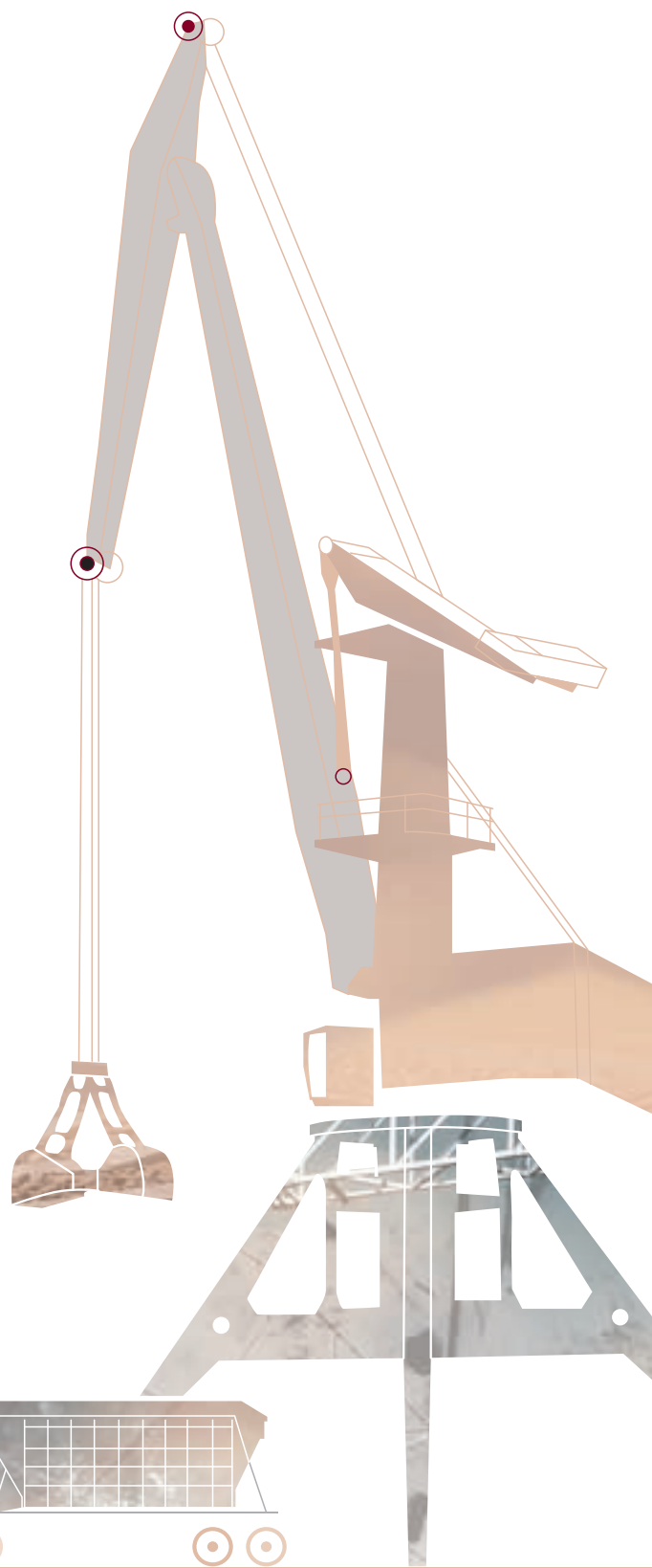

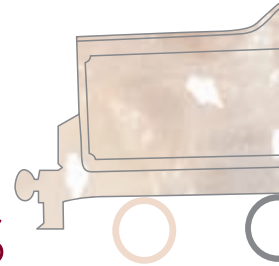

## LATVIJAS DZELZCEĻA VĒSTURES MUZEJS

Latvijas Dzelzceļa vēstures muzejs ir uzņēmuma struktūrvienība kopš 1996. gada. Muzejs izveidots 1994. gada 30. augustā.

Muzeja misija ir radīt izpratni un veidot pozitīvu attieksmi par dzelzceļa nozari, tās attīstību, tai raksturīgo priekšmetisko vidi, darba prasmēm un tradīcijām Latvijas teritorijā laika posmā no XIX gs. piecdesmitajiem gadiem, veidojot, attīstot un radoši izmantojot plašāko *Latvijas dzelzceļa* transporta mantojuma krātuvi, darbinieku un dzelzceļa vēstures interešu zināšanas. Muzejā tiek organizētas un vadītas ekskursijas, konsultēti pētnieki un interesenti, veidotas publikācijas un raksti vietējos un starptautiskos populārzinātniskos izdevumos, muzeja darbinieki piedalās konferencēs un uztur informācijas un eksponātu apmaiņu izstāžu vajadzībām ar citiem muzejiem.

### Latvijas Dzelzceļa vēstures muzeja pārziņā ir:

- *Latvijas dzelzceļa* vēstures liecību saglabāšana, nodrošinot to mērķtiecīgu vākšanu, dokumentēšanu, aprūpi;
- muzeja krājuma un ar to saistītās informācijas pētniecība;
- uzkrāto un radīto vērtību pieejamības nodrošināšana;
- mūsdienīga muzeja darbības nodrošināšana.

2011. gadā muzeja krājums papildināts par 676 vienībām, no kurām vairāk nekā 90% ir fotomateriāli.

### APMEKLĒTĀJU SKAITS

Kopumā 2011.gadā Latvijas Dzelzceļa vēstures muzejā vadītas 139 ekskursijas. Dzelzceļa muzeja ekspozīcijas un izstādes 2011. gadā bija atvērtas 253 dienas un to apmeklēja 22 361 cilvēki, no kuriem 2377 apskatīja ekspozīciju Jelgavā. Muzeja apmeklētāju lielāko daļu veido individuālie apmeklētāji (19299), grupās muzeju apmeklē galvenokārt skolēni (3062).

### MUZEJA APMEKLĒTĀJU SKAITS 2011./2010. GADĀ

MĒNESIS	01	02	03	04	05	06	07	08	09	10	11	12
2011	348	404	731	590	9866	585	1025	1057	2216	2991	1352	1196
2010	336	353	1144	780	8911	792	748	1082	1064	3332	1113	995



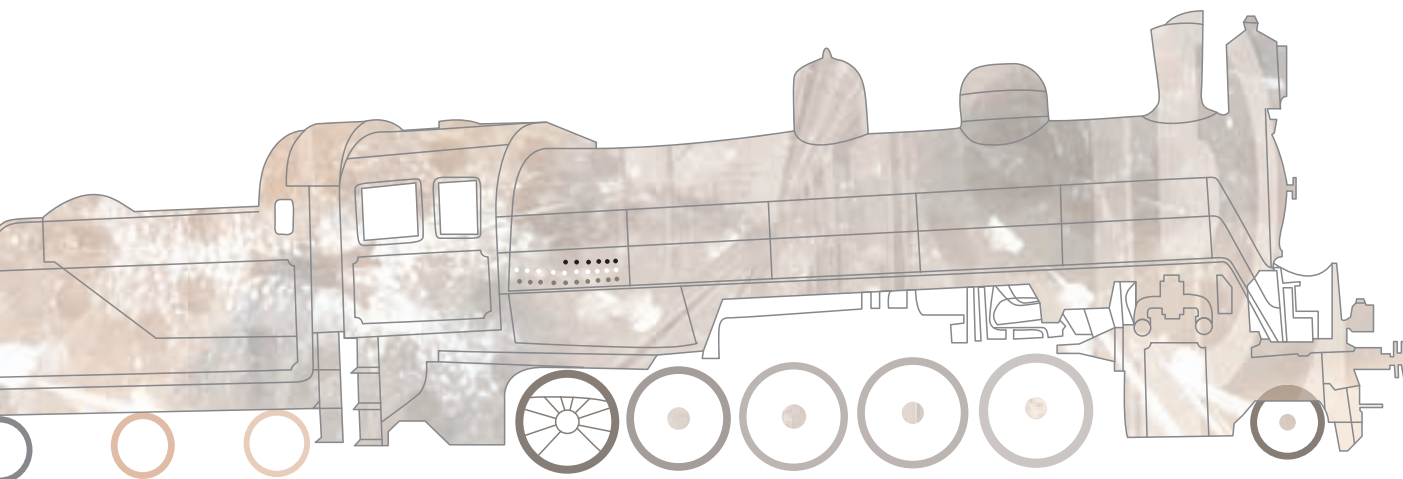

## KRĀJUMA PRIEKŠMETU RESTAURĀCIJA IZSTĀDES

Svarīgākais notikums muzeja krājuma priekšmetu restaurācijas jomā 2011. g. bija 1925. gada III klases pasažieru vagona tipa restaurācijas darbi, kas sākti jau 2010. gadā. 2011. gadā atjaunotas virsbūves metāla konstrukcijas, kā arī vagona ritošā daļa. Resaturācijas darbus paredzēts beigt 2012. gada pavasarī.

Tvaika lokomotīvei L-312 atjaunota elektroinstalācija. 2011. gada nogalē sāka šaursliežu tvaika lokomotīves ML 611 restaurācija.

## PĒTNIECISKĀ DARBĪBA

2011. gada galvenā izpētes tēma bija Rīgas – Daugavpils dzelzceļa līnijas vēsture, lai sagatavotu izstādes *Dzelzceļš Latvijā, Latvija dzelzceļam* plānu un grāmatu – katalogu līnijas 150 gadu jubilejai.

Turpinājās darbs par tēmu *Latvijas dzelzceļa ritošais sastāvs 1860. – 1991.g.* Krievijas dzelzceļu Oktobra dzelzceļa centrālajā muzejā atrasta sīkāka informācija par *Latvijas dzelzceļa* ritošā sastāva ekspluatāciju dažādos PSRS rūpniecības uzņēmumos.

Ekspozīcijas *Dzelzceļš un dzelzceļnieki Jelgavā* pilnveidošanai pētīti jautājumi par Jelgavas ekspluatācijas nodaļas, Mašīnu iecirkņa, Ceļu iecirkņa vēsturi, Jelgavas dzelzceļa mezglu un personālu laika posmā no 1919. līdz 1940. gadam.

Starptautiskā Eiropas mēroga pasākuma *Muzeju nakts – 2011* ietvaros Latvijas Dzelzceļa vēstures muzejs sagatavoja izstādi *Ar vilcienu uz Eiropu*, lai atspoguļotu starptautisko pārvadājumu vēsturi un *Rail Baltic* projekta iespējas.

2011. gada septembrī Latvijas Dzelzceļa vēstures muzejā atklāta izstāde *Dzelzceļš Latvijai. Latvija dzelzceļam*. Izstāde veltīta Rīgas – Daugavpils dzelzceļa 150. gadadienai. Tās mērķis bija caur Rīgas – Daugavpils līnijas ģeogrāfiju un vēsturi atklāt valsts un sabiedrības dzīves jomas, kurās dzelzceļa ietekme izpaudusies visspilgtāk. Izstādē eksponēti arī priekšmeti no Rīgas Vēstures un kuģniecības, Latvijas Etnogrāfiskā brīvdabas, Ogres Vēstures un mākslas muzeja, Latvijas Nacionālās bibliotēkas un privātkolekcionāru krājumiem.

Jau otro gadu skolēnu rudens brīvdienās nedēļas garumā muzejs rīko dzelzceļa modelismam veltītu izstādi *Liliputija*. Tā rīkota sadarbībā ar dzelzceļa modelisma entuziasiem.

Latvijas dzimšanas dienai 18. novembrī Dzelzceļa vēstures muzejā bija veltīta fotoizstāde no muzeja atklātņu un fotogrāfiju kolekcijas *Stacija svētku rotā*. Latvijas valsts dzelzceļā laika posmā no 1919. – 1940. gadam bija tradīcija valsts dibināšanas gadadienā 18. novembrī stacijas ēku rotāt zaļām brūkleņu vitnēm, valsts karoga krāsas lentām, un laba vēlējumiem savai valstij. Rotātas stacijas bija apskatāmas senajās atklātnēs un fotogrāfijās.







# KONCERNA FINANŠU PĀRSKATI

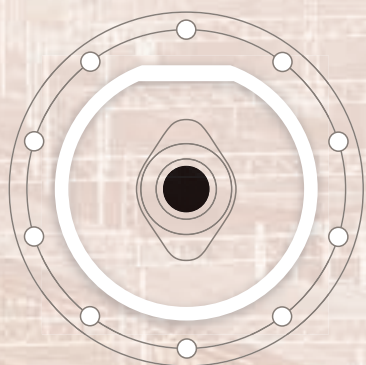

UĢIS MAGONIS  
valdes priekšsēdētājs

VALSTS AKCIJU SABIEDRĪBA  
*LATVIJAS DZELZCEĻŠ*

## VALSTS AKCIJU SABIEDRĪBA LATVIJAS DZELZCEĻŠ 2011. GADA PĀRSKATS

## PEĻŅAS VAI ZAUDĒJUMU APRĒĶINS

(pēc apgrozījuma izmaksu metodes)

LVL

RĀDĪTĀJA NOSAUKUMS	2011.	2010.
Neto apgrozījums	147 560 893	130 423 798
Pārdotās produkcijas ražošanas izmaksas	(132 154 673)	(122 616 962)
<b>Bruto peļņa (no apgrozījuma)</b>	<b>15 406 220</b>	<b>7 806 836</b>
Administrācijas izmaksas	(15 672 691)	(14 512 065)
Pārējie saimnieciskās darbības ieņēmumi	12 627 189	24 958 663
Pārējās saimnieciskās darbības izmaksas	(5 373 228)	(17 044 837)
Ieņēmumi no līdzdalības koncerna meitas un asociēto sabiedrību kapitālos	1 690 268	1 221 381
Ieņēmumi no vērtspapīriem un aizdevumiem, kas veidojuši ilgtermiņa ieguldījumus	141 070	195 226
Pārējie procentu ieņēmumi u. tml. ieņēmumi	174 767	68 006
Procentu maksājumi u. tml. izmaksas	(2 209 896)	(1 473 274)
<b>Peļņa pirms nodokļiem</b>	<b>6 783 699</b>	<b>1 219 936</b>
Uzņēmumu ienākuma nodoklis	(732 289)	(541 295)
Atliktais uzņēmumu ienākuma nodoklis	384 070	595 964
Pārējie nodokļi	(275 056)	(299 592)
<b>Pārskata perioda peļņa pēc nodokļiem</b>	<b>6 160 424</b>	<b>975 013</b>

Rīgā, 2012. gada 7. jūnijā

Valdes priekšsēdētājs

Valdes loceklis

Valdes loceklis

Valdes loceklis

U. Magonis

E. Bērziņš

A. Strakšas

Ē. Šmuksts

## VALSTS AKCIJU SABIEDRĪBA LATVIJAS DZELZCEĻŠ 2011. GADA PĀRSKATS

## BILANCE

LVL

AKTĪVS	31.12.2011.	31.12.2010.
<b>1. ILGTERMIŅA IEGULDĪJUMI</b>		
<b>I. Nemateriālie ieguldījumi</b>		
1. Koncesijas, patenti, licences, preču zīmes u. tml. tiesības	854 571	1 059 064
<b>I KOPĀ</b>	<b>854 571</b>	<b>1 059 064</b>
<b>II. Pamatlīdzekļi</b>		
1. Zemes gabali, ēkas, būves un ilggadīgie stādījumi	177 967 015	175 346 815
2. Ilgtermiņa ieguldījumi nomātajos pamatlīdzekļos	2 569 538	3 211 922
3. Iekārtas un mašīnas	63 105 336	37 362 000
4. Pārējie pamatlīdzekļi un inventārs	6 409 832	5 599 174
5. Pamatlīdzekļu izveidošana un nepabeigto celtniecības objektu izmaksas	16 208 725	30 231 085
6. Avansa maksājumi par pamatlīdzekļiem	40 875 812	46 052 150
<b>II KOPĀ</b>	<b>307 136 258</b>	<b>297 803 146</b>
<b>III. Ilgtermiņa finanšu ieguldījumi</b>		
1. Līdzdalība radniecīgo sabiedrību kapitālā	24 486 584	24 486 584
2. Pārējie vērtspapīri un ieguldījumi	347 450	347 450
<b>III KOPĀ</b>	<b>24 834 034</b>	<b>24 834 034</b>
<b>1. IEDAĻAS KOPSUMMA</b>	<b>332 824 863</b>	<b>323 696 244</b>
<b>2. APGROZĀMIE LĪDZEKĻI</b>		
<b>I. Krājumi</b>		
1. Izejvielas, pamatmateriāli un palīgmateriāli	5 004 976	8 375 601
2. Gatavie ražojumi un preces pārdošanai	7 309	10 387
3. Nepabeigtie pasūtījumi	10 196	10 196
4. Avansa maksājumi par precēm	212 199	338 832
5. Darba dzīvnieki un produktīvie dzīvnieki	10	20
<b>I KOPĀ</b>	<b>5 234 690</b>	<b>8 735 036</b>
<b>II. Debitori</b>		
1. Pircēju un pasūtītāju parādi	2 495 317	2 141 008
2. Radniecīgo sabiedrību parādi	8 733 480	4 816 211
3. Citi debitori	811 934	5 452 740
4. Nākamo periodu izmaksas	397 397	236 639
<b>II KOPĀ</b>	<b>12 438 128</b>	<b>12 646 598</b>
<b>III. Nauda</b>	37 207 455	17 969 218
<b>III KOPĀ</b>	<b>37 207 455</b>	<b>17 969 218</b>
<b>2. IEDAĻAS KOPSUMMA</b>	<b>54 880 273</b>	<b>39 350 852</b>
<b>BILANCE</b>	<b>387 705 136</b>	<b>363 047 096</b>

## VALSTS AKCIJU SABIEDRĪBA LATVIJAS DZELZCEĻŠ 2011. GADA PĀRSKATS

## BILANCE

LVL

PASĪVS	31.12.2011.	31.12.2010.
<b>1. PAŠU KAPITĀLS</b>		
1. Akciju vai daļu kapitāls (pamatkapitāls)	114 850 643	114 628 593
2. Rezerves: pārējās rezerves	1 773 401	1 675 900
3. Nesadalītā peļņa: pārskata gada nesadalītā peļņa	6 160 424	975 013
<b>1. IEDAĻAS KOPSUMMA</b>	<b>122 784 468</b>	<b>117 279 506</b>
<b>2. UZKRĀJUMI</b>		
1. Uzkrājumi pensijām un tamlīdzīgām saistībām	651 271	519 106
2. Citi uzkrājumi	24 951 743	21 999 709
<b>2. IEDAĻAS KOPSUMMA</b>	<b>25 603 014</b>	<b>22 518 815</b>
<b>3. KREDITORI</b>		
<b>I. Ilgtermiņa kreditori</b>		
1. Aizņēmumi no kredītiestādēm	54 006 573	53 711 057
2. Citi aizņēmumi	-	414 095
3. Parādi piegādātājiem un darbuņēmējiem	341 747	341 747
4. Nākamo periodu ieņēmumi	131 649 238	106 154 430
5. Atliktā nodokļa saistības	5 419 844	5 803 914
<b>I KOPĀ</b>	<b>191 417 402</b>	<b>166 425 243</b>
<b>II. Īstermiņa kreditori</b>		
1. Aizņēmumi no kredītiestādēm	11 567 156	34 414 026
2. Citi aizņēmumi	6 151 991	1 122 151
3. No pircējiem saņemtie avansi	19 846	8 690
4. Parādi piegādātājiem un darbuņēmējiem	6 217 613	5 340 973
5. Parādi radniecīgajām sabiedrībām	4 114 724	2 616 299
6. Nodokļi un valsts sociālās apdrošināšanas obligātās iemaksas	4 015 745	3 460 407
7. Pārējie kreditori	3 417 687	2 928 592
8. Nākamo periodu ieņēmumi	12 332 230	6 908 414
9. Uzkrātās saistības	63 260	23 980
<b>II KOPĀ</b>	<b>47 900 252</b>	<b>56 823 532</b>
<b>3. IEDAĻAS KOPSUMMA</b>	<b>239 317 654</b>	<b>223 248 775</b>
<b>BILANCE</b>	<b>387 705 136</b>	<b>363 047 096</b>

Rīgā, 2012. gada 7. jūnijā

Valdes priekšsēdētājs

Valdes loceklis

Valdes loceklis

Valdes loceklis

U. Magonis

E. Bērziņš

A. Strakšas

Ē. Šmuksts



## VALSTS AKCIJU SABIEDRĪBA LATVIJAS DZELZCEĻŠ 2011. GADA PĀRSKATS

## NAUDAS PLŪSMAS PĀRSKATS

(pēc tiešās metodes)

LVL

	2011.		2010.	
	SAŅEMTS	SAMAKSĀTS	SAŅEMTS	SAMAKSĀTS
<b>1. Pamatdarbība</b>				
1.1. saņemts no pircējiem un pasūtītājiem	182 184 462	-	164 513 633	-
1.2. saņemtie bankas procenti	81 987	-	54 481	-
1.3. samaksāts par precēm un pakalpojumiem	-	59 318 685	-	58 518 375
1.4. darba alga un VSAOI	-	67 699 941	-	67 770 262
1.5. pārējās saimnieciskās darbības izmaksas	-	3 689 744	-	5 466 440
1.6. procentu maksājumi	-	2 187 017	-	1 381 959
1.7. uzņēmumu ienākuma nodokļa maksājumi	-	1 029 975	-	2 785 342
1.8. citi nodokļu maksājumi	-	16 781 022	-	8 396 777
<b>Kopā:</b>	<b>182 266 449</b>	<b>150 706 384</b>	<b>164 568 114</b>	<b>144 319 155</b>
<i>Pamatdarbības neto naudas plūsma</i>	+31 560 065	-	+ 20 248 959	-
<b>2. Ieguldīšanas darbība</b>				
2.1. saņemtās dividendes	1 831 338	-	1 416 607	-
2.2. saņemts no pamatlīdzekļu pārdošanas	582 146	-	589 145	-
2.3. iegādāti pamatlīdzekļi, licences	-	31 230 393	-	80 753 114
2.4. iemaksāts meitas sabiedrību pamatkapitālā	-	-	-	25 000
<b>Kopā:</b>	<b>2 413 484</b>	<b>31 230 393</b>	<b>2 005 752</b>	<b>80 778 114</b>
<i>Ieguldīšanas darbības neto naudas plūsma</i>	-	-28 816 909	-	-78 772 362
<b>3. Finansēšanas darbība</b>				
3.1. saņemts kredīts	11 679 635	-	40 611 066	-
3.2. ES fondu līdzekļi (Kohēzijas fonds un valsts līdzekļi)	39 125 441	-	34 832 422	-
3.3. saņemtie procenti no overdrafta līdzekļiem	87 705	-	13 525	-
3.4. saņemtie bankas procenti	-	-	-	-
3.5. samaksāts kredīts	-	34 335 413	-	11 581 714
3.6. samaksātā nauda par finanšu līzingu saistībām	-	1 006 686	-	1 006 686
3.7. iemaksāts budžetā par valsts kapitāla izmantošanu	-	877 512	-	342 920
3.8. overdrafta līdzekļi	1 776 337	-	2 498 324	-
<b>Kopā:</b>	<b>52 669 118</b>	<b>36 219 611</b>	<b>77 955 337</b>	<b>12 931 320</b>
<i>Finansēšanas darbības neto naudas plūsma</i>	+16 449 507	-	+65 024 017	-
Kļūdaini pārskaitījumi	473	-	-	2 941
Valūtas kursu starpība	45 101	-	-	91 862
<b>Pavisam</b>	<b>237 394 625</b>	<b>218 156 388</b>	<b>244 529 203</b>	<b>238 123 392</b>
<i>Kopējās naudas pieaugums vai samazinājums</i>	+19 238 237		+ 6 405 811	
<b>Naudas līdzekļu atlikums gada beigās</b>	<b>37 207 455</b>		<b>17 969 218</b>	
<b>gada sākumā</b>	<b>17 969 218</b>		<b>11 563 407</b>	
<b>Naudas līdzekļu pieaugums</b>	<b>+19 238 237</b>		<b>+6 405 811</b>	

# VALSTS AKCIJU SABIEDRĪBAS LATVIJAS DZELZCEĻŠ DARBĪBAS RĀDĪTĀJI

LVL

	2009	2010	2011
<b>Ieņēmumi</b>	146 459 536	130 423 798	147 560 893
t.sk. ieņēmumi no infrastruktūras jaudas pārdošanas;	96 069 669	85 745 070	98 933 940
ieņēmumi no infrastruktūra pārvaldītāja papildpakalpojumiem	23 083 638	21 928 382	26 115 129
<b>Saimnieciskās darbības peļņa<sup>^</sup></b>	3 768 224	909 005	6 712 434
<b>Saimnieciskās darbības rentabilitāte*</b>	2,6 %	0,7 %	4,5 %
<b>Pārskata gada peļņa</b>	1 270 073	975 013	6 160 424
<b>Pārskata gada peļņas rentabilitāte**</b>	0,9%	0,7%	4,2%
<b>Kopējā likviditāte***</b>	0,9	0,7	1,1
<b>Atdeve uz aktīviem<sup>∨</sup></b>	0,4%	0,3%	1,6%
<b>Atdeve uz pašu kapitālu<sup>∨∨</sup></b>	1,1%	0,8%	5,1%
<b>Ilgtermiņa aktīvi pārskata gada beigās</b>	261 571 795	323 696 244	332 824 863
<b>Aktīvi pārskata gada beigās</b>	298 924 945	363 047 096	387 705 136
<b>Pašu kapitāls pārskata gada beigās</b>	116 647 413	117 279 506	122 784 468
<b>Aizņēmumi no kredītiestādēm pārskata gada beigās</b>	58 363 685	88 125 083	65 573 729
<b>Kapitālieguldījumi</b>	46 514 251	57 088 676	45 732 185

<sup>^</sup> Saimnieciskās darbības peļņa – peļņa pirms uzņēmumu ienākuma nodokļa, finanšu izmaksām vai ieņēmumiem

\* Saimnieciskās darbības rentabilitāte – saimnieciskās darbības peļņa/ieņēmumi

\*\* Pārskata gada peļņas rentabilitāte – pārskata gada peļņa/ieņēmumi

\*\*\* Kopējā likviditāte – apgrozāmie līdzekļi/īstermiņa saistības

<sup>∨</sup> Atdeve uz aktīviem – pārskata gada peļņa/vidējie aktīvi  
(aktīvi pārskata gada sākumā + aktīvi pārskata gada beigās/2)

<sup>∨∨</sup> Atdeve uz pašu kapitālu – pārskata gada peļņa/vidējais pašu kapitāls  
(pašu kapitāls pārskata gada sākumā + pašu kapitāls pārskata gada beigās/2)

## DZELZCEĻA TĪKLA IZMANTOŠANAS RĀDĪTĀJI

	2009	2010	2011
<b>Pārvadāto kravu apjoms (tūkst. tonnu)</b>	53 679	49 164	59 385
<b>Veiktie vilcienu-km kravu pārvadājumos (tūkst. vilcienu-km)</b>	11 633	10 625	12 631
<b>Pārvadāto pasažieru skaits (tūkst.)</b>	21 555	20 856	20 494
<b>Veiktie vilcienu-km pasažieru pārvadājumos (tūkst. vilcienu-km)</b>	6 879	6 292	6 397
<b>Kravas vilcienu sastāvu apstrāde stacijās (vagonu skaits)</b>	4 073 764	3 689 671	4 310 780
<b>Kravas vagonu tehniskā apkope un apskate (vagonu skaits)</b>	3 632 107	3 328 038	3 835 210
<b>Darbinieku skaits pārskata gada beigās</b>	7 367	7 285	7 221

**Neatkarīgu revidentu ziņojums par saīsināto finanšu pārskatu**

**VAS „Latvijas Dzelzceļš” akcionāram**

**Ziņojums par saīsināto finanšu pārskatu**

Klāt pievienotais saīsinātais finanšu pārskats, kas ietver 2011. gada 31. decembra bilanci, 2011. gada peļņas vai zaudējumu aprēķinu un 2011. gada naudas plūsmas pārskatu, ir sagatavots, balstoties uz VAS „Latvijas Dzelzceļš” 2011. gada revidēto finanšu pārskatu. Mūsu 2012. gada 7. jūnija ziņojumā mēs sniedzām atzinumu bez iebildēm par šo finanšu pārskatu.

Saīsinātajā finanšu pārskatā nav iekļauta visa saskaņā ar Gada pārskatu likumu atklājamā informācija. Tādēļ saīsinātā finanšu pārskata lasīšana nevar aizvietot VAS „Latvijas Dzelzceļš” pilna apjoma finanšu pārskata lasīšanu.

***Vadības atbildība par saīsinātā finanšu pārskata sagatavošanu***

Vadība ir atbildīga par saīsinātā finanšu pārskata sagatavošanu atbilstoši revidētajam finanšu pārskatam, kā aprakstīts Pielikumā „Saīsinātā finanšu pārskata sagatavošanas pamatnostādnes”.

***Revidenta atbildība***

Mēs esam atbildīgi par atzinumu, ko, pamatojoties uz mūsu saskaņā ar 810. Starptautisko revīzijas standartu „Uzdevums sniegt ziņojumu par saīsinātajiem finanšu pārskatiem” veiktajām procedūrām, izsakām par šo saīsināto finanšu pārskatu.

***Atzinums***

Mūsaprāt, klāt pievienotais saīsinātais finanšu pārskats, kas sagatavots pamatojoties uz VAS „Latvijas Dzelzceļš” 2011. gada revidēto finanšu pārskatu, visos būtiskākajos aspektos ir atbilstošs finanšu pārskatam, pamatojoties uz Pielikumā „Saīsinātā finanšu pārskata sagatavošanas pamatnostādnes” minēto.

PricewaterhouseCoopers SIA  
Zvērinātu revidentu komercsabiedrība  
Licence Nr. 5

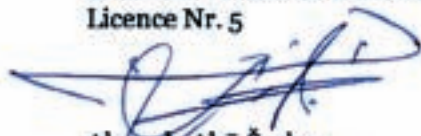

Ahmeds Abū Šarhs  
(Ahmed Abu Sharkh)  
Valdes priekšsēdētājs

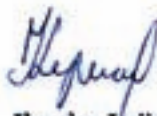

Ilandra Lejiņa  
Atbildīgā zvērinātā revidente  
Sertifikāts Nr. 168

Rīga, Latvija  
2012. gada 7. jūnijā

PricewaterhouseCoopers SIA, Kr. Valdemāra iela 19, Rīga LV-1010, Latvija  
T: +371 6709 4400, F: +371 6783 0055, [www.pwc.lv](http://www.pwc.lv)

**PIELIKUMS**

Saīsinātā finanšu pārskata sagatavošanas pamatnostādnes.

Šis saīsinātais finanšu pārskats, kas sastāv no bilances 2011. gada 31. decembrī, peļņas vai zaudējumu aprēķina par gadu līdz 2011. gada 31. decembrim un naudas plūsmas pārskata par 2011. gadu, ir sagatavots balstoties uz revidētā VAS „Latvijas dzelzceļš” 2011. gada finanšu pārskata attiecīgo informāciju, neveicot tajā izmaiņas. Revidētais finanšu pārskats ir pieejams VAS „Latvijas dzelzceļš” administrācijā. Attiecīgi šis saīsinātais finanšu pārskats atbilst kopējam finanšu pārskatam.

KONCERNA LATVIJAS DZELZCEĻŠ 2011. GADA PĀRSKATS  
KONSOLIDĒTAIS APVIENOTO IENĀKUMU PĀRSKATS  
PAR 2011. GADU

LVL

RĀDĪTĀJA NOSAUKUMS	2011	2010	2009
Ieņēmumi	318 773 284	257 443 067	284 826 470
Pārdotās produkcijas ražošanas izmaksas	(279 553 343)	(243 897 433)	(248 449 484)
<b>Bruto peļņa</b>	<b>39 219 941</b>	<b>13 545 634</b>	<b>36 376 986</b>
Administrācijas izmaksas	(26 067 311)	(24 089 015)	(24 447 735)
Pārējie saimnieciskās darbības ieņēmumi	16 713 730	27 315 424	14 582 999
Pārējās saimnieciskās darbības izmaksas	(5 885 081)	(17 634 024)	(21 817 195)
Ieņēmumi no ilgtermiņa ieguldījumiem	141 070	195 226	549 354
Finanšu ieņēmumi	153 376	185 258	773 456
Finanšu izmaksas	(2 704 064)	(2 059 711)	(2 083 517)
<b>Peļņa/(zaudējumi) pirms uzņēmumu ienākuma nodokļa</b>	<b>21 571 661</b>	<b>(2 541 208)</b>	<b>3 934 348</b>
Uzņēmumu ienākuma nodoklis	(2 473 280)	304 174	(2 212 921)
<b>Pārskata perioda peļņa/(zaudējumi)</b>	<b>19 098 381</b>	<b>(2 237 034)</b>	<b>1 721 427</b>
<b>Pārskata perioda apvienotie ienākumi/(izdevumi)</b>	<b>19 098 381</b>	<b>(2 237 034)</b>	<b>1 721 427</b>
<b>Pārskata perioda peļņa/(zaudējumi) un apvienotie ienākumi/(zaudējumi), kas attiecināmi uz koncerna vairākumdaļas turētājiem</b>	<b>19 098 381</b>	<b>(2 237 034)</b>	<b>1 721 427</b>

Rīgā, 2012. gada 7. jūnijā

Valdes priekšsēdētājs

Valdes loceklis

Valdes loceklis

Valdes loceklis

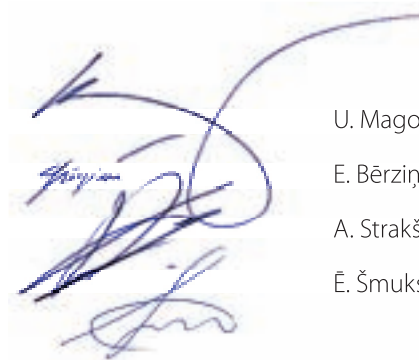

U. Magonis

E. Bērziņš

A. Strakšas

Ē. Šmuksts

KONCERNA LATVIJAS DZELZCEĻŠ 2011. GADA PĀRSKATS  
KONSOLIDĒTAIS PĀRSKATS PAR FINANŠU STĀVOKLI  
2011. GADA 31. DECEMBRĪ

LVL

AKTĪVS	31.12.2011.	31.12.2010.	31.12.2009.	01.01.2009.
<b>ILGTERMIŅA IEGULDĪJUMI</b>				
Pamatlīdzekļi	355 625 718	340 984 927	317 823 985	282 261 500
Nemateriālie ieguldījumi	864 169	1 069 294	930 602	1 000 326
Avansa maksājumi	39 866 755	45 647 585	14 143 709	17 827 088
Ilgtermiņa finanšu ieguldījumi	347 450	347 450	347 450	347 450
<b>ILGTERMIŅA IEGULDĪJUMI KOPĀ</b>	<b>396 704 092</b>	<b>388 049 256</b>	<b>333 245 746</b>	<b>301 436 364</b>
<b>APGROZĀMIE LĪDZEKĻI</b>				
Krājumi	14 115 588	17 725 509	23 881 239	27 735 997
Pircēju un pasūtītāju parādi un citi debitori	12 306 316	13 951 472	14 216 820	14 460 401
Uzņēmumu ienākuma nodoklis	654 881	3 095 217	2 345 204	2 693 408
Nauda un naudas ekvivalenti	69 884 767	38 012 106	24 022 338	30 313 968
<b>APGROZĀMIE LĪDZEKĻI KOPĀ</b>	<b>96 961 552</b>	<b>72 784 304</b>	<b>64 465 601</b>	<b>75 203 774</b>
<b>AKTĪVI KOPĀ</b>	<b>493 665 644</b>	<b>460 833 560</b>	<b>397 711 347</b>	<b>376 640 138</b>

KONCERNA LATVIJAS DZELZCEĻŠ 2011. GADA PĀRSKATS  
KONSOLIDĒTAIS PĀRSKATS PAR FINANŠU STĀVOKLI  
2011. GADA 31. DECEMBRĪ (TURPINĀJUMS)

LVL

PASĪVS	31.12.2011.	31.12.2010.	31.12.2009.	01.01.2009.
<b>PAŠU KAPITĀLS UN SAISTĪBAS</b>				
<b>PAŠU KAPITĀLS</b>				
Uz Koncerna vairākumdaļas turētājiem attiecināmais:				
Akciju kapitāls (pamatkapitāls)	114 850 643	114 628 593	114 628 593	90 168 321
Pārējās rezerves	23 444 803	21 511 183	19 708 430	32 168 376
Iepriekšējo gadu nesadalītā peļņa	36 937 493	41 985 659	42 275 654	49 260 186
Pārskata gada apvienotie ienākumi	19 098 381	(2 237 034)	1 721 427	6 030 688
Mazākuma daļa	-	-	-	7 838
<b>PAŠU KAPITĀLS KOPĀ</b>	<b>194 331 320</b>	<b>175 888 401</b>	<b>178 334 104</b>	<b>177 635 409</b>
<b>SAISTĪBAS</b>				
<b>ILGTERMIŅA SAISTĪBAS</b>				
Atliktā nodokļa saistības	11 528 816	12 660 449	13 690 554	14 561 750
Uzkrājumi	1 642 975	2 244 686	2 835 768	537 190
Aizņēmumi no kredītiestādēm	63 251 206	64 311 267	55 032 865	54 814 139
Citi aizņēmumi	25 177	486 187	1 551 523	2 549 428
Parādi piegādātājiem un darbuzņēmējiem	341 747	341 747	738 502	615 381
Nākamo periodu ieņēmumi	131 649 238	106 154 430	78 344 400	56 588 946
<b>ILGTERMIŅA SAISTĪBAS KOPĀ</b>	<b>208 439 159</b>	<b>186 198 766</b>	<b>152 193 612</b>	<b>129 666 834</b>
<b>ĪSTERMIŅA SAISTĪBAS</b>				
Aizņēmumi no kredītiestādēm	12 993 090	35 830 142	13 702 691	9 204 577
Citi aizņēmumi	573 177	1 176 389	1 166 740	1 153 617
Uzkrājumi	28 325 436	26 909 062	15 448 603	19 618 418
Parādi piegādātājiem un darbuzņēmējiem un pārējie kreditori	26 944 108	22 657 476	25 784 254	30 492 016
Uzņēmumu ienākuma nodoklis	2 338 018	-	845 303	286 243
Nodokļi un valsts sociālās apdrošināšanas obligātās iemaksas	7 388 924	5 264 598	3 949 281	5 466 133
Nākamo periodu ieņēmumi	12 332 412	6 908 726	6 286 759	3 116 891
<b>ĪSTERMIŅA SAISTĪBAS KOPĀ</b>	<b>90 895 165</b>	<b>98 746 393</b>	<b>67 183 631</b>	<b>69 337 895</b>
<b>SAISTĪBAS KOPĀ</b>	<b>299 334 324</b>	<b>284 945 159</b>	<b>219 377 243</b>	<b>199 004 729</b>
<b>PAŠU KAPITĀLS UN SAISTĪBAS KOPĀ</b>	<b>493 665 644</b>	<b>460 833 560</b>	<b>397 711 347</b>	<b>376 640 138</b>

Rīgā, 2012. gada 7. jūnijā

Valdes priekšsēdētājs

Valdes loceklis

Valdes loceklis

Valdes loceklis

U. Magonis

E. Bērziņš

A. Strakšas

Ē. Šmuksts

KONCERNA LATVIJAS DZELZCEĻŠ 2011. GADA PĀRSKATS  
KONSOLIDĒTAIS NAUDAS PLŪSMU PĀRSKATS  
PAR 2011. GADU

LVL

	2011	2010	2009
<b>Naudas plūsma no saimnieciskās darbības</b>			
Saimnieciskajos darījumos saņemtie naudas līdzekļi	43 895 611	22 157 656	26 575 518
Samaksāts uzņēmumu ienākuma nodoklis	(1 170 629)	(3 358 522)	(2 090 256)
<b>Neto naudas plūsma no saimnieciskās darbības</b>	<b>42 724 982</b>	<b>18 799 134</b>	<b>24 485 262</b>
<b>Naudas plūsma no ieguldīšanas darbības</b>			
Saņemtas dividendes	141 070	195 226	549 354
Pamatlīdzekļu pārdošanas rezultātā gūtie ienākumi	191 562	144 130	37 909
Pamatlīdzekļu un nemateriālo ieguldījumu iegāde	(24 437 117)	(68 635 817)	(60 565 986)
Eiropas Savienības fondu līdzekļi (Kohēzijas fonds) un valsts līdzekļi	39 125 441	34 832 422	28 145 310
<b>Neto naudas plūsma no ieguldīšanas darbības</b>	<b>15 020 956</b>	<b>(33 464 039)</b>	<b>(31 833 413)</b>
<b>Naudas plūsma no finanšu darbības</b>			
Saņemtie aizņēmumi	10 325 218	25 000 976	15 471 538
Saņemti bankas procenti	42 806	127 373	462 350
Saņemta kredītlīnija	-	20 513 680	-
Atmaksātie aizņēmumi	(11 456 935)	(15 296 302)	(9 560 733)
Izdevumi nomāta pamatlīdzekļa izpirkumam	(1 065 168)	(1 052 769)	(1 039 830)
Iemaksāts budžetā par valsts kapitāla izmantošanu	(877 512)	(342 920)	(1 146 987)
Atmaksāti kredītlīnijas līdzekļi	(22 911 077)	-	(3 357 030)
<b>Neto naudas plūsma no finanšu darbības</b>	<b>(25 942 668)</b>	<b>28 950 038</b>	<b>829 308</b>
Valūtas kursu starpība	69 391	(295 365)	227 213
<b>Neto naudas un naudas ekvivalentu palielinājums/(samazinājums)</b>	<b>31 872 661</b>	<b>13 989 768</b>	<b>(6 291 630)</b>
<b>Nauda un naudas ekvivalenti pārskata gada sākumā</b>	<b>38 012 106</b>	<b>24 022 338</b>	<b>30 313 968</b>
<b>Nauda un naudas ekvivalenti pārskata gada beigās</b>	<b>69 884 767</b>	<b>38 012 106</b>	<b>24 022 338</b>

## PIELIKUMS

Saisinātā konsolidētā finanšu pārskata sagatavošanas pamatnostādnes

Šis saisinātais konsolidētais finanšu pārskats, kas sastāv no konsolidētā pārskata par finanšu stāvokli 2011. gada 31. decembrī, konsolidētā apvienoto ienākumu pārskata aprēķina par gadu līdz 2011. gada 31. decembrim, un konsolidētā naudas plūsmas pārskata par 2011. gadu, ir sagatavots balstoties uz revidētā VAS "Latvijas dzelzceļš" 2011. gada konsolidētā finanšu pārskata attiecīgo informāciju, neveicot tajā izmaiņas. Revidētais konsolidētais finanšu pārskats ir pieejams VAS "Latvijas dzelzceļš" administrācijā. Attiecīgi šis saisinātais konsolidētais finanšu pārskats atbilst konsolidētajam finanšu pārskatam.

# KONCERNA LATVIJAS DZELZCEĻŠ DARBĪBAS RĀDĪTĀJI

LVL

	2009	2010	2011
<b>Ieņēmumi</b>	284 826 470	257 443 067	318 773 284
t.sk. ieņēmumi no kravu pārvadājumiem;	187 182 633	169 632 162	222 041 434
ieņēmumi no infrastruktūras jaudas pārdošanas	38 295 998	34 345 624	34 065 429
<b>Saimnieciskās darbības peļņa<sup>^</sup></b>	4 695 055	(861 981)	23 981 279
<b>Saimnieciskās darbības rentabilitāte*</b>	1,6 %	(0,3) %	7,5 %
<b>Pārskata gada peļņa</b>	1 721 427	(2 237 034)	19 098 381
<b>Pārskata gada peļņas rentabilitāte**</b>	0,6%	(0,9)%	6,0%
<b>Kopējā likviditāte***</b>	1,0	0,7	1,1
<b>Atdeve uz aktīviem<sup>∨</sup></b>	0,4%	(0,5)%	4,0%
<b>Atdeve uz pašu kapitālu<sup>∨∨</sup></b>	1,0%	(1,3)%	10,3%
<b>Ilgtermiņa aktīvi pārskata gada beigās</b>	333 245 746	388 049 256	396 704 092
<b>Aktīvi pārskata gada beigās</b>	397 711 347	460 833 560	493 665 644
<b>Pašu kapitāls pārskata gada beigās</b>	178 334 104	175 888 401	194 331 320
<b>Aizņēmumi no kredītiestādēm pārskata gada beigās</b>	68 735 556	100 141 409	76 244 296
<b>Kapitālieguldījumi</b>	79 605 100	62 792 616	61 041 963

<sup>^</sup> Saimnieciskās darbības peļņa – peļņa pirms uzņēmumu ienākuma nodokļa, finanšu izmaksām vai ieņēmumiem

\* Saimnieciskās darbības rentabilitāte – saimnieciskās darbības peļņa/ieņēmumi

\*\* Pārskata gada peļņas rentabilitāte – pārskata gada peļņa/ieņēmumi

\*\*\* Kopējā likviditāte – apgrozāmie līdzekļi/īstermiņa saistības

<sup>∨</sup> Atdeve uz aktīviem – pārskata gada peļņa/vidējie aktīvi (aktīvi pārskata gada sākumā + aktīvi pārskata gada beigās/2)

<sup>∨∨</sup> Atdeve uz pašu kapitālu – pārskata gada peļņa/vidējais pašu kapitāls (pašu kapitāls pārskata gada sākumā + pašu kapitāls pārskata gada beigās/2)

## DZELZCEĻA TĪKLA IZMANTOŠANAS RĀDĪTĀJI

	2009	2010	2011
<b>Koncerna kravu apgrozības apjoms (milj. tkm)</b>	14 648	13 175	16 551
<b>Pārvadātāju, kas neietilpst Koncernā, veiktie vilcienu-km kravu pārvadājumos (tūkst. vilcienu-km)</b>	2 438	2 343	2 696
<b>Pasažieru apgrozība (milj. pas.km)</b>	70	79	79
<b>Pārvadātāju, kas neietilpst Koncernā, veiktie vilcienu-km pasažieru pārvadājumos (tūkst. vilcienu-km)</b>	6 424	5 774	5 807
<b>Darbinieku skaits pārskata gada beigās</b>	12 653	12 336	12 274





**Neatkarīgu revidentu ziņojums par saīsinātajiem konsolidētajiem finanšu pārskatiem**

**VAS „Latvijas Dzelzceļš” akcionāram**

**Ziņojums par saīsinātajiem konsolidētajiem finanšu pārskatiem**

Klāt pievienotie saīsinātie konsolidētie finanšu pārskati, kas ietver 2011. gada 31. decembra konsolidēto pārskatu par finanšu stāvokli, 2011. gada konsolidēto apvienoto ienākumu pārskatu un konsolidēto naudas plūsmu pārskatu, ir sagatavoti, balstoties uz VAS „Latvijas Dzelzceļš” un tās meitas sabiedrību (Koncerns) 2011. gada revidētajiem konsolidētajiem finanšu pārskatiem. Mūsu 2012. gada 7. jūnija ziņojumā mēs sniedzām atzinumu bez iebildēm par šiem konsolidētajiem finanšu pārskatiem.

Saīsinātajos konsolidētajos finanšu pārskatos nav iekļauta visa saskaņā ar Eiropas Savienībā apstiprinātajiem Starptautiskajiem finanšu pārskatu standartiem atklājamā informācija. Tādēļ saīsināto konsolidēto finanšu pārskatu lasīšana nevar aizvietot Koncerna pilna apjoma konsolidēto finanšu pārskatu lasīšanu.

*Vadības atbildība par saīsināto konsolidēto finanšu pārskatu sagatavošanu*

Vadība ir atbildīga par saīsināto konsolidēto finanšu pārskatu sagatavošanu atbilstoši revidētajiem konsolidētajiem finanšu pārskatiem, kā aprakstīts Pielikumā „Saīsināto konsolidēto finanšu pārskatu sagatavošanas pamatnostādnes”.

*Revidenta atbildība*

Mēs esam atbildīgi par atzinumu, ko, pamatojoties uz mūsu saskaņā ar 810. Starptautisko revīzijas standartu „Uzdevums sniegt ziņojumu par saīsinātajiem finanšu pārskatiem” veiktajām procedūrām, izsakām par šiem saīsinātajiem konsolidētajiem finanšu pārskatiem.

*Atzinums*

Mūsaprāt, klāt pievienotie saīsinātie konsolidētie finanšu pārskati, kas sagatavoti pamatojoties uz Koncerna 2011. gada revidētajiem konsolidētajiem finanšu pārskatiem, visos būtiskākajos aspektos ir atbilstoši konsolidētajiem finanšu pārskatiem, pamatojoties uz Pielikumā „Saīsināto konsolidēto finanšu pārskatu sagatavošanas pamatnostādnes” minēto.

PricewaterhouseCoopers SIA  
Zvērinātu revidentu komercsabiedrība  
Licence Nr. 5

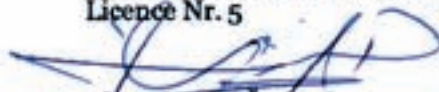

Ahmeds Abū Šarhs  
(Ahmed Abu Sharkh)  
Valdes priekšsēdētājs



Ilandra Lejiņa  
Atbildīgā zvērinātā revidente  
Sertifikāts Nr. 168

Rīga, Latvija  
2012. gada 7. jūnijā



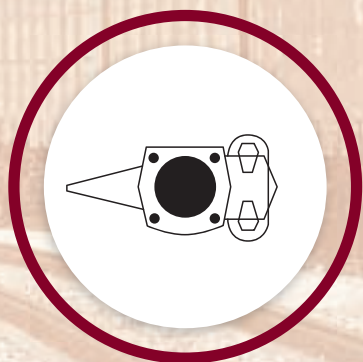

GUNTIS MAČS  
valdes priekšsēdētājs

SABIEDRĪBA AR IEROBEŽOTU ATBILDĪBU  
*LDZ CARGO*

SABIEDRĪBA AR IEROBEŽOTU ATBILDĪBU LDZ CARGO 2011. GADA PĀRSKATS

PEĻŅAS VAI ZAUDĒJUMU APRĒĶINS

(pēc apgrozījuma izmaksu metodes)

LVL

RĀDĪTĀJA NOSAUKUMS	2011.	2010.
Neto apgrozījums	259 384 149	202 478 381
Pārdotās produkcijas ražošanas izmaksas	(234 948 455)	(195 597 689)
<b>Bruto peļņa (no apgrozījuma)</b>	<b>24 435 694</b>	<b>6 880 692</b>
Administrācijas izmaksas	(6 384 147)	(6 006 667)
Pārējie saimnieciskās darbības ieņēmumi	3 494 759	2 065 259
Pārējās saimnieciskās darbības izmaksas	(10 686 471)	(1 027 166)
Ieņēmumi no līdzdalības koncerna meitas un asociēto sabiedrību kapitālos	7 717	18 003
Pārējie procentu ieņēmumi u. tml. ieņēmumi	128 051	128 911
Procentu maksājumi u. tml. izmaksas	(546 553)	(565 644)
<b>Peļņa pirms nodokļiem</b>	<b>10 449 050</b>	<b>1 493 388</b>
Uzņēmumu ienākuma nodoklis	(2 805 270)	(75 624)
Atliktais uzņēmumu ienākuma nodoklis	165 821	53 339
<b>Pārskata perioda peļņa pēc nodokļiem</b>	<b>7 809 601</b>	<b>1 471 103</b>

Rīgā, 2012. gada 18. jūnijā

Valdes priekšsēdētājs

Valdes loceklis

Valdes loceklis

Valdes loceklis

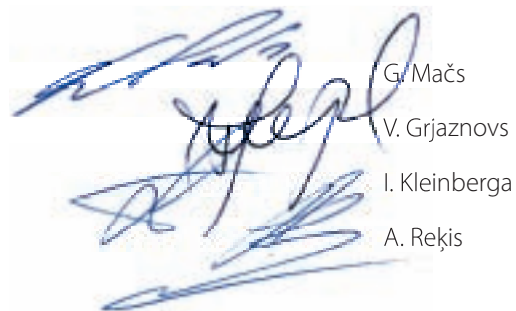

G. Mačs  
V. Grjaznovs  
I. Kleinberga  
A. Reķis

## SABIEDRĪBA AR IEROBEŽOTU ATBILDĪBU LDZ CARGO 2011. GADA PĀRSKATS

## BILANCE

LVL

AKTĪVS	31.12.2011.	31.12.2010.
<b>1. ILGTERMIŅA IEGULDĪJUMI</b>		
<b>I. Nemateriālie ieguldījumi</b>		
1. Koncesijas, patenti, licences, preču zīmes u. tml. tiesības	4 611	-
<b>I KOPĀ</b>	<b>4 611</b>	<b>-</b>
<b>II. Pamatlīdzekļi</b>		
1. Zemes gabali, ēkas, būves un ilggadīgie stādījumi	96 796	107 613
2. Ilgtermiņa ieguldījumi nomātajos pamatlīdzekļos	40 661	85 019
3. Iekārtas un mašīnas	22 774 798	23 498 051
4. Pārējie pamatlīdzekļi un inventārs	567 411	735 163
5. Pamatlīdzekļu izveidošana un nepabeigto celtniecības objektu izmaksas	15 328	23 721
<b>II KOPĀ</b>	<b>23 494 994</b>	<b>24 449 567</b>
<b>III. Ilgtermiņa finanšu ieguldījumi</b>		
1. Līdzdalība radniecīgo sabiedrību kapitālā	100 000	100 000
<b>III KOPĀ</b>	<b>100 000</b>	<b>100 000</b>
<b>1. IEDAĻAS KOPSUMMA</b>	<b>23 599 605</b>	<b>24 549 567</b>
<b>2. APGROZĀMIE LĪDZEKĻI</b>		
<b>I. Krājumi</b>		
1. Izejvielas, pamatmateriāli un palīgmateriāli	876 953	737 927
2. Avansa maksājumi par precēm	73 085	17 875
<b>I KOPĀ</b>	<b>950 038</b>	<b>755 802</b>
<b>II. Debitori</b>		
1. Pircēju un pasūtītāju parādi	4 261 415	3 884 730
2. Radniecīgo sabiedrību parādi	1 025 121	943 792
3. Citi debitori	9 067 327	3 668 445
4. Nākamo periodu izmaksas	80 799	84 678
<b>II KOPĀ</b>	<b>14 434 662</b>	<b>8 581 645</b>
<b>III. Nauda</b>	30 100 398	17 310 281
<b>III KOPĀ</b>	<b>30 100 398</b>	<b>17 310 281</b>
<b>2. IEDAĻAS KOPSUMMA</b>	<b>45 485 098</b>	<b>26 647 728</b>
<b>BILANCE</b>	<b>69 084 703</b>	<b>51 197 295</b>

## SABIEDRĪBA AR IEROBEŽOTU ATBILDĪBU LDZ CARGO 2011. GADA PĀRSKATS

## BILANCE

LVL

PASĪVS	31.12.2011.	31.12.2010.
<b>1. PAŠU KAPITĀLS</b>		
1. Akciju vai daļu kapitāls (pamatkapitāls)	608 598	608 598
2. Rezerves: pārējās rezerves	18 986 464	17 226 729
3. Nesadalītā peļņa:		
a) iepriekšējo gadu nesadalītā peļņa	147 110	1 759 735
b) pārskata gada nesadalītā peļņa	7 809 601	1 471 103
<b>1. IEDAĻAS KOPSUMMA</b>	<b>27 551 773</b>	<b>21 066 165</b>
<b>2. UZKRĀJUMI</b>		
1. Uzkrājumi pensijām un tamlīdzīgām saistībām	553 745	2 729 411
2. Citi uzkrājumi	12 141 521	2 114 193
<b>2. IEDAĻAS KOPSUMMA</b>	<b>12 695 266</b>	<b>4 843 604</b>
<b>3. KREDITORI</b>		
<b>I. Ilgtermiņa kreditori</b>		
1. Aizņēmumi no kredītiestādēm	9 244 633	10 600 210
2. Atliktā nodokļa saistības	133 402	299 223
<b>I KOPĀ</b>	<b>9 378 035</b>	<b>10 899 433</b>
<b>II. Īstermiņa kreditori</b>		
1. Aizņēmumi no kredītiestādēm	1 425 934	1 416 116
2. No pircējiem saņemtie avansi	3 623 242	3 030 686
3. Parādi piegādātājiem un darbuzņēmējiem	3 409 173	3 572 595
4. Parādi radniecīgajām sabiedrībām	7 216 500	5 223 647
5. Nodokļi un valsts sociālās apdrošināšanas obligātās iemaksas	2 333 502	255
6. Pārējie kreditori	1 364 325	1 074 100
7. Uzkrātās saistības	86 953	70 694
<b>II KOPĀ</b>	<b>19 459 629</b>	<b>14 388 093</b>
<b>3. IEDAĻAS KOPSUMMA</b>	<b>28 837 664</b>	<b>25 287 526</b>
<b>BILANCE</b>	<b>69 084 703</b>	<b>51 197 295</b>

Rīgā, 2012. gada 18. jūnijā

Valdes priekšsēdētājs

Valdes loceklis

Valdes loceklis

Valdes loceklis

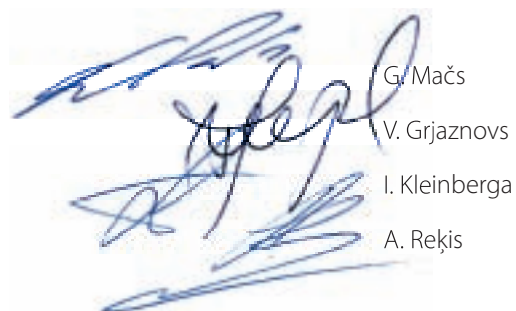

G. Mačs  
V. Grjaznovs  
I. Kleinberga  
A. Reķis

## SABIEDRĪBA AR IEROBEŽOTU ATBILDĪBU LDZ CARGO 2011. GADA PĀRSKATS

## NAUDAS PLŪSMAS PĀRSKATS

(pēc tiešās metodes)

LVL

	2011.		2010.	
	SAŅEMTS	SAMAKSĀTS	SAŅEMTS	SAMAKSĀTS
<b>1. Pamatdarbība</b>				
1.1. saņemts no pircējiem un pasūtītājiem	256 376 866	-	197 026 336	-
1.2. saņemtie bankas procenti	10 704	-	601	-
1.3. samaksāts par precēm un pakalpojumiem	-	231 505 753	-	188 327 794
1.4. darba alga un VSAOI	-	17 516 054	-	15 903 465
1.5. pārējās saimnieciskās darbības izmaksas	-	141 010	-	385 179
1.6. procentu maksājumi	-	539 200	-	547 225
1.7. citi nodokļu maksājumi	-	9 486	-	614
1.8. No VID saņemta nodokļa pārmaxsa	18 957 916	-	15 336 007	-
<b>Kopā:</b>	<b>275 345 486</b>	<b>249 711 503</b>	<b>212 362 944</b>	<b>205 164 277</b>
<i>Pamatdarbības neto naudas plūsma</i>	<b>25 633 983</b>	-	<b>7 198 667</b>	-
<b>2. Ieguldīšanas darbība</b>				
2.1. saņemtās dividendes	7 717	-	18 003	-
2.2. saņemts no pamatlīdzekļu pārdošanas	136 417	-	376	-
2.3. iegādāti pamatlīdzekļi, licences	-	4 861 738	-	885 595
<b>Kopā:</b>	<b>144 134</b>	<b>4 861 738</b>	<b>18 379</b>	<b>885 595</b>
<i>Ieguldīšanas darbības neto naudas plūsma</i>	-	<b>4 717 604</b>	-	<b>867 216</b>
<b>3. Finansēšanas darbība</b>				
3.1. saņemts kredīts	-	-	2 403 590	-
3.2. saņemtie procenti	93 389	-	128 310	-
3.3. samaksāts kredīts	-	1 387 016	-	1 214 588
3.4. izsniegts aizdevums grupas kontam	-	5 622 432	-	-
3.5. samaksātās dividendes	-	1 323 993	-	974 713
<b>Kopā:</b>	<b>93 389</b>	<b>8 333 441</b>	<b>2 531 900</b>	<b>2 189 301</b>
<i>Finansēšanas darbības neto naudas plūsma</i>	-	<b>8 240 052</b>	<b>342 599</b>	-
Valūtas kursu starpība	113 790	-	100 728	-
<b>Pavisam</b>	<b>12 790 117</b>	-	<b>6 774 778</b>	-
<i>Kopējās naudas pieaugums vai samazinājums</i>	<b>12 790 117</b>		<b>6 774 778</b>	
<b>Naudas līdzekļu atlikums gada beigās</b>	<b>30 100 398</b>		<b>17 310 281</b>	
<b>gada sākumā</b>	<b>17 310 281</b>		<b>10 535 503</b>	
<b>Naudas līdzekļu pieaugums</b>	<b>12 790 117</b>		<b>6 774 778</b>	

Rīgā, 2012. gada 18. jūnijā

Valdes priekšsēdētājs

Valdes loceklis

Valdes loceklis

Valdes loceklis

G. Mačs

V. Grjaznovs

I. Kleinberga

A. Reķis

SABIEDRĪBA AR IEROBEŽOTU ATBILDĪBU LDZ CARGO 2011. GADA PĀRSKATS

DARBĪBAS RĀDĪTĀJI

LVL

	2009	2010	2011
<b>Ieņēmumi</b>	216 261 466	202 478 381	259 384 149
t.sk. ieņēmumi no kravu pārvadājumiem;	198 147 599	178 089 222	232 188 128
ieņēmumi no pasažieru pārvadājumiem	5 772 378	10 730 432	11 247 577
<b>Saimnieciskās darbības peļņa<sup>^</sup></b>	4 465 577	1 912 118	10 859 835
<b>Saimnieciskās darbības rentabilitāte*</b>	2%	1%	4%
<b>Pārskata gada peļņa</b>	3 610 048	1 471 103	7 809 601
<b>Pārskata gada peļņas rentabilitāte**</b>	1,7%	0,7%	3%
<b>Kopējā likviditāte***</b>	1,5	1,9	2,3
<b>Atdeve uz aktīviem<sup>✓</sup></b>	8%	2,8%	13%
<b>Atdeve uz pašu kapitālu<sup>✓✓</sup></b>	19%	7%	32%
<b>Ilgtermiņa aktīvi pārskata gada beigās</b>	29 417 319	24 549 567	23 599 605
<b>Aktīvi pārskata gada beigās</b>	52 992 457	51 197 295	69 084 703
<b>Pašu kapitāls pārskata gada beigās</b>	20 569 775	21 066 165	27 551 773
<b>Aizņēmumi no kredītiestādēm pārskata gada beigās</b>	10 371 871	12 016 326	10 670 567
<b>Kapitālieguldījumi</b>	31 253 839	1 236 146	4 784 641

<sup>^</sup> Saimnieciskās darbības peļņa – peļņa pirms uzņēmumu ienākuma nodokļa, finanšu izmaksām vai ieņēmumiem

\* Saimnieciskās darbības rentabilitāte – saimnieciskās darbības peļņa/ieņēmumi

\*\* Pārskata gada peļņas rentabilitāte – pārskata gada peļņa/ieņēmumi

\*\*\* Kopējā likviditāte – apgrozāmie līdzekļi/stermiņa saistības

✓ Atdeve uz aktīviem – pārskata gada peļņa/vidējie aktīvi (aktīvi pārskata gada sākumā + aktīvi pārskata gada beigās/2)

✓✓ Atdeve uz pašu kapitālu – pārskata gada peļņa/vidējais pašu kapitāls (pašu kapitāls pārskata gada sākumā + pašu kapitāls pārskata gada beigās/2)

DARBĪBAS REZULTĀTU RĀDĪTĀJI

	2009	2010	2011
<b>Pārvadāto kravu apjoms (milj. tonnu)</b>	53,7	49,2	59,4
<b>Kravu apgrozība (milj. tkm)</b>	14 648	13175	16550
<b>Pārvadāto konteineru skaits (TEU)</b>	71 142	98 223	101 099
<b>Pārvadāto pasažieru skaits (tūkst.)</b>	276	338	334
<b>Vidējais darbinieku skaits gadā</b>	2 830	2 734	2 637

PIELIKUMS

Saisinātā finanšu pārskata sagatavošanas pamatnostādnes.

Šis saisinātais finanšu pārskats, kas sastāv no bilances 2011. gada 31. decembrī un peļņas vai zaudējumu aprēķina par 2011. gadu līdz 2011. gada 31. decembrim un naudas plūsmas pārskata par 2011. gadu, ir sagatavots balstoties uz revidētā SIA "LDZ CARGO" 2011. gada finanšu pārskata attiecīgo informāciju, neveicot tajā izmaiņas. Revidētais finanšu pārskats ir pieejams SIA "LDZ CARGO" administrācijā. Attiecīgi šis saisinātais finanšu pārskats atbilst finanšu pārskatam.



**Neatkarīga revidenta ziņojums par saīsināto finanšu pārskatu  
SIA „LDZ Cargo” reģ. Nr. 40003788421 dalībniekam**

**Ziņojums par saīsināto finanšu pārskatu**

Klāt pievienotais saīsinātais pārskats, kas sastāv no bilances 2011.gada 31.decembrī, peļņas vai zaudējumu aprēķina un naudas plūsmas pārskata par gadu, kas noslēdzās 2011.gada 31.decembrī, ir sagatavots, balstoties uz SIA „LDZ Cargo” 2011. gada revidēto finanšu pārskatu. Mūsu 2012.gada 18.aprīļa ziņojumā mēs sniedzām atzinumu bez iebildēm par šo finanšu pārskatu. Gan finanšu pārskatā, gan saīsinātā finanšu pārskatā nav atspoguļoti notikumi, kas bijuši pēc mūsu atzinuma par finanšu pārskatu.

Saīsinātajā finanšu pārskatā nav iekļauta visa saskaņā ar Gada pārskatu likumu atklājamā informācija. Tādēļ saīsinātā finanšu pārskata lasīšana nevar aizvietot SIA „LDZ Cargo” pilna apjoma finanšu pārskata lasīšanu.

*Vadības atbildība par saīsinātā finanšu pārskata sagatavošanu*

Vadība ir atbildīga par saīsinātā finanšu pārskata sagatavošanu atbilstoši revidētajam finanšu pārskatam, kā aprakstīts Pielikuma sadaļā Saīsinātā finanšu pārskata sagatavošanas pamatnostādnes.

*Revidenta atbildība*

Mēs esam atbildīgi par atzinumu, ko, pamatojoties uz mūsu saskaņā ar 810. Starptautisko revīzijas standartu „Uzdevums sniegt ziņojumu par saīsinātajiem finanšu pārskatiem” veiktajām procedūrām, izsakām par šo saīsināto finanšu pārskatu.

*Atzinums*

Mūsaprāt, klāt pievienotais saīsinātais finanšu pārskats, kas sagatavots pamatojoties uz SIA „LDZ Cargo” 2011.gada revidēto finanšu pārskatu, visos būtiskajos aspektos ir atbilstošs finanšu pārskatam, kas sagatavots saskaņā ar Pielikuma sadaļu Saīsinātā finanšu pārskata sagatavošanas pamatnostādnes.

Komandītsabiedrība „S.Vilcānes audīts”  
Komercesabiedrības licence Nr.88

Sandra Vilcāne   
Atbildīgā zvērinātā revidente  
Sertifikāts Nr.30

Rīga, Latvija  
2012.gada 18.jūnijā



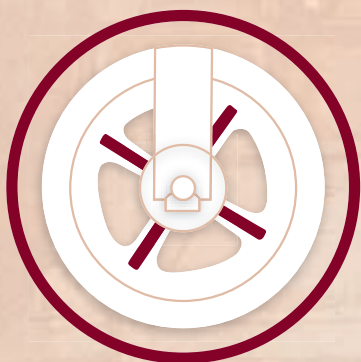

ĢIRTS KALNBIRZE  
valdes priekšsēdētājs

SABIEDRĪBA AR IEROBEŽOTU ATBILDĪBU  
*LDZ INFRASTRUKTŪRA*

SABIEDRĪBA AR IEROBEŽOTU ATBILDĪBU LDZ INFRASTRUKTŪRA 2011. GADA PĀRSKATS

PEĻNAS VAI ZAUDĒJUMU APRĒĶINS

(pēc apgrozījuma izmaksu metodes)

LVL

RĀDĪTĀJA NOSAUKUMS	2011.	2010.
Neto apgrozījums	11056575	13339796
Pārdotās produkcijas ražošanas izmaksas	(10032098)	(12005554)
<b>Bruto peļņa (no apgrozījuma)</b>	<b>1024477</b>	<b>1334242</b>
Administrācijas izmaksas	(941588)	(1043126)
Pārējie saimnieciskās darbības ieņēmumi	93541	77149
Pārējās saimnieciskās darbības izmaksas	(112016)	(127817)
Pārējie procentu ieņēmumi u. tml. ieņēmumi	44	31
Procentu maksājumi u. tml. izmaksas	(9620)	(4268)
<b>Peļņa pirms nodokļiem</b>	<b>54838</b>	<b>236211</b>
Uzņēmumu ienākuma nodoklis	(45155)	(85684)
Atliktais uzņēmumu ienākuma nodoklis	35948	27216
Pārējie nodokļi	(345)	(689)
<b>Pārskata perioda peļņa pēc nodokļiem</b>	<b>45286</b>	<b>177054</b>

Rīgā, 2012. gada 18. jūnijā

Valdes priekšsēdētājs

Valdes loceklis

Valdes loceklis

Valdes loceklis

Ģ. Kalnbirze

V. Daļeckis

G. Lapiņš

M. Kabaļska

## SABIEDRĪBA AR IEROBEŽOTU ATBILDĪBU LDZ INFRASTRUKTŪRA 2011. GADA PĀRSKATS

## BILANCE

LVL

AKTĪVS	31.12.2011.	31.12.2010.
<b>1. ILGTERMIŅA IEGULDĪJUMI</b>		
<b>I. Nemateriālie ieguldījumi</b>		
1. Koncesijas, patenti, licences, preču zīmes u. tml. tiesības	1699	2491
<b>I KOPĀ</b>	<b>1699</b>	<b>2491</b>
<b>II. Pamatlīdzekļi</b>		
1. Zemes gabali, ēkas, būves un ilggadīgie stādījumi	184370	126672
2. Ilgtermiņa ieguldījumi nomātajos pamatlīdzekļos	44515	74192
3. Iekārtas un mašīnas	2271382	2482305
4. Pārējie pamatlīdzekļi un inventārs	437753	427233
5. Avansa maksājumi par pamatlīdzekļiem	31317	-
<b>II KOPĀ</b>	<b>2969337</b>	<b>3110402</b>
<b>III. Ilgtermiņa finanšu ieguldījumi</b>	<b>2971036</b>	<b>3112893</b>
1. Līdzdalība radniecīgo sabiedrību kapitālā		
<b>III KOPĀ</b>		
<b>1. IEDAĻAS KOPSUMMA</b>		
<b>2. APGROZĀMIE LĪDZEKĻI</b>		
<b>I. Krājumi</b>		
1. Izejvielas, pamatmateriāli un palīgmateriāli	312954	387047
2. Gatavie ražojumi un preces pārdošanai	15336	8113
3. Avansa maksājumi par precēm	103774	181123
<b>I KOPĀ</b>	<b>432064</b>	<b>576283</b>
<b>II. Debitori</b>		
1. Pircēju un pasūtītāju parādi	122577	89867
2. Radniecīgo sabiedrību parādi	2666263	1326000
3. Citi debitori	133056	114537
4. Nākamo periodu izmaksas	9992	78562
<b>II KOPĀ</b>	<b>2931888</b>	<b>1608966</b>
<b>III. Nauda</b>	25592	427347
<b>III KOPĀ</b>	<b>25592</b>	<b>427347</b>
<b>2. IEDAĻAS KOPSUMMA</b>	<b>3389544</b>	<b>2612596</b>
<b>BILANCE</b>	<b>6360580</b>	<b>5725489</b>

## SABIEDRĪBA AR IEROBEŽOTU ATBILDĪBU LDZ INFRASTRUKTŪRA 2011. GADA PĀRSKATS

## BILANCE

LVL

PASĪVS	31.12.2011.	31.12.2010.
<b>1. PAŠU KAPITĀLS</b>		
1. Akciju vai daļu kapitāls (pamatkapitāls)	3789849	3789849
2. Pārējās rezerves	7589	7589
3. Iepriekšējo gadu nesadalītā peļņa	200380	182675
4. Pārskata gada nesadalītā peļņa	45286	177054
<b>1. IEDAĻAS KOPSUMMA</b>	<b>4043104</b>	<b>4157167</b>
<b>2. UZKRĀJUMI</b>		
1. Citi uzkrājumi	174533	147601
<b>2. IEDAĻAS KOPSUMMA</b>	<b>174533</b>	<b>147601</b>
<b>3. KREDITORI</b>		
<b>I. Ilgtermiņa kreditori</b>		
1. Citi aizņēmumi	25177	72092
2. Atliktā nodokļa saistības	119700	155648
<b>I KOPĀ</b>	<b>144877</b>	<b>227740</b>
<b>II. Īstermiņa kreditori</b>		
1. Citi aizņēmumi	43618	54238
2. No pircējiem saņemtie avansi	229390	229390
3. Parādi piegādātājiem un darbuņēmējiem	640629	414835
4. Parādi radniecīgajām sabiedrībām	388082	94646
5. Nodokļi un valsts sociālās apdrošināšanas obligātās iemaksas	494855	236619
6. Pārējie kreditori	189192	135102
7. Uzkrātās saistības	12300	28151
<b>II KOPĀ</b>	<b>1998066</b>	<b>1192981</b>
<b>3. IEDAĻAS KOPSUMMA</b>	<b>2142943</b>	<b>1420721</b>
<b>BILANCE</b>	<b>6360580</b>	<b>5725489</b>

Rīgā, 2012. gada 18. jūnijā

Valdes priekšsēdētājs

Valdes loceklis

Valdes loceklis

Valdes loceklis

Ģ. Kalnbirze

V. Daļeckis

G. Lapiņš

M. Kabaļska

SABIEDRĪBA AR IEROBEŽOTU ATBILDĪBU LDZ INFRASTRUKTŪRA 2011. GADA PĀRSKATS  
NAUDAS PLŪSMAS PĀRSKATS

(pēc tiešās metodes)

LVL

	2011.		2010.	
	SAŅEMTS	SAMAKSĀTS	SAŅEMTS	SAMAKSĀTS
<b>1. Pamatdarbība</b>				
1.1. saņemts no pircējiem un pasūtītājiem	12183436		17953847	
1.2. saņemtie bankas procenti	44		31	
1.3. samaksāts par precēm un pakalpojumiem		6313446		10278277
1.4. darba alga un VSAOI		3721518		4043307
1.5. pārējās saimnieciskās darbības izmaksas		61443		45332
1.6. procentu maksājumi		8781		4268
1.7. uzņēmumu ienākuma nodokļa maksājumi		88699		225894
1.8. citi nodokļu maksājumi		1738103		2174007
<b>Kopā:</b>	<b>12183480</b>	<b>11931990</b>	<b>17953878</b>	<b>16771085</b>
<i>Pamatdarbības neto naudas plūsma</i>	251490		1182793	
<b>2. Ieguldīšanas darbība</b>				
2.1. saņemts no pamatlīdzekļu pārdošanas	776			
2.2. iegādāti pamatlīdzekļi, licences		647986		652620
<b>Kopā:</b>	<b>776</b>	<b>647986</b>		<b>652620</b>
<i>Ieguldīšanas darbības neto naudas plūsma</i>		647210		652620
<b>3. Finansēšanas darbība</b>				
3.1. samaksātā nauda par finanšu līzingu saistībām		57529		43345
3.2. iemaksāts budžetā par valsts kapitāla izmantošanu		159349		67565
3.3. overdrafta līdzekļi	214370			
<b>Kopā:</b>	<b>214370</b>	<b>216878</b>		<b>110910</b>
<i>Finansēšanas darbības neto naudas plūsma</i>		2508		110910
Valūtas kursu starpība		3527		10545
<b>Pavisam</b>		<b>3527</b>		<b>10545</b>
<i>Kopējās naudas pieaugums vai samazinājums</i>		(401755)		408718
<b>Naudas līdzekļu atlikums gada beigās</b>		<b>25592</b>		<b>427347</b>
<b>gada sākumā</b>		<b>427347</b>		<b>18629</b>
<b>Naudas līdzekļu pieaugums</b>		<b>(401755)</b>		<b>408718</b>

Rīgā, 2012. gada 18. jūnijā

Valdes priekšsēdētājs

Valdes loceklis

Valdes loceklis

Valdes loceklis

Ģ. Kalnbirze

V. Daļeckis

G. Lapiņš

M. Kabaļska

SABIEDRĪBA AR IEROBEŽOTU ATBILDĪBU LDZ INFRASTRUKTŪRA 2011. GADA PĀRSKATS  
DARBĪBAS RĀDĪTĀJI

LVL

	2009	2010	2011
<b>Ieņēmumi</b>	17 161 440	13 339 796	11 056 575
<b>Saimnieciskās darbības peļņa<sup>^</sup></b>	301 188	239 759	64 069
<b>Saimnieciskās darbības rentabilitāte*</b>	2%	2%	1%
<b>Pārskata gada peļņa</b>	250 240	177 054	45 286
<b>Pārskata gada peļņas rentabilitāte**</b>	1.5%	1.3%	0.4%
<b>Kopējā likviditāte***</b>	1.5	2.2	1,7
<b>Atdeve uz aktīviem<sup>∨</sup></b>	3.6%	2.7%	0,7%
<b>Atdeve uz pašu kapitālu<sup>∨∨</sup></b>	6.4%	4.3%	1.1%
<b>Ilgtermiņa aktīvi pārskata gada beigās</b>	3 246 414	3 112 893	2 971 036
<b>Aktīvi pārskata gada beigās</b>	7 260 407	5 725 489	6 360 580
<b>Pašu kapitāls pārskata gada beigās</b>	4 047 678	4 157 167	4 043 104
<b>Kapitālieguldījumi</b>	604 673	703 920	616 669

<sup>^</sup> Saimnieciskās darbības peļņa – peļņa pirms uzņēmumu ienākuma nodokļa, finanšu izmaksām vai ieņēmumiem

\* Saimnieciskās darbības rentabilitāte – saimnieciskās darbības peļņa/ieņēmumi

\*\* Pārskata gada peļņas rentabilitāte – pārskata gada peļņa/ieņēmumi

\*\*\* Kopējā likviditāte – apgrozāmie līdzekļi/īstermiņa saistības

<sup>∨</sup> Atdeve uz aktīviem – pārskata gada peļņa/vidējie aktīvi  
(aktīvi pārskata gada sākumā + aktīvi pārskata gada beigās/2)

<sup>∨∨</sup> Atdeve uz pašu kapitālu – pārskata gada peļņa/vidējais pašu kapitāls  
(pašu kapitāls pārskata gada sākumā + pašu kapitāls pārskata gada beigās/2)

## DZELZCEĻA TĪKLA UZTURĒŠANAS RĀDĪTĀJI

	2009	2010	2011
<b>Sliežu ceļu kapitālais remonts (A tips)</b>	74 km	53 km	35 km
<b>Sliežu ceļu remonts (B tips)</b>	9 km	19 km	21 km
<b>Pārmiju pārvedu nomaiņa</b>	40 gab.	39 gab.	67 gab.

## PIELIKUMS

Saisinātā finanšu pārskata sagatavošanas pamatnostādnes.

Šis saisinātais finanšu pārskats, kas sastāv no bilances 2011. gada 31. decembrī un peļņas vai zaudējumu aprēķina par 2011. gadu līdz 2011. gada 31. decembrim, ir sagatavots balstoties uz revidētā SIA "LDZ infrastruktūra" 2011. gada finanšu pārskata attiecīgo informāciju, neveicot tajā izmaiņas. Revidētais finanšu pārskats ir pieejams SIA "LDZ infrastruktūra" administrācijā. Attiecīgi šis saisinātais finanšu pārskats atbilst finanšu pārskatam.



**Neatkarīga revidenta ziņojums par saīsināto finanšu pārskatu  
SIA "LDZ infrastruktūra" reģ. Nr. 40003788258 dalībniekam**

**Ziņojums par saīsināto finanšu pārskatu**

Klāt pievienotais saīsinātais pārskats, kas sastāv no bilances 2011.gada 31.decembrī, peļņas vai zaudējumu aprēķina un naudas plūsmas pārskata par gadu, kas noslēdzās 2011.gada 31.decembrī, ir sagatavots, balstoties uz **SIA "LDZ infrastruktūra"** 2011. gada revidēto finanšu pārskatu. Mūsu 2012.gada 19.aprīļa ziņojumā mēs sniedzām atzinumu bez iebildēm par šo finanšu pārskatu. Gan finanšu pārskatā, gan saīsinātā finanšu pārskatā nav atspoguļoti notikumi, kas bijuši pēc mūsu atzinuma par finanšu pārskatu.

Saīsinātajā finanšu pārskatā nav iekļauta visa saskaņā ar Gada pārskatu likumu atklājamā informācija. Tādēļ saīsinātā finanšu pārskata lasīšana nevar aizvietot **SIA "LDZ infrastruktūra"** pilna apjoma finanšu pārskata lasīšanu.

*Vadības atbildība par saīsinātā finanšu pārskata sagatavošanu*

Vadība ir atbildīga par saīsinātā finanšu pārskata sagatavošanu atbilstoši revidētajam finanšu pārskatam, kā aprakstīts Pielikuma sadaļā Saīsinātā finanšu pārskata sagatavošanas pamatnostādnes.

*Revidenta atbildība*

Mēs esam atbildīgi par atzinumu, ko, pamatojoties uz mūsu saskaņā ar 810. Starptautisko revīzijas standartu „Uzdevums sniegt ziņojumu par saīsinātajiem finanšu pārskatiem” veiktajām procedūrām, izsakām par šo saīsināto finanšu pārskatu.

*Atzinums*

Mūsaprāt, klāt pievienotais saīsinātais finanšu pārskats, kas sagatavots pamatojoties uz **SIA "LDZ infrastruktūra"** 2011.gada revidēto finanšu pārskatu, visos būtiskajos aspektos ir atbilstošs finanšu pārskatam, kas sagatavots saskaņā ar Pielikuma sadaļu **Saīsinātā finanšu pārskata sagatavošanas pamatnostādnes**.

Komandītsabiedrība „S.Vilcānes audits”  
Komercesabiedrības licence Nr.88

Sandra Vilcāne  
Atbildīgā zvērinātā revidente  
Sertifikāts Nr.30

Rīga, Latvija  
2012.gada 18.jūnijā





SVETLANA BERGA  
valdes priekšsēdētāja

SABIEDRĪBA AR IEROBEŽOTU ATBILDĪBU  
*LDZ RITOŠĀ SASTĀVA SERVISS*

SABIEDRĪBA AR IEROBEŽOTU ATBILDĪBU LDZ RITOŠĀ SASTĀVA SERVISS  
2011. GADA PĀRSKATS

PEĻŅAS VAI ZAUDĒJUMU APRĒĶINS

(pēc apgrozījuma izmaksu metodes)

LVL

RĀDĪTĀJA NOSAUKUMS	2011.	2010.
Neto apgrozījums	81 153 497	61 589 328
Pārdotās produkcijas ražošanas izmaksas	(79 388 922)	(59 341 637)
<b>Bruto peļņa (no apgrozījuma)</b>	<b>1 764 575</b>	<b>2 247 691</b>
Administrācijas izmaksas	(2 331 685)	(2 184 648)
Pārējie saimnieciskās darbības ieņēmumi	2 071 282	1 579 846
Pārējās saimnieciskās darbības izmaksas	(1 211 730)	(1 121 226)
Pārējie procentu ieņēmumi u. tml. ieņēmumi	475	170
Procentu maksājumi u. tml. izmaksas	(88 437)	(30 987)
<b>Peļņa pirms nodokļiem</b>	<b>204 480</b>	<b>490 846</b>
Uzņēmumu ienākuma nodoklis	-	(6 150)
Atliktais uzņēmumu ienākuma nodoklis	(45 833)	(303 778)
Pārējie nodokļi	(31 383)	(32 526)
<b>Pārskata perioda peļņa pēc nodokļiem</b>	<b>127 264</b>	<b>148 392</b>

Rīgā, 2012. gada 18. jūnijā

Valdes priekšsēdētājs

Valdes loceklis

Valdes loceklis

Valdes loceklis



S. Berga

I. Rullis

G. Rjazancevs

S. Vētra

SABIEDRĪBA AR IEROBEŽOTU ATBILDĪBU LDZ RITOŠĀ SASTĀVA SERVISS  
2011. GADA PĀRSKATS

BILANCE

LVL

AKTĪVS	31.12.2011.	31.12.2010.
<b>1. ILGTERMIŅA IEGULDĪJUMI</b>		
<b>I. Nemateriālie ieguldījumi</b>		
1. Koncesijas, patenti, licences, preču zīmes u. tml. tiesības	3 267	6 530
<b>I KOPĀ</b>	<b>3 267</b>	<b>6 530</b>
<b>II. Pamatlīdzekļi</b>		
1. Zemes gabali, ēkas, būves un ilggadīgie stādījumi	3 887 529	3 645 095
2. Ilgtermiņa ieguldījumi nomātajos pamatlīdzekļos	-	1 830
3. Iekārtas un mašīnas	23 196 136	18 517 040
4. Pārējie pamatlīdzekļi un inventārs	445 827	475 961
5. Pamatlīdzekļu izveidošana un nepabeigto celtniecības objektu izmaksas	366 134	280 075
6. Avansa maksājumi par pamatlīdzekļiem	8 688	238 048
<b>II KOPĀ</b>	<b>27 904 314</b>	<b>23 158 049</b>
<b>1. IEDAĻAS KOPSUMMA</b>	<b>27 907 581</b>	<b>23 164 579</b>
<b>2. APGROZĀMIE LĪDZEKĻI</b>		
<b>I. Krājumi</b>		
1. Izejvielas, pamatmateriāli un palīgmateriāli	7 121 540	7 542 091
2. Nepabeigtie ražojumi	185 315	85 602
3. Avansa maksājumi par precēm	111 868	2 235
4. Darba dzīvnieki un produktīvie dzīvnieki	5	5
<b>I KOPĀ</b>	<b>7 418 728</b>	<b>7 629 933</b>
<b>II. Debitori</b>		
1. Pircēju un pasūtītāju parādi	660 538	298 868
2. Radniecīgo sabiedrību parādi	3 688 292	2 528 338
3. Citi debitori	61 574	292 377
4. Nākamo periodu izmaksas	93 431	339 959
<b>II KOPĀ</b>	<b>4 503 835</b>	<b>3 459 542</b>
<b>III. Nauda</b>	2 049 730	1 867 418
<b>III KOPĀ</b>	<b>2 049 730</b>	<b>1 867 418</b>
<b>2. IEDAĻAS KOPSUMMA</b>	<b>13 972 293</b>	<b>12 956 893</b>
<b>BILANCE</b>	<b>41 879 874</b>	<b>36 121 472</b>

SABIEDRĪBA AR IEROBEŽOTU ATBILDĪBU LDZ RITOŠĀ SASTĀVA SERVISS  
2011. GADA PĀRSKATS

BILANCE

LVL

PASĪVS	31.12.2011.	31.12.2010.
<b>1. PAŠU KAPITĀLS</b>		
1. Akciju vai daļu kapitāls (pamatkapitāls)	19 853 137	19 853 137
2. Rezerves: pārējās rezerves	2 572 999	2 572 999
3. Nesadalītā peļņa: iepriekšējo gadu nesadalītā peļņa	1 195 288	1 180 449
4. Nesadalītā peļņa: pārskata gada nesadalītā peļņa	127 264	148 392
<b>1. IEDAĻAS KOPSUMMA</b>	<b>23 748 688</b>	<b>23 754 977</b>
<b>2. UZKRĀJUMI</b>		
1. Citi uzkrājumi	2 066 024	2 515 543
<b>2. IEDAĻAS KOPSUMMA</b>	<b>2 066 024</b>	<b>2 515 543</b>
<b>3. KREDITORI</b>		
<b>I. Ilgtermiņa kreditori</b>		
1. Atliktā nodokļa saistības	512 432	466 599
<b>I KOPĀ</b>	<b>512 432</b>	<b>466 599</b>
<b>II. Īstermiņa kreditori</b>		
1. Citi aizņēmumi	3 631 725	-
2. No pircējiem saņemtie avansi	819 672	413 223
3. Parādi piegādātājiem un darbuizņēmējiem	6 777 793	5 097 814
4. Parādi radniecīgajām sabiedrībām	1 117 487	1 993 290
5. Nodokļi un valsts sociālās apdrošināšanas obligātās iemaksas	2 591 863	1 348 003
6. Pārējie kreditori	607 108	520 562
7. Nākamo periodu ieņēmumi	182	312
8. Uzkrātās saistības	6 900	11 149
<b>II KOPĀ</b>	<b>15 552 730</b>	<b>9 384 353</b>
<b>3. IEDAĻAS KOPSUMMA</b>	<b>16 065 162</b>	<b>9 850 952</b>
<b>BILANCE</b>	<b>41 879 874</b>	<b>36 121 472</b>

Rīgā, 2012. gada 18. jūnijā

Valdes priekšsēdētājs

Valdes loceklis

Valdes loceklis

Valdes loceklis

S. Berga

I. Rullis

G. Rjazancevs

S. Vētra

SABIEDRĪBA AR IEROBEŽOTU ATBILDĪBU LDZ RITOŠĀ SASTĀVA SERVISS  
2011. GADA PĀRSKATS

NAUDAS PLŪSMAS PĀRSKATS

(pēc tiešās metodes)

LVL

	2011.		2010.	
	SAŅEMTS	SAMAKSĀTS	SAŅEMTS	SAMAKSĀTS
<b>1. Pamatdarbība</b>				
1.1. saņemts no pircējiem un pasūtītājiem	98 852 040	-	75 056 165	-
1.2. saņemtie bankas procenti	475	-	170	-
1.3. no VID saņemta nodokļu pārmaxsa	9 111	-	183	-
1.4. citi ieņēmumi	10 439	-	-	-
1.5. samaksāts par precēm un pakalpojumiem	-	62 623 432	-	37 981 710
1.6. darba alga un VSAOI	-	11 141 725	-	9 549 108
1.7. pārējās saimnieciskās darbības izmaksas	-	393 052	-	803 611
1.8. procentu maksājumi	-	81 580	-	13 738
1.9. uzņēmumu ienākuma nodokļa maksājumi	-	37 440	-	290 826
1.10. citi nodokļu maksājumi	-	26 873 267	-	22 172 914
<b>Kopā:</b>	<b>98 872 065</b>	<b>101 150 496</b>	<b>75 056 518</b>	<b>70 811 907</b>
<i>Pamatdarbības neto naudas plūsma</i>	(2 278 431)	-	4 244 611	-
<b>2. Ieguldīšanas darbība</b>				
2.1. saņemts no pamatlīdzekļu pārdošanas	1 789	-	437	-
2.2. iegādāti pamatlīdzekļi, licences	-	934 761	-	964 223
<b>Kopā:</b>	<b>1 789</b>	<b>934 761</b>	<b>437</b>	<b>964 223</b>
<i>Ieguldīšanas darbības neto naudas plūsma</i>	(932 972)	-	(963 786)	-
<b>3. Finansēšanas darbība</b>				
3.1. saņemts kredīts	-	-	2 500 000	-
3.2. samaksāts kredīts	-	-	-	2 500 000
3.3. saņemts overdrafts	3 631 725	-	-	-
3.4. samaksāts overdrafts	-	-	-	2 498 324
3.5. samaksātā nauda par finanšu lizinga saistībā	-	953	-	2 738
3.6. nodotas dividendes LDZ	-	133 553	-	152 295
<b>Kopā:</b>	<b>3 631 725</b>	<b>134 506</b>	<b>2 500 000</b>	<b>5 153 357</b>
<i>Finansēšanas darbības neto naudas plūsma</i>	3 497 219	-	(2 653 357)	-
Kļūdaini pārskaitījumi	-	-	13	-
Valūtas kursu starpība	-	103 504	-	310 942
<b>Pavisam</b>	<b>102 505 579</b>	<b>102 323 267</b>	<b>77 556 968</b>	<b>77 240 429</b>
<i>Kopējās naudas pieaugums vai samazinājums</i>	182 312		316 539	
<b>Naudas līdzekļu atlikums gada beigās</b>	<b>2 049 730</b>		<b>1 867 418</b>	
<b>gada sākumā</b>	<b>1 867 418</b>		<b>1 550 879</b>	
<b>Naudas līdzekļu pieaugums</b>	<b>182 312</b>		<b>316 539</b>	

PIELIKUMS

Saisinātā finanšu pārskata sagatavošanas pamatnostādnes.

Šis saisinātais finanšu pārskats, kas sastāv no bilances 2011. gada 31. decembrī, peļņas vai zaudējumu aprēķina par 2011. gadu līdz 2011. gada 31. decembrim, un naudas plūsmas pārskata par 2011. gadu līdz 2011. gada 31. decembrim, ir sagatavots balstoties uz revidētā SIA "LDZ ritošā sastāva serviss" 2011. gada finanšu pārskata attiecīgo informāciju, neveicot tajā izmaiņas. Revidētais finanšu pārskats ir pieejams SIA "LDZ ritošā sastāva serviss" administrācijā. Attiecīgi šis saisinātais finanšu pārskats atbilst finanšu pārskatam.

SABIEDRĪBA AR IEROBEŽOTU ATBILDĪBU LDZ RITOŠĀ SASTĀVA SERVISS

2011. GADA PĀRSKATS

DARBĪBAS RĀDĪTĀJI

LVL

	2009	2010	2011
<b>Ieņēmumi</b>	66 755 972	61 589 328	81 153 497
t.sk.,:			
ieņēmumi no lokomotīvu remontiem;	20 218 472	12 249 613	14 941 987
ieņēmumi no vagonu remontiem;	8 953 720	6 994 884	8 991 140
ieņēmumi no dīzeļdegvielas realizācijas;	33 955 931	34 690 313	48 417 839
ieņēmumi no ritošā sastāva nomas	-	4 225 094	5 150 108
pārējie ieņēmumi	3 627 849	3 429 424	3 652 423
<b>Saimnieciskās darbības peļņa<sup>^</sup></b>	818 873	489 137	261 059
<b>Saimnieciskās darbības rentabilitāte*</b>	1,23 %	0,79 %	0,32 %
<b>Pārskata gada peļņa</b>	564 055	148 392	127 264
<b>Pārskata gada peļņas rentabilitāte**</b>	0,84%	0,24%	0,16%
<b>Kopējā likviditāte***</b>	1,72	1,38	0,9
<b>Atdeve uz aktīviem<sup>∨</sup></b>	2,04 %	0,42 %	0,33 %
<b>Atdeve uz pašu kapitālu<sup>∨∨</sup></b>	3,63 %	0,62 %	0,54 %
<b>Ilgtermiņa aktīvi pārskata gada beigās</b>	21 151 208	23 164 579	27 907 581
<b>Aktīvi pārskata gada beigās</b>	35 225 366	36 121 472	41 879 874
<b>Pašu kapitāls pārskata gada beigās</b>	23 758 880	23 754 977	23 748 688
<b>Aizņēmumi no kredītiestādēm pārskata gada beigās</b>	-	-	-
<b>Kapitālieguldījumi</b>	1 182 951	4 042 778	10 360 859

<sup>^</sup> Saimnieciskās darbības peļņa – peļņa pirms uzņēmumu ienākuma nodokļa, finanšu izmaksām vai ieņēmumiem

\* Saimnieciskās darbības rentabilitāte – saimnieciskās darbības peļņa/ieņēmumi

\*\* Pārskata gada peļņas rentabilitāte – pārskata gada peļņa/ieņēmumi

\*\*\* Kopējā likviditāte – apgrozāmie līdzekļi/īstermiņa saistības

∨ Atdeve uz aktīviem – pārskata gada peļņa/vidējie aktīvi (aktīvi pārskata gada sākumā + aktīvi pārskata gada beigās/2)

∨∨ Atdeve uz pašu kapitālu – pārskata gada peļņa/vidējais pašu kapitāls (pašu kapitāls pārskata gada sākumā + pašu kapitāls pārskata gada beigās/2)

SAIMNIECISKĀS DARBĪBAS RĀDĪTĀJI

Lokomotīvu remonts (lokomotīves), t.sk.:	2009	2010	2011
	<b>19 570</b>	<b>14 156,5</b>	<b>15 607</b>
- GR (galvenais remonts)	3	1,5	5,5
- VR (vidējais remonts)	12	15	23
- TR-3 (kārtējais remonts TR-3)	69	50	49,5
- TR-2 (kārtējais remonts TR-2)	-	-	3
- TR-1 (kārtējais remonts TR-1)	209	181	205
- TA-3 (tehniskā apkope TA-3)	1 289	1 108	1 236
- TA-2 (tehniskā apkope TA-2)	17 988	12 801	14 085
<b>Vagonu remonts (vagoni), t.sk.:</b>	<b>2 592</b>	<b>2 182</b>	<b>2 407</b>
- DR (vagonu depo remonts)	2 275	1 956	2 083
- KR (vagonu kapitālais remonts)	143	69	90
- KRP (vagonu kalpošanas laika pagarināšana)	174	157	234
<b>Dīzeļdegvielas realizācija, tonnas</b>	<b>60 007,99</b>	<b>51 795,84</b>	<b>59 505,48</b>
<b>Vidējais sabiedrībā nodarbināto personu skaits gadā</b>	<b>1 387</b>	<b>1 332</b>	<b>1 291</b>



**Neatkarīga revidenta ziņojums par saīsināto finanšu pārskatu  
SIA „LDZ ritošā sastāva serviss” reģ. Nr. 40003788351 dalībniekam**

### **Ziņojums par saīsināto finanšu pārskatu**

Klāt pievienotais saīsinātais pārskats, kas sastāv no bilances 2011.gada 31.decembrī, peļņas vai zaudējumu aprēķina un naudas plūsmas pārskata par gadu, kas noslēdzās 2011.gada 31.decembrī, ir sagatavots, balstoties uz SIA „LDZ ritošā sastāva serviss” 2011. gada revidēto finanšu pārskatu. Mūsu 2012.gada 20.aprīļa ziņojumā mēs sniedzām atzinumu bez iebildēm par šo finanšu pārskatu. Gan finanšu pārskatā, gan saīsinātā finanšu pārskatā nav atspoguļoti notikumi, kas bijuši pēc mūsu atzinuma par finanšu pārskatu.

Saīsinātajā finanšu pārskatā nav iekļauta visa saskaņā ar Gada pārskatu likumu atklājamā informācija. Tādēļ saīsinātā finanšu pārskata lasīšana nevar aizvietot SIA „LDZ ritošā sastāva serviss” pilna apjoma finanšu pārskata lasīšanu.

### *Vadības atbildība par saīsinātā finanšu pārskata sagatavošanu*

Vadība ir atbildīga par saīsinātā finanšu pārskata sagatavošanu atbilstoši revidētajam finanšu pārskatam, kā aprakstīts Pielikuma sadaļā Saīsinātā finanšu pārskata sagatavošanas pamatnostādnes.

### *Revidenta atbildība*

Mēs esam atbildīgi par atzinumu, ko, pamatojoties uz mūsu saskaņā ar 810. Starptautisko revīzijas standartu „Uzdevums sniegt ziņojumu par saīsinātajiem finanšu pārskatiem” veiktajām procedūrām, izsakām par šo saīsināto finanšu pārskatu.

### *Atzinums*

Mūsaprāt, klāt pievienotais saīsinātais finanšu pārskats, kas sagatavots pamatojoties uz SIA „LDZ ritošā sastāva serviss” 2011.gada revidēto finanšu pārskatu, visos būtiskajos aspektos ir atbilstošs finanšu pārskatam, kas sagatavots saskaņā ar Pielikuma sadaļu Saīsinātā finanšu pārskata sagatavošanas pamatnostādnes.

Komandītsabiedrība „S.Vilcānes audits”  
Komerцsabiedrības licence Nr.88

Sandra Vilcāne  
Atbildīgā zvērīnātā revidente  
Sertifikāts Nr.30

Rīga, Latvija  
2012.gada 18.jūnijā



SAŅEMTS  
SIA „LDZ ritošā sastāva serviss”  
2012. 18. jūnijs  
Reģ. Nr. 400854





ARNIS MACULĒVIČS  
valdes priekšsēdētājs

SABIEDRĪBA AR IEROBEŽOTU ATBILDĪBU  
*LDZ APSARDZE*

SABIEDRĪBA AR IEROBEŽOTU ATBILDĪBU LDZ APSARDZE  
2011. GADA PĀRSKATS

PEĻŅAS VAI ZAUDĒJUMU APRĒĶINS

(pēc apgrozījuma izmaksu metodes)

LVL

RĀDĪTĀJA NOSAUKUMS	2011.	2010.
Neto apgrozījums	3593541	3594050
Pārdotās produkcijas ražošanas izmaksas	3272472	3259849
<b>Bruto peļņa (no apgrozījuma)</b>	<b>321069</b>	<b>334201</b>
Administrācijas izmaksas	295664	230300
Pārējie saimnieciskās darbības ieņēmumi	14449	6630
Pārējās saimnieciskās darbības izmaksas	23922	16224
Pārējie procentu ieņēmumi u. tml. ieņēmumi	346	2602
<b>Peļņa pirms nodokļiem</b>	<b>16278</b>	<b>96909</b>
Uzņēmumu ienākuma nodoklis	2750	15001
Pārējie nodokļi	403	383
<b>Pārskata perioda peļņa pēc nodokļiem</b>	<b>13125</b>	<b>81525</b>

Rīgā, 2012. gada 14. martā

Valdes priekšsēdētājs

Valdes locekle



A. Maculēvičs

L. Balčiņa

SABIEDRĪBA AR IEROBEŽOTU ATBILDĪBU *LDZ APSARDZE*  
2011. GADA PĀRSKATS

BILANCE

LVL

AKTĪVS	31.12.2011.	31.12.2010.
<b>1. ILGTERMIŅA IEGULDĪJUMI</b>		
<b>I. Nemateriālie ieguldījumi</b>		
1. Koncesijas, patenti, licences, preču zīmes u. tml. tiesības	21	1209
<b>I KOPĀ</b>	<b>21</b>	<b>1209</b>
<b>II. Pamatlīdzekļi</b>		
1. Zemes gabali, ēkas, būves un ilggadīgie stādījumi	138646	154052
2. Pārējie pamatlīdzekļi un inventārs	63137	34892
<b>II KOPĀ</b>	<b>201783</b>	<b>188944</b>
<b>III. Ilgtermiņa finanšu ieguldījumi</b>		
<b>III KOPĀ</b>		
<b>1. IEDAĻAS KOPSUMMA</b>	<b>201804</b>	<b>190153</b>
<b>2. APGROZĀMIE LĪDZEKĻI</b>		
<b>I. Krājumi</b>		
1. Izejvielas, pamatmateriāli un palīgmateriāli	27499	9805
2. Avansa maksājumi par precēm	1117	1136
3. Darba dzīvnieki un produktīvie dzīvnieki	1	
<b>I KOPĀ</b>	<b>28617</b>	<b>10941</b>
<b>II. Debitori</b>		
1. Pircēju un pasūtītāju parādi	24278	23512
2. Radniecīgo sabiedrību parādi	510502	467033
3. Citi debitori	16079	22064
4. Nākamo periodu izmaksas	16036	14179
<b>II KOPĀ</b>	<b>566895</b>	<b>526788</b>
<b>III. Nauda</b>	140811	307349
<b>III KOPĀ</b>	<b>140811</b>	<b>307349</b>
<b>2. IEDAĻAS KOPSUMMA</b>	<b>736323</b>	<b>845078</b>
<b>BILANCE</b>	<b>938127</b>	<b>1035231</b>

SABIEDRĪBA AR IEROBEŽOTU ATBILDĪBU *LDZ APSARDZE*  
2011. GADA PĀRSKATS

BILANCE

LVL

PASĪVS	31.12.2011.	31.12.2010.
<b>1. PAŠU KAPITĀLS</b>		
1. Akciju vai daļu kapitāls (pamatkapitāls)	210000	210000
2. Rezerves: statūtos noteiktās rezerves		27966
pārējās rezerves	104350	
3. Nesadalītā peļņa: iepriekšējo gadu nesadalītā peļņa	8152	76383
pārskata gada nesadalītā peļņa	13125	81525
<b>1. IEDAĻAS KOPSUMMA</b>	<b>335627</b>	<b>395874</b>
<b>2. UZKRĀJUMI</b>		
1. Citi uzkrājumi	129910	130953
<b>2. IEDAĻAS KOPSUMMA</b>	<b>129910</b>	<b>130953</b>
<b>3. KREDITORI</b>		
<b>I. Ilgtermiņa kreditori</b>		
	<b>I KOPĀ</b>	
<b>II. Īstermiņa kreditori</b>		
3. No pircējiem saņemtie avansi	152	49
4. Parādi piegādātājiem un darbuzņēmējiem	37594	123127
5. Parādi radniecīgajām sabiedrībām	19808	30100
6. Nodokļi un valsts sociālās apdrošināšanas obligātās iemaksas	237831	218708
7. Pārējie kreditori	175603	134692
9. Uzkrātās saistības	1602	1728
	<b>II KOPĀ</b>	<b>508404</b>
<b>3. IEDAĻAS KOPSUMMA</b>	<b>472590</b>	<b>508404</b>
<b>BILANCE</b>	<b>938127</b>	<b>1035231</b>

Rīgā, 2012. gada 14. martā

Valdes priekšsēdētājs

Valdes loceklis



A. Maculēvičs

L. Balčiņa

SABIEDRĪBA AR IEROBEŽOTU ATBILDĪBU LDZ APSARDZE  
2011. GADA PĀRSKATS

NAUDAS PLŪSMAS PĀRSKATS

(pēc tiešās metodes)

LVL

	2011.		2010.	
	SAŅEMTS	SAMAKSĀTS	SAŅEMTS	SAMAKSĀTS
<b>1. Pamatdarbība</b>				
1.1. saņemts no pircējiem un pasūtītājiem	4334271		4253076	
1.2. saņemtie bankas procenti	346		2602	
1.3. samaksāts par precēm un pakalpojumiem		879677		809522
1.4. darba alga un VSAOI		2381163		2265919
1.5. pārējās saimnieciskās darbības izmaksas		3193		1125
1.7. uzņēmumu ienākuma nodokļa maksājumi		14515		43485
1.8. citi nodokļu maksājumi		1098062		1038383
<b>Kopā:</b>	<b>4334617</b>	<b>4376610</b>	<b>4255678</b>	<b>4158434</b>
<i>Pamatdarbības neto naudas plūsma</i>	-41993		97244	
<b>2. Ieguldīšanas darbība</b>				
2.1. saņemts no pamatlīdzekļu pārdošanas	820			
2.2. iegādāti pamatlīdzekļi, licences		52456		19857
<b>Kopā:</b>	<b>820</b>	<b>52456</b>		<b>19857</b>
<i>Ieguldīšanas darbības neto naudas plūsma</i>	-51636		-19857	
<b>3. Finansēšanas darbība</b>				
3.1. Nodotās dividendes LDZ		73373		26808
<b>Kopā:</b>		<b>73373</b>		<b>26808</b>
<i>Finansēšanas darbības neto naudas plūsma</i>	-73373		-26808	
Kļūdaini pārskaitījumi	187		1538	
Valūtas kursu starpība	277			40
<b>Pavisam</b>	<b>-166538</b>		<b>52077</b>	
<i>Kopējās naudas pieaugums vai samazinājums</i>	-166538		52077	
<b>Naudas līdzekļu atlikums gada beigās</b>	<b>140811</b>		<b>307349</b>	
<b>gada sākumā</b>	<b>307349</b>		<b>255272</b>	
<b>Naudas līdzekļu pieaugums</b>	<b>-166538</b>		<b>52077</b>	

Rīgā, 2012. gada 14. martā

Valdes priekšsēdētājs

Valdes loceklis



A. Maculēvičs

L. Baltiņa

PIELIKUMS

Saīsinātā finanšu pārskata sagatavošanas pamatnostādnes.

Šis saīsinātais finanšu pārskats, kas sastāv no bilances 2011. gada 31. decembrī un peļņas vai zaudējumu aprēķina par 2011. gadu līdz 2011. gada 31. decembrim, ir sagatavots balstoties uz revidētā SIA "LDZ apsardze" 2011. gada finanšu pārskata attiecīgo informāciju, neveicot tajā izmaiņas. Revidētais finanšu pārskats ir pieejams SIA "LDZ apsardze" administrācijā. Attiecīgi šis saīsinātais finanšu pārskats atbilst finanšu pārskatam.

SABIEDRĪBA AR IEROBEŽOTU ATBILDĪBU *LDZ APSARDZE*  
2011. GADA PĀRSKATS  
DARBĪBAS RĀDĪTĀJI

	2009	2010	2011
<b>Ieņēmumi</b>	3869122	3594050	3593541
t.sk. ieņēmumi no fiziskās apsardzes;	3562195	3139235	3132882
ieņēmumi no tehniskās apsardzes	299348	447487	454936
<b>Saimnieciskās darbības peļņa<sup>^</sup></b>	386566	334201	321069
<b>Saimnieciskās darbības rentabilitāte*</b>	10%	9%	9%
<b>Pārskata gada peļņa</b>	99289	81525	13125
<b>Pārskata gada peļņas rentabilitāte**</b>	2,6%	2,3%	0,4%
<b>Kopējā likviditāte***</b>	1,7	1,7	1,6
<b>Atdeve uz aktīviem<sup>∨</sup></b>	11,1%	8,5%	1,3%
<b>Atdeve uz pašu kapitālu<sup>∨∨</sup></b>	34,1%	22,1%	3,6%
<b>Ilgtermiņa aktīvi pārskata gada beigās</b>	203948	190153	201804
<b>Aktīvi pārskata gada beigās</b>	888723	1035231	938127
<b>Pašu kapitāls pārskata gada beigās</b>	341157	395874	335627
<b>Aizņēmumi no kredītiestādēm pārskata gada beigās</b>	0	0	0
<b>Kapitālieguldījumi</b>	51082	19857	52456

<sup>^</sup> Saimnieciskās darbības peļņa – peļņa pirms uzņēmumu ienākuma nodokļa, finanšu izmaksām vai ieņēmumiem

\* Saimnieciskās darbības rentabilitāte – saimnieciskās darbības peļņa/ieņēmumi

\*\* Pārskata gada peļņas rentabilitāte – pārskata gada peļņa/ieņēmumi

\*\*\* Kopējā likviditāte – apgrozāmie līdzekļi/īstermiņa saistības

∨ Atdeve uz aktīviem – pārskata gada peļņa/vidējie aktīvi (aktīvi pārskata gada sākumā + aktīvi pārskata gada beigās/2)

∨∨ Atdeve uz pašu kapitālu – pārskata gada peļņa/vidējais pašu kapitāls (pašu kapitāls pārskata gada sākumā + pašu kapitāls pārskata gada beigās/2)

	2009	2010	2011
<b>Apsardzē nodotie vagoni (gab)</b>	175487	93011	86109
<b>Darbinieku skaits pārskata gada beigās</b>	401	397	411



**Neatkarīga revidenta ziņojums par saīsināto finanšu pārskatu  
SIA "LDZ apsardze" reģ. Nr. . 40003620112 dalībniekam**

#### **Ziņojums par saīsināto finanšu pārskatu**

Klāt pievienotais saīsinātais pārskats, kas sastāv no bilances 2011.gada 31.decembrī, peļņas vai zaudējumu aprēķina un naudas plūsmas pārskata par gadu, kas noslēdzās 2011.gada 31.decembrī, ir sagatavots, balstoties uz **SIA "LDZ apsardze"** 2011. gada revidēto finanšu pārskatu. Mūsu 2012.gada 5.aprīļa ziņojumā mēs sniedzām atzinumu bez iebildēm par šo finanšu pārskatu. Gan finanšu pārskatā, gan saīsinātā finanšu pārskatā nav atspoguļoti notikumi, kas bijuši pēc mūsu atzinuma par finanšu pārskatu.

Saīsinātajā finanšu pārskatā nav iekļauta visa saskaņā ar Gada pārskatu likumu atklājamā informācija. Tādēļ saīsinātā finanšu pārskata lasīšana nevar aizvietot **SIA "LDZ apsardze"** pilna apjoma finanšu pārskata lasīšanu.

#### *Vadības atbildība par saīsinātā finanšu pārskata sagatavošanu*

Vadība ir atbildīga par saīsinātā finanšu pārskata sagatavošanu atbilstoši revidētajam finanšu pārskatam, kā aprakstīts Pielikuma sadaļā Saīsinātā finanšu pārskata sagatavošanas pamatnostādnes.

#### *Revidenta atbildība*

Mēs esam atbildīgi par atzinumu, ko, pamatojoties uz mūsu saskaņā ar 810. Starptautisko revīzijas standartu „Uzdevums sniegt ziņojumu par saīsinātajiem finanšu pārskatiem” veiktajām procedūrām, izsakām par šo saīsināto finanšu pārskatu.

#### *Atzinums*

Mūsaprāt, klāt pievienotais saīsinātais finanšu pārskats, kas sagatavots pamatojoties uz **SIA "LDZ apsardze"** 2011.gada revidēto finanšu pārskatu, visos būtiskajos aspektos ir atbilstošs finanšu pārskatam, kas sagatavots saskaņā ar Pielikuma sadaļu **Saīsinātā finanšu pārskata sagatavošanas pamatnostādnes**.

Komandītsabiedrība „S.Vilcānes audits”  
Komercesabiedrības licence Nr.88

Sandra Vilcāne  
Atbildīgā zvērinātā revidente  
Sertifikāts Nr.30

Rīga, Latvija  
2012.gada 18.jūnijā





AINIS STŪRMANIS  
valdes priekšsēdētājs

AKCIJU SABIEDRĪBA  
*LATRAILNET*

SABIEDRĪBA AR IEROBEŽOTU ATBILDĪBU LATRAILNET  
2011. GADA PĀRSKATS

PEĻŅAS VAI ZAUDĒJUMU APRĒĶINS

(pēc apgrozījuma izmaksu metodes)

LVL

RĀDĪTĀJA NOSAUKUMS	27.12.2010.-31.12.2011.
Neto apgrozījums	666 068
Pārdotās produkcijas ražošanas izmaksas	(326 907)
<b>Bruto peļņa (no apgrozījuma)</b>	<b>339 161</b>
Administrācijas izmaksas	(325 130)
Pārējie saimnieciskās darbības ieņēmumi	1 187
Pārējās saimnieciskās darbības izmaksas	(7 983)
Pārējie procentu ieņēmumi u. tml. ieņēmumi	83
<b>Peļņa pirms nodokļiem</b>	<b>7 318</b>
Uzņēmumu ienākuma nodoklis	(3 635)
<b>Pārskata perioda peļņa pēc nodokļiem</b>	<b>3 683</b>

Rīgā, 2012. gada 12. martā

Valdes priekšsēdētājs



A. Stūrmanis

SABIEDRĪBA AR IEROBEŽOTU ATBILDĪBU LATRAILNET  
2011. GADA PĀRSKATS

BILANCE

LVL

AKTĪVS	31.12.2011.
<b>1. ILGTERMIŅA IEGULDĪJUMI</b>	
<b>II. Pamatlīdzekļi</b>	
1. Pārējie pamatlīdzekļi un inventārs	20 366
<b>II KOPĀ</b>	<b>20 366</b>
<b>1. IEDAĻAS KOPSUMMA</b>	<b>20 366</b>
<b>2. APGROZĀMIE LĪDZEKĻI</b>	
<b>I. Krājumi</b>	
1. Izejvielas, pamatmateriāli un palīgmateriāli	758
2. Avansa maksājumi par precēm un pakalpojumiem	3 315
<b>I KOPĀ</b>	<b>4 073</b>
<b>II. Debitori</b>	
1. Citi debitori	1 253
2. Nākamo periodu izmaksas	4 777
<b>II KOPĀ</b>	<b>6 030</b>
<b>III. Nauda</b>	90 787
<b>III KOPĀ</b>	<b>90 787</b>
<b>2. IEDAĻAS KOPSUMMA</b>	<b>100 890</b>
<b>BILANCE</b>	<b>121 256</b>

SABIEDRĪBA AR IEROBEŽOTU ATBILDĪBU LATRAILNET  
2011. GADA PĀRSKATS

BILANCE

LVL

PASĪVS	31.12.2011.
<b>1. PAŠU KAPITĀLS</b>	
1. Akciju vai daļu kapitāls (pamatkapitāls)	25 000
2. Nesadalītā peļņa: pārskata gada nesadalītā peļņa	3 683
<b>1. IEDAĻAS KOPSUMMA</b>	<b>28 683</b>
<b>2. UZKRĀJUMI</b>	
1. Citi uzkrājumi	11 364
<b>2. IEDAĻAS KOPSUMMA</b>	<b>11 364</b>
<b>3. KREDITORI</b>	
<b>II. Īstermiņa kreditori</b>	
1. Parādi piegādātājiem un darbuņēmējiem	6 708
2. Parādi radniecīgajām sabiedrībām	9 158
3. Nodokļi un valsts sociālās apdrošināšanas obligātās iemaksas	41 861
4. Pārējie kreditori	20 982
5. Uzkrātās saistības	2 500
<b>II KOPĀ</b>	<b>81 209</b>
<b>3. IEDAĻAS KOPSUMMA</b>	<b>81 209</b>
<b>BILANCE</b>	<b>121 256</b>

Rīgā, 2012. gada 12. martā

Valdes priekšsēdētājs



A. Stūrmanis

SABIEDRĪBA AR IEROBEŽOTU ATBILDĪBU LATRAILNET  
2011. GADA PĀRSKATS

NAUDAS PLŪSMAS PĀRSKATS

(pēc tiešās metodes)

LVL

	2011.	
	SAŅEMTS	SAMAKSĀTS
<b>1. Pamatdarbība</b>		
1.1. saņemts no pircējiem un pasūtītājiem	812 520	
1.2. saņemtie bankas procenti	83	
1.3. citi ieņēmumi	11 132	
1.4. samaksāts par precēm un pakalpojumiem		187 426
1.5. darba alga un VSAOI		366 179
1.6. pārējās saimnieciskās darbības izmaksas		4 150
1.7. citi nodokļu maksājumi		175 853
<b>Kopā:</b>	<b>823 735</b>	<b>733 608</b>
<i>Pamatdarbības neto naudas plūsma</i>	823 735	733 608
<b>2. Ieguldīšanas darbība</b>		
2.1. iegādāti pamatlīdzekļi, licences		24 141
<b>Kopā:</b>		<b>24 141</b>
<i>Ieguldīšanas darbības neto naudas plūsma</i>		24 141
3. Valūtas kursu starpība		199
<b>Pavisam</b>	<b>823 735</b>	<b>757 948</b>
<i>Kopējās naudas palielinājums vai samazinājums</i>		<b>65 787</b>
<b>Naudas līdzekļu atlikums uz 31.12.2011.</b>		<b>90 787</b>
		<b>uz 27.12.2010. 25 000</b>
<b>Naudas līdzekļu palielinājums</b>		<b>65 787</b>

Rīgā, 2012. gada 12. martā

Valdes priekšsēdētājs



A. Sturmanis

SABIEDRĪBA AR IEROBEŽOTU ATBILDĪBU LATRAILNET  
2011. GADA PĀRSKATS

DARBĪBAS RĀDĪTĀJI

par periodu no 2010.gada 27.decembra līdz 2011.gada 31.decembrim

LVL

FINANŠU RĀDĪTĀJS	APRĒĶINS	PĀRSKATA PERIODĀ
<b>Efektivitāte</b>		
1. Aktīvu aprites rādītājs	Apgrozījums / Aktīvi kopā	5.5
2. Pamatlīdzekļu aprites rādītājs	Apgrozījums / Pamatlīdzekļi	32.7
3. Apgrozāmo līdzekļu aprites rādītājs	Apgrozījums / Apgrozāmie līdzekļi	6.6
<b>Likviditāte</b>		
4. Kopējās likviditātes rādītājs	Apgrozāmie līdzekļi / Īstermiņa saistības	1.24
5. Tekošās likviditātes rādītājs	Apgrozāmie līdzekļi – Krājumi / Īstermiņa saistības	1.19
6. Absolūtās likviditātes rādītājs	Nauda + Vērtspapīri / Īstermiņa saistības	1.12
<b>Maksāspējas rādītāji</b>		
7. Saistību īpatsvars bilancē	Kopējās saistības / Aktīvi	67%
8. Saistību attiecība pret pašu kapitālu	Kopējās saistības / Pašu kapitāls	2.83
<b>Seguma rādītāji</b>		
9. Ilgtermiņa ieguldījumu segums ar pašu kapitālu	Pašu kapitāls / Ilgtermiņa ieguldījumi	1.41
10. Ilgtermiņa ieguldījumu segums ar pašu kapitālu un ilgtermiņa saistībām	(Pašu kapitāls + Ilgtermiņa saistības) / Ilgtermiņa ieguldījumi	1.41
11. Apgrozāmo līdzekļu segums ar īstermiņa saistībām	Īstermiņa saistības / Apgrozāmie līdzekļi	80%
12. Neto apgrozāmais kapitāls	Apgrozāmie līdzekļi – Īstermiņa saistības	19 681

SAĪSINĀTA FINANŠU PĀRSKATA SAGATAVOŠANAS PAMATNOSTĀDNES

Šis saīsinātais finanšu pārskats, kas sastāv no bilances 2011. gada 31. decembrī, peļņas vai zaudējumu aprēķina, naudas plūsmas pārskata un finanšu rādītāju kopsavilkuma par periodu no 2010. gada 27. decembra līdz 2011. gada 31. decembrim, ir sagatavots balstoties uz revidētā AS *LatRailNet* finanšu pārskata par periodu no 2010. gada 27. decembra līdz 2011. gada 31. decembrim attiecīgo informāciju, neveicot tajā izmaiņas. Revidētais finanšu pārskats ir pieejams AS *LatRailNet* administrācijā. Attiecīgi šis saīsinātais finanšu pārskats atbilst finanšu pārskatam.

Rīgā, 2012. gada 12. martā

Valdes priekšsēdētājs



A. Stūrmanis



**Neatkarīga revidenta ziņojums par saīsināto finanšu pārskatu**  
**Akciju sabiedrība (AS) „LatRailNet” reģ. Nr. 40103361063 dalībniekam**

### **Ziņojums par saīsināto finanšu pārskatu**

Klāt pievienotais saīsinātais pārskats, kas sastāv no bilances 2011.gada 31.decembrī, peļņas vai zaudējumu aprēķina un naudas plūsmas pārskata par periodu, kas noslēdzās 2011.gada 31.decembrī, ir sagatavots, balstoties uz **AS „LatRailNet”** revidēto finanšu pārskatu par laika posmu no 2010.gada 27.decembra līdz 2011.gada 31.decembrim. Mūsu 2012.gada 12.marta ziņojumā mēs sniedzām atzinumu bez iebildēm par šo finanšu pārskatu. Gan finanšu pārskatā, gan saīsinātā finanšu pārskatā nav atspoguļoti notikumi, kas bijuši pēc mūsu atzinuma par finanšu pārskatu.

Saīsinātajā finanšu pārskatā nav iekļauta visa saskaņā ar Gada pārskatu likumu atklājamā informācija. Tādēļ saīsinātā finanšu pārskata lasīšana nevar aizvietot **AS „LatRailNet”** pilna apjoma finanšu pārskata lasīšanu.

### *Vadības atbildība par saīsinātā finanšu pārskata sagatavošanu*

Vadība ir atbildīga par saīsinātā finanšu pārskata sagatavošanu atbilstoši revidētajam finanšu pārskatam, kā aprakstīts Pielikuma sadaļā Saīsinātā finanšu pārskata sagatavošanas pamatnostādnes.

### *Revidenta atbildība*

Mēs esam atbildīgi par atzinumu, ko, pamatojoties uz mūsu saskaņā ar 810. Starptautisko revīzijas standartu „Uzdevums sniegt ziņojumu par saīsinātajiem finanšu pārskatiem” veiktajām procedūrām, izsakām par šo saīsināto finanšu pārskatu.

### *Atzinums*

Mūsaprāt, klāt pievienotais saīsinātais finanšu pārskats, kas sagatavots pamatojoties uz **AS „LatRailNet”** revidēto finanšu pārskatu par laika posmu no 2010.gada 27.decembra līdz 2011.gada 31.decembrim, visos būtiskajos aspektos ir atbilstošs finanšu pārskatam, kas sagatavots saskaņā ar Pielikuma sadaļu **Saīsinātā finanšu pārskata sagatavošanas pamatnostādnes**.

Komandītsabiedrība „S.Vilcānes audits”  
Komercesabiedrības licence Nr.88

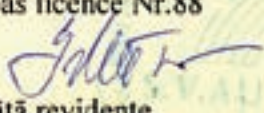
Sandra Vilcāne   
Atbildīgā zvērinātā revidente  
Sertifikāts Nr.30

Rīga, Latvija  
2012.gada 18.jūnijā



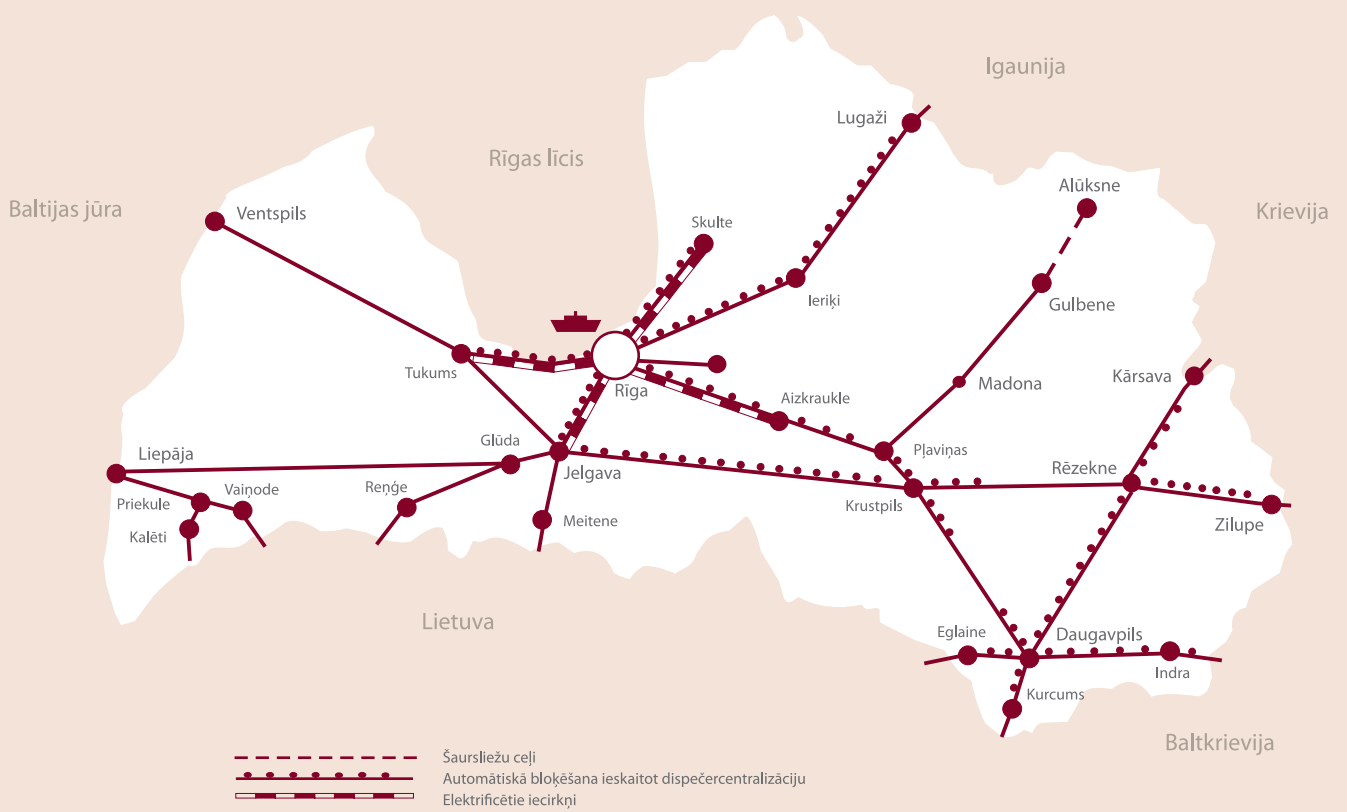

- Šaursliežu ceļi
- ..... Automātiskā bloķēšana ieskaitot dispeĉcentralizāciju
- Elektrificētie iecirkņi

